

ES Manual de usuario | Nevera-congelador



Bienvenido a nuestra familia

¡Gracias por recibir a Frigidaire en su casa! Su compra es para nosotros el comienzo de una larga relación.

Este manual es un recurso para el uso y mantenimiento del producto. Léalo antes de usar el electrodoméstico. Téngalo a mano para poder consultarlo rápidamente cuando lo necesite. Si algo parece no funcionar bien, la sección de resolución de problemas le ayudará con los problemas frecuentes.

En <http://www.frigidaire.com> encontrará preguntas frecuentes, consejos y videos útiles, productos de limpieza y accesorios para la cocina y el hogar.

¡Estamos a su disposición! Visite nuestro sitio web, hable con un representante o llámenos si necesita ayuda. Podemos ayudarle a evitar una visita del servicio de reparación. Si necesita servicio de reparación, podemos iniciarlo nosotros.

¡Hagámoslo oficial! Asegúrese de registrar su producto.

CONTENIDO

1. INFORMACIÓN DE SEGURIDAD IMPORTANTE.....	2
2. INSTALACIÓN.....	5
3. INVERSIÓN DE LA PUERTA.....	7
4. CONEXIÓN DEL SUMINISTRO DE AGUA.....	9
5. DESCRIPCIÓN GENERAL DEL PRODUCTO.....	11
6. CONTROLES Y CONFIGURACIÓN.....	11
7. DISPENSADOR DE HIELO.....	13
8. CARACTERÍSTICAS DE ALMACENAMIENTO.....	13
9. ALMACENAMIENTO DE ALIMENTOS Y AHORRO DE ENERGÍA....	14
10. SONIDOS DE FUNCIONAMIENTO NORMALES.....	15
11. MANTENIMIENTO Y LIMPIEZA.....	16
12. RESOLUCIÓN DE PROBLEMAS.....	17
13. GARANTÍA LIMITADA.....	18

1. INFORMACIÓN DE SEGURIDAD IMPORTANTE

1.1 Guarde una copia para poder consultarla rápidamente cuando lo necesite

Número de modelo

.....

Número de serie

.....

Fecha de compra

.....

1.2 Ubicación del número de serie

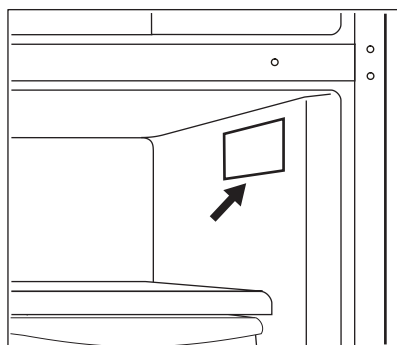

ADVERTENCIA!

Debe seguir estas pautas para asegurarse de que los mecanismos de seguridad de su electrodoméstico estén funcionando correctamente.

1.3 Definiciones de seguridad



Este es el símbolo de alerta de seguridad. Se usa para alertar sobre posibles riesgos de lesiones personales. Respete todos los mensajes de seguridad que siguen a este símbolo para evitar posibles lesiones o la muerte.

PELIGRO

PELIGRO: Indica una situación inminentemente peligrosa que, si no se evita, provocará la muerte o lesiones graves.

ADVERTENCIA!

ADVERTENCIA: Indica una situación posiblemente peligrosa que, si no se evita, podría provocar la muerte o lesiones graves.

PRECAUCIÓN!

PRECAUCIÓN: Indica una situación posiblemente peligrosa que, si no se evita, podría provocar lesiones leves o moderadas.

IMPORTANTE

IMPORTANTE: Indica información de instalación, funcionamiento o mantenimiento que es importante, pero que no está relacionada con peligros.

1.4 Seguridad infantil

Este aparato no está diseñado para ser utilizado por personas (incluidos niños) con capacidades físicas, sensoriales o mentales reducidas, o falta de experiencia y conocimiento,

a menos que se hayan recibido supervisión o instrucción sobre el uso del aparato por parte de una persona responsable de su seguridad.

Destruya o recicle la caja, las bolsas plásticas y cualquier material de envoltura exterior inmediatamente después de desembalar el electrodoméstico. Los niños no deben usar estos elementos para jugar. Las cajas cubiertas con tapetes, cubrecamas, láminas de plástico o envolturas elásticas pueden convertirse en cámaras herméticas y causar asfixia rápidamente.

1.5 Instrucciones de seguridad importantes

PELIGRO



PELIGRO: Riesgo de incendio o explosión. Presencia de refrigerante inflamable. No use dispositivos mecánicos para descongelar el refrigerador. No perforo los tubos del refrigerante.

PELIGRO: Riesgo de incendio o explosión. Presencia de refrigerante inflamable. La reparación solo puede estar a cargo de personal de servicio capacitado. Use solo piezas de reparación autorizadas por el fabricante. El equipo de reparación que se utilice debe estar diseñado para refrigerantes inflamables. Siga todas las instrucciones de reparación del fabricante. No perforo los tubos del refrigerante.

PRECAUCIÓN!

PRECAUCIÓN: Riesgo de incendio o explosión debido a la perforación del tubo refrigerante. Siga atentamente las instrucciones de manipulación. Presencia de refrigerante inflamable.

Este electrodoméstico es solo para almacenar y no debe usarse para ningún otro fin.

No almacene ni use gasolina ni otros vapores o líquidos inflamables cerca de este o de ningún otro electrodoméstico.

No almacene sustancias explosivas como latas de aerosol con un propelente inflamable en este electrodoméstico.

No opere el refrigerador en presencia de gases explosivos. Evite el contacto con las piezas móviles del dispensador de hielo automático.

Retire todas las grapas de la caja. Las grapas pueden causar cortes graves y también dañar los acabados si entran en contacto con otros electrodomésticos o muebles.

ADVERTENCIA!

No utilice aparatos eléctricos dentro de los compartimentos de almacenamiento de alimentos del electrodoméstico a menos que sean del tipo recomendado por el fabricante.

ADVERTENCIA!

SOLO PARA RESIDENTES DE CALIFORNIA
¡ADVERTENCIA! Cáncer y daño reproductivo <http://www.P65Warnings.ca.gov>

1.6 Correcta eliminación de su refrigerador o congelador

PRECAUCIÓN!

PRECAUCIÓN: Riesgo de incendio o explosión. Descarte el refrigerador adecuadamente según los reglamentos federales o locales vigentes. Presencia de refrigerante inflamable.

Riesgo de encierro accidental de menores

La asfixia y el encierro accidental de menores no son problemas del pasado. Los refrigeradores o congeladores desechados o abandonados siguen siendo peligrosos, incluso si es “tan solo por unos días”. Si desecha un refrigerador o congelador antiguo, siga las instrucciones que se indican a continuación para prevenir accidentes.

Recomendamos firmemente los métodos de reciclaje o eliminación responsable de electrodomésticos. Consulte con la compañía de servicios públicos o visite <http://www.energystar.gov/recycle> para obtener más información sobre cómo reciclar un refrigerador antiguo.

Antes de desechar su refrigerador/congelador antiguo:

- Retire las puertas.
- Deje los estantes en su lugar, para que los niños no puedan entrar con facilidad.
- Pida a un técnico de servicio capacitado que lo retire.

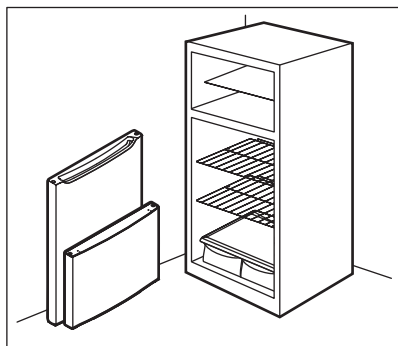

1.7 Información sobre la electricidad

- El electrodoméstico debe estar enchufado a un tomacorriente exclusivo de CA de 115 V, 60 Hz y 15 A. El cable de alimentación del electrodoméstico está equipado con un enchufe de conexión a tierra de tres clavijas para brindar protección contra el riesgo de descarga eléctrica. Debe enchufarse directamente en un receptáculo de tres clavijas con conexión a tierra adecuada. El receptáculo debe instalarse de acuerdo con los códigos y las ordenanzas locales. Consulte a un electricista capacitado. No utilice un cable de extensión ni un adaptador.

⚠ ADVERTENCIA!

Evite el peligro de incendio o descarga eléctrica.

- Si el cable de alimentación está dañado, un técnico de servicio autorizado debe reemplazarlo para evitar cualquier riesgo.
- No tire del cable de alimentación para desenchufar el electrodoméstico.

Sujete el enchufe firmemente y extráigalo del receptáculo para evitar que el cable de alimentación se dañe.

- Desenchufe el electrodoméstico antes de limpiarlo y antes de cambiar la bombilla LED de CA para evitar una descarga eléctrica.
- El rendimiento puede verse afectado si el voltaje varía en un 10 % o más. Si el electrodoméstico funciona con energía insuficiente, el compresor puede dañarse. Dicho daño no está cubierto por su garantía.
- No enchufe la unidad a un tomacorriente controlado por un interruptor de pared o una cuerda de tracción, para evitar que el electrodoméstico se apague accidentalmente.
- De ningún modo presione, ate o doble el cable de alimentación.

⚠ ADVERTENCIA!

Al colocar el electrodoméstico, asegúrese de que el cable de alimentación no está dañado ni atrapado.

No coloque varias tomas/salidas portátiles o fuentes de alimentación portátiles en la parte posterior del electrodoméstico.

⚠ ADVERTENCIA!

En ningún caso debe cortar, retirar ni anular la clavija de conexión a tierra (A). Utilice siempre el cable de alimentación con enchufe con conexión a tierra de 3 clavijas y receptáculo de pared con conexión a tierra.



2. INSTALACIÓN

En este Manual de uso se brindan instrucciones generales de instalación y funcionamiento para su modelo. Recomendamos recurrir a un técnico profesional de servicio o de instalación de cocinas para instalar su electrodoméstico. Use el electrodoméstico solo como se indica en este Manual de usuario. Antes

de encender el electrodoméstico, siga estos primeros pasos importantes.

2.1 ✓ Lista de verificación de la instalación

Puertas

- La puerta del refrigerador se sella completamente al compartimento en todos los lados
- La puerta del congelador está nivelada de lado a lado a lo largo de la parte superior

Nivelación

- El electrodoméstico está nivelado, de lado a lado e inclinado 1/4" (6 mm) de adelante hacia atrás
- El compartimento está firmemente apoyado en todas las esquinas
- Soporte antivuelco colocado en la parte delantera en ambos lados

Suministro eléctrico

- El suministro eléctrico del hogar está activado.
- El electrodoméstico está enchufado.

Dispensador de hielo

- El suministro de agua de la casa está conectado al electrodoméstico.

ADVERTENCIA!

Solo suministro de agua potable.

- No hay fugas en ninguna de las conexiones (vuelva a verificar en 24 horas)
- El dispensador de hielo está encendido

Inspecciones finales

- Se ha retirado el material de envío
- Se han ajustado las temperaturas del refrigerador y del congelador
- Se ha enviado la tarjeta de registro.

2.2 Limpieza del electrodoméstico

IMPORTANTE

Retire la cinta y los restos de adhesivo de las superficies antes de encender el electrodoméstico. Frote con los dedos una pequeña cantidad de jabón líquido para platos sobre el pegamento. Enjuague con agua tibia y seque con un paño suave.

No utilice instrumentos afilados, alcohol para frotar, líquidos inflamables o limpiadores abrasivos para retirar la cinta adhesiva o el pegamento. Estos productos pueden dañar la superficie del electrodoméstico.

Después de retirar todos los materiales de embalaje, limpie el interior del electrodoméstico antes de usarlo. Consulte Mantenimiento y limpieza.

2.3 Desplazamiento del electrodoméstico

IMPORTANTE

El electrodoméstico es pesado. Cuando mueva el electrodoméstico para su limpieza o servicio, levante el soporte antivuelco (consulte Ajuste de los soportes antivuelcos:). Asegúrese de cubrir el suelo con cartón o madera prensada para evitar que se dañe el piso. Al mover el electrodoméstico, hágalo siempre directamente hacia afuera. No contonee ni "pase" el electrodoméstico cuando intente moverlo, ya que podría dañar el piso.

2.4 Ubicación

- Si es posible, coloque el electrodoméstico donde evite la luz solar directa y la proximidad con estufas, lavavajillas o cualquier otra fuente de calor.
- El electrodoméstico debe instalarse en un piso nivelado y lo suficientemente fuerte como para soportar una carga completa.
- Considere la disponibilidad del suministro de agua para los modelos equipados con un dispensador de hielo automático.

ADVERTENCIA!

Este electrodoméstico está diseñado para usarse en aplicaciones domésticas residenciales y similares en interiores, como:

- Cocina/Kitchenette
- Despensa
- Sótano
- Garaje cerrado
- Otros entornos de tipo residencial en interiores

PRECAUCIÓN!

No instale el electrodoméstico en lugares donde la temperatura disminuya por debajo de los 44°F (7°C) o aumente por encima de los 110°F (43°C). El compresor no podrá mantener las temperaturas adecuadas dentro del electrodoméstico.

NOTA

No bloquee el frente frontal inferior del electrodoméstico.

La circulación de aire suficiente es esencial para el funcionamiento adecuado de su electrodoméstico.

ADVERTENCIA!

Deje los siguientes espacios libres para facilitar la instalación, la circulación adecuada del aire y las conexiones eléctricas y de plomería:

- Parte superior 3/8" (9.5 mm)
- Laterales 3/8" (9.5 mm)
- Parte posterior 2" (50.8 mm)

NOTA

Las paredes exteriores del electrodoméstico pueden calentarse a medida que el compresor transfiere calor desde el interior. Las temperaturas pueden ser incluso 30°F mayores que la temperatura ambiente. En climas más cálidos, es importante dejar suficiente espacio para que circule el aire alrededor del electrodoméstico.

NOTA

Si coloca el electrodoméstico con el lado de las bisagras de la puerta contra una pared, es posible que deba dejar espacio adicional para que la puerta pueda abrirse más.

2.5 Nivelación del compartimento y alineación de la puerta

Pautas para el posicionamiento final del electrodoméstico:

- Las 4 esquinas del compartimento deben estar firmemente asentadas sobre el suelo.
- El refrigerador debe estar nivelado por delante y por detrás.
- Los lados deben inclinarse 1/4" (6 mm) de adelante hacia atrás para asegurar que las puertas cierren y sellen correctamente.
- Alinee las puertas una con la otra y nivélelas.

2.6 Conexión del electrodoméstico

Después de la instalación, espere al menos 2 horas antes de encender la energía. Encender el electrodoméstico demasiado rápido puede reducir el desempeño del enfriamiento o causar daños.

IMPORTANTE

Permita que el electrodoméstico funcione vacío durante 24 horas para que enfríe el compartimento a la temperatura correcta.

3. INVERSIÓN DE LA PUERTA

⚠ PRECAUCIÓN!

Para evitar lesiones o daños, realice la inversión de la puerta con la asistencia de otra persona.

🔌 NOTA

Desenchufe y desocupe el electrodoméstico. Conserve todas las partes removidas para reutilizarlas más adelante.

1. Retire la placa de la cubierta izquierda y la cubierta de la bisagra superior derecha. Desatornille los tornillos y retire la bisagra superior derecha.

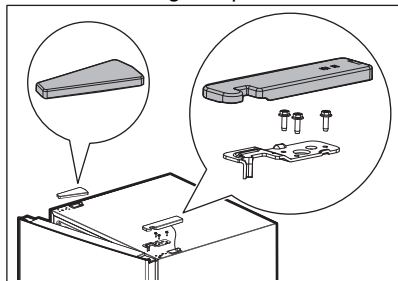

2. Levante la puerta del congelador y sepárela del electrodoméstico.
3. Desatornille y retire la bisagra de la mitad. Levante la puerta del refrigerador y sepárela.

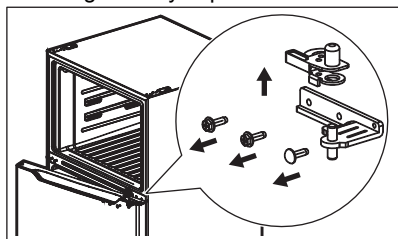

4. Desatornille y retire la bisagra inferior.
5. Desatornille el eje de la bisagra del lado derecho de la bisagra inferior y páselo al lado izquierdo. Asegure la bisagra inferior al lado inferior izquierdo del electrodoméstico.

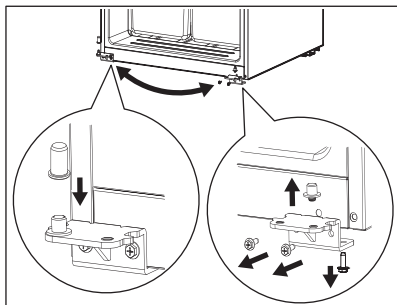

6. Desmonte los manguitos de la parte superior derecha de las puertas y el tapón del orificio de la parte superior izquierda de las puertas, e instálelos en el otro lado.

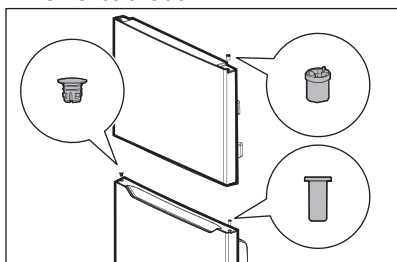

7. Retire el tope de la puerta del refrigerador e instálelo en el otro lado de la puerta. Retire el cierre autobloqueante y el tope de la puerta del congelador. Guárdelos para reutilizarlos después. Saque de la bolsa de accesorios el cierre autobloqueante y el tope del lado izquierdo, e instálelos en el lado izquierdo de la puerta.

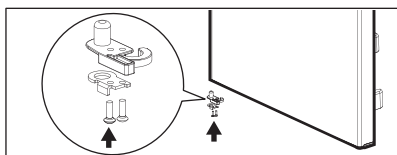
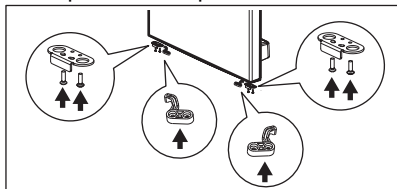

8. Saque de la bolsa de accesorios la bisagra central e instálela.

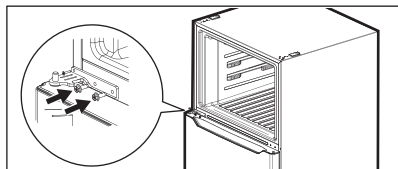

9. Coloque la puerta del congelador en la bisagra central.
10. Saque de la bolsa de accesorios la bisagra superior y la cubierta. Instale la bisagra superior, la cubierta de la bisagra y el tapón del orificio.

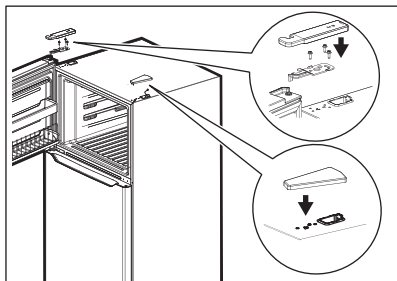

4. CONEXIÓN DEL SUMINISTRO DE AGUA

4.1 Antes de instalar la tubería de suministro de agua:

(algunos modelos)

NOTA

Los dispensadores de hielo automáticos son accesorios opcionales que puede instalar en la mayoría de los modelos en cualquier momento. Visite Frigidaire.com para obtener información sobre el kit de dispensador de hielo IMKT2026.

ADVERTENCIA!

Para evitar descargas eléctricas, que pueden causar la muerte o lesiones graves, desconecte el electrodoméstico del suministro eléctrico antes de conectar una tubería de suministro de agua al electrodoméstico. Conecte el electrodoméstico al suministro de agua potable.

IMPORTANTE

Asegúrese de que las conexiones de la tubería de suministro de agua cumplan con todos los códigos locales de plomería.

PRECAUCIÓN!

Para evitar daños materiales:

- Use tuberías trenzadas de acero inoxidable para el suministro de agua. No se recomienda el uso de tuberías de suministro de agua de plástico 1/4". Las tuberías de plástico aumentan la posibilidad de fugas de agua; el fabricante no se hará responsable de ningún daño si se utilizan para el suministro.
- No instale el tubo de suministro de agua en áreas donde las temperaturas estén por debajo de la de congelamiento.
- Las sustancias químicas de un suavizador de agua en mal estado pueden dañar al dispensador de hielo. Si el dispensador de hielo está conectado a un suavizador de agua, procure el mantenimiento y correcto funcionamiento del suavizador.

4.2 Necesitará lo siguiente:

- Herramientas básicas: llave ajustable, destornillador plano y destornillador Phillips™.
- Acceso a una tubería de agua fría de la vivienda con presión entre 30 y 100 psi.
- Una tubería de suministro de agua hecha de acero inoxidable. Para determinar la longitud necesaria de la tubería, mida la distancia desde la válvula de admisión del dispensador de hielo en la parte trasera del electrodoméstico hasta la tubería de agua fría. Luego añada

aproximadamente 6 ft (1.8 m) para asegurarse de que pueda mover el electrodoméstico para limpiarlo.

- Una válvula de cierre para conectar la tubería de suministro de agua al sistema de tuberías de su vivienda. No use una válvula de cierre autopercutor.
- No vuelva a utilizar un accesorio de compresión ni utilice cinta para sellar roscas.

NOTA

Consulte las normas de urbanismo locales sobre conducción de agua y materiales relacionados antes de instalar el refrigerador. Según los códigos de construcción locales/ estatales, Frigidaire recomienda:

- para casas con válvulas existentes su kit de tubería de agua Smart Choice® 5304437642 con una tubería de agua de acero inoxidable de 6 ft.
- para casas sin válvula existente, recomendamos el kit de tubería de agua Smart Choice® 5304493869 con un 6 ft conducto para politubería.

Consulte Frigidaire.com para obtener más información.

4.3 Instalación de la tubería de suministro de agua

NOTA

Estas instrucciones no cubren la instalación de la máquina de hielo del mercado secundario. Se deben utilizar las instrucciones del kit dispensador de hielo del mercado secundario.

Para conectar la tubería de suministro de agua a la válvula de entrada del dispensador de hielo:

1. Desconecte el electrodoméstico del suministro eléctrico.
2. Coloque el extremo de la tubería de suministro de agua en el fregadero o en un cubo. Abra el suministro de agua y purgue la tubería de suministro hasta que el agua salga limpia. Cierre la entrada de agua en la válvula de desconexión.
3. Retire el tapón de plástico de la válvula de entrada y deséchelo.

4. Dependiendo del tubo que utilice:
 - Tubos de cobre: deslice la tuerca de compresión de metal y, después, el casquillo (manguito) en la tubería de suministro de agua. Introduzca la tubería de suministro de agua en la válvula de entrada de agua tanto como sea posible (1/4" / 6.4 mm). Deslice el casquillo (manguito) en la entrada de la válvula y apriete con la mano la tuerca de compresión en la válvula. Ajuste otra media vuelta con una llave inglesa; no ajuste en exceso.
 - Tubería flexible de acero inoxidable trenzado: la tuerca ya está montada en el tubo. Deslice la tuerca en la entrada de la válvula y ajuste la tuerca con los dedos en la válvula. Ajuste otra media vuelta con una llave inglesa; no ajuste en exceso.
5. Con una abrazadera de acero y un tornillo, fije la tubería de suministro de agua al panel trasero del electrodoméstico.
6. Enrolle la tubería de suministro de agua excedente (tubos de cobre únicamente), aproximadamente 2.5 vueltas y media, detrás del electrodoméstico como se muestra y coloque el rollo de manera que no vibre ni se desgaste contra ninguna otra superficie. No retuerza el tubo.
7. Abra la válvula de desconexión y apriete las conexiones que tengan pérdidas.
8. Vuelva a conectar el electrodoméstico al suministro eléctrico.
9. Encienda el dispensador de hielo.

Instalación de tubos de cobre

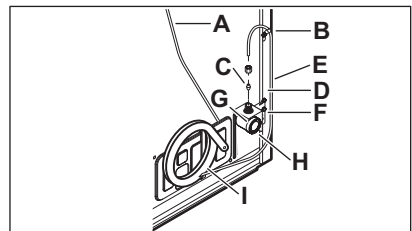

Instalación de tubo flexible de acero inoxidable trenzado

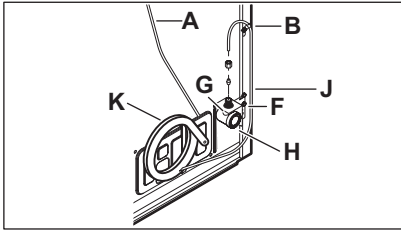

- A. Tubo de plástico del agua al tubo de llenado del dispensador de hielo
- B. Abrazadera
- C. Tuerca de compresión de metal

- D. Casquillo (manguito)
- E. Tubería de agua de cobre
- F. Soporte de la válvula de agua
- G. Válvula de entrada
- H. Válvula de agua
- I. Tubería de agua de cobre del suministro de agua de la vivienda*
- J. Tubería de agua de acero inoxidable flexible trenzada
- K. 6 ft (1.8 m) Tubería de agua de acero inoxidable flexible trenzada del suministro de agua doméstico*

*Incluya tubería suficiente en el bucle para poder mover el electrodoméstico para su limpieza.

5. DESCRIPCIÓN GENERAL DEL PRODUCTO

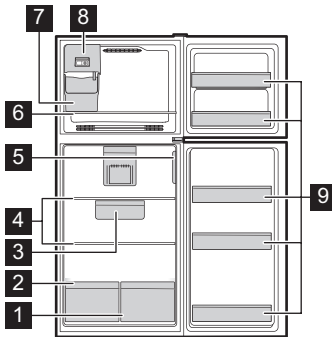

- 1 Cajón para verduras
- 2 Cubierta del cajón para frutas y verduras
- 3 Cajón para fiambres*
- 4 Estantes completos
- 5 Control del refrigerador
- 6 Estante del congelador
- 7 Contenedor de hielo*
- 8 Dispensador de hielo*
- 9 Contenedor de puerta fijo

6. CONTROLES Y CONFIGURACIÓN

6.1 Control de temperatura

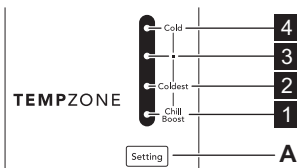

- A. Botón Setting
- 1 LED 1; Turboenfriamiento
- 2 LED 2; Muy frío
- 3 LED 3; Recomendado
- 4 LED 4; Frío

Ajuste de la temperatura:

- Para temperaturas más frías, presione el botón Setting para cambiar el ajuste de temperatura hacia Coldest.

- Para temperaturas más cálidas, presione el botón Setting para cambiar el ajuste de temperatura hacia Cold. Al pulsar el botón Setting se desplazará por los ajustes de temperatura 4 hacia el ajuste más frío y, a continuación, volverá al ajuste menos frío.

NOTA

El ajuste del control del refrigerador cambia las temperaturas en ambos compartimentos.

Para mantener las temperaturas, un ventilador hace circular el aire en los compartimentos del refrigerador y del congelador. Para lograr una buena circulación, no bloquee las ventilaciones de aire frío con alimentos.

Función Chill Boost (Turboenfriamiento)

Para activar o desactivar la función, presione el botón **Setting** hasta que se encienda el indicador de Turboenfriamiento. En este modo el electrodoméstico funciona a su máxima capacidad hasta por 6 horas, para alcanzar más rápido el ajuste de temperatura más frío.

6.2 Regulación de la temperatura del congelador

Para cambiar la temperatura del interior del congelador, mueva el regulador deslizable **A**. Mueva el regulador deslizable:

- hacia la izquierda para que el congelador enfríe más.
- hacia la derecha para que el congelador esté menos frío.

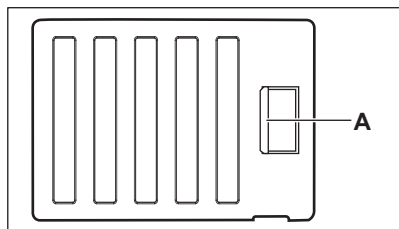

6.3 Modo Sabbat

El Modo Sabbat desactiva partes del electrodoméstico y sus controles para ayudar a cumplir el Sabbat cada semana, así como las fiestas religiosas de la comunidad judía ortodoxa. El compresor y el ventilador siguen funcionando en modo normal. Su funcionamiento no cambia al abrir o cerrar la puerta.

NOTA

El ajuste de temperatura no se ve afectado por el modo Sabbat. Los sonidos y las alarmas quedan apagados. Si ocurre alguna falla, el electrodoméstico continuará funcionando en el modo de falla predeterminado, pero no mostrará ningún código de error ni emitirá sonidos.

1. Para entrar al modo Sabbat, mantenga presionado el botón **Setting** durante 5 segundos.

El LED 1 y el LED 4 se encenderán. Si su electrodoméstico tiene dispensador de hielo automático, apague el interruptor manual que hay a la derecha del dispensador de hielo.

2. Para salir del modo Sabbat, mantenga presionado el botón **Setting** durante 5 segundos.

Los LED regresan a su operación normal. Si su electrodoméstico tiene dispensador de hielo automático, encienda el interruptor manual que hay a la derecha del dispensador de hielo.

NOTA

Mientras se encuentre en el modo Sabbat, las luces y el panel de control no funcionarán hasta que se desactive el modo Sabbat. El electrodoméstico permanece en modo Sabbat después de recuperarse de una falla eléctrica. Desactívelo utilizando el control del electrodoméstico.



Para obtener más asistencia, pautas para el uso adecuado y una lista completa de modelos con la función Sabbat, visite star-k.org.

6.4 Errores

En el panel de control pueden aparecer los siguientes códigos de error para indicar alguna falla de funcionamiento. El electrodoméstico puede funcionar a pesar de los siguientes errores.

Los LED están numerados desde la parte inferior hacia la superior del panel de control. Consulte la sección Control de temperatura.

Error	Descripción
LED 1 / 2 parpadeando.	Falla del sensor de temperatura.
LED 1 / 3 parpadeando.	Falla del sensor de congelamiento.
LED 1 / 4 parpadeando.	Falla del sensor de temperatura ambiente.
LED 1 / 2 / 4 parpadeando.	Falla del ventilador del congelador.

7. DISPENSADOR DE HIELO

7.1 Dispensador de hielo automático

NOTA

Los dispensadores de hielo automáticos son accesorios opcionales que puede instalar en la mayoría de los modelos en cualquier momento. Visite Frigidaire.com para obtener información sobre el kit del dispensador de hielo IMKT2026.

El dispensador de hielo produce un mínimo de hielo durante las 24 primeras horas de funcionamiento. El aire en las tuberías nuevas puede hacer que el dispensador de hielo realice 2 o 3 ciclos antes de fabricar una bandeja llena de hielo. Si no se utiliza, lleva aproximadamente de 1 a 2 días llenar el contenedor de hielo.

Las nuevas conexiones de plomería pueden causar que la primera producción de cubos de hielo esté descolorida o tenga un sabor extraño. Deseche el hielo producido durante las primeras 24 horas.

NOTA

Para garantizar el buen funcionamiento del dispensador de hielo, conecte el suministro de agua de inmediato o apague el dispensador de hielo (OFF). Si el dispensador de hielo está encendido y el suministro de agua no está conectado, la válvula de agua emitirá un fuerte ruido de vibración.

7.2 Encendido del dispensador de hielo

Después de conectar la plomería, abra la válvula de suministro de agua. Coloque el

contenedor de hielo debajo del dispensador de hielo, empujándolo lo más atrás posible. Pulse el botón On/Off  (Encendido/Apagado) del dispensador de hielo.

7.3 Apagado del dispensador de hielo

Para detener el dispensador de hielo, pulse el botón On/Off  (Encendido/Apagado) del dispensador de hielo. El dispensador de hielo regula la producción de hielo y deja de dispensarlo cuando está lleno y vuelve a empezar cuando queda poco hielo en el contenedor de hielo.

7.4 Producción de hielo

El dispensador de hielo produce alrededor de 2.5 lb de hielo cada 24 horas, según las condiciones de uso. Cuando están completamente llenos, los contenedores tienen capacidad para unos 7 lb de hielo.

NOTA

Ponga el congelador en un ajuste más frío para aumentar la producción del dispensador de hielo. Deje pasar 24 horas para que la temperatura se estabilice.

NOTA

No coloque el contenedor de hielo en el lavavajillas.

8. CARACTERÍSTICAS DE ALMACENAMIENTO

El equipo varía según el modelo.

8.1 Compartimentos de la puerta

Para retirar el contenedor de puerta:

1. Levante el contenedor.

2. Tire de ella en línea recta hacia afuera.

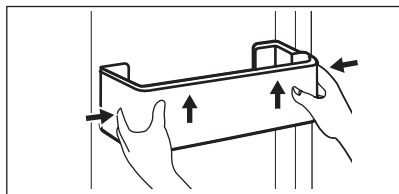

8.2 Estantes

Para sacar los estantes:

1. Levante el estante.
2. Tire de ella en línea recta hacia afuera.

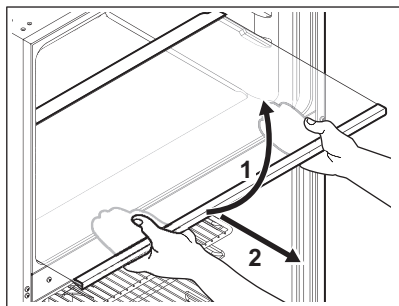

8.3 Retirar/Instalar los cajones para frutas y verduras

Utilice el cajón para frutas y verduras para mantener los productos agrícolas frescos por más tiempo.

Puede retirar el cajón para limpiar. Para retirar el cajón:

1. Tire del cajón hasta que se detenga.
2. Levante levemente la parte delantera y extraiga el cajón.

Para instalar el cajón, invierta el procedimiento.

9. ALMACENAMIENTO DE ALIMENTOS Y AHORRO DE ENERGÍA

9.1 Ideas para almacenar alimentos

Almacenamiento de alimentos frescos

- Mantenga el compartimento de alimentos frescos entre 34°F y 40°F con una temperatura óptima de 37°F.
- Evite abarrotar demasiado los estantes del refrigerador ya que reduce la circulación de aire y provoca un enfriamiento desigual.
- Evite colocar alimentos delante de los puertos de aire.

Frutas y verduras

- Almacene las frutas y verduras en los cajones para frutas y verduras, donde la humedad atrapada ayuda a preservar la calidad de los alimentos durante períodos más prolongados.
- Lave los artículos y elimine el exceso de agua.
- Envuelva los artículos que tengan olores fuertes o alto contenido de humedad.

Carne

- Envuelva las carnes rojas y de aves crudas por separado y de manera segura, para evitar pérdidas y contaminación de otros alimentos o superficies.
- Use el cajón para embutidos para almacenar carnes rojas/de aves a corto plazo. La carne que se conservará por más de dos días debe congelarse.

Almacenamiento de alimentos congelados

- Mantenga el compartimento del congelador a 0°F o menos.
- El funcionamiento del congelador es más eficiente cuando se llena al menos un 2/3 de su capacidad.

Envasado de alimentos para congelar

- Para minimizar la deshidratación de los alimentos y el deterioro de la calidad, utilice papel de aluminio, envoltura para congelador, bolsas para congelador o recipientes herméticos. Elimine la mayor cantidad de aire

posible de los paquetes y ciérrelos herméticamente. El aire atrapado puede hacer que los alimentos se sequen, cambien el color y desarrollen un sabor desagradable (quemadura por congelamiento).

- Envuelva las carnes rojas y de aves frescas con una envoltura adecuada para congelador antes de congelarlas.
- No vuelva a congelar la carne que se haya descongelado por completo.

Carga del congelador

- Evite guardar demasiados alimentos no refrigerados a la vez en el congelador. Esto sobrecarga el congelador, reduce la velocidad de congelamiento y puede elevar la temperatura de los alimentos congelados.
- Deje un espacio entre los paquetes, de modo que el aire frío pueda circular libremente y se acelere el congelamiento de los alimentos.

9.2 Ideas para ahorrar energía

Instalación

- Ubique el refrigerador en la parte más fría de la habitación, donde evite la luz solar directa y los conductos y rejillas de calefacción.
- No coloque el refrigerador junto a electrodomésticos que liberen calor, como una estufa, un horno o un lavavajillas. Si eso no fuera posible,

una sección de gabinetes o una capa adicional de aislamiento entre los dos electrodomésticos ayudarán a que el refrigerador funcione de manera más eficiente.

- Nivele el refrigerador para que las puertas se cierren bien.

Ajuste de temperatura

- Consulte Controles y configuración para ver los procedimientos de ajuste de temperatura.

Almacenamiento de alimentos

- Evite sobrecargar el refrigerador o bloquear los conductos de aire frío. De lo contrario, haría que el refrigerador funcione más tiempo y use más energía.
- Cubra los alimentos y seque los recipientes con un paño antes de colocarlos en el refrigerador. Esto reduce la acumulación de humedad dentro de la unidad.
- Organice el refrigerador para no tener que abrir las puertas con tanta frecuencia. Retire tantos artículos como sea necesario a la vez y cierre la puerta lo antes posible.
- No coloque un recipiente caliente directamente sobre un estante frío. Recuerde que un cambio de temperatura brusco podría dañar el vidrio.

10. SONIDOS DE FUNCIONAMIENTO NORMALES

10.1 Comprensión de los sonidos que puede escuchar

- **Evaporador:** El refrigerante fluye a través del evaporador, emitiendo un sonido de ebullición o burbujeo.
- **Ventilador del evaporador:** Hace circular el aire dentro del electrodoméstico, creando un sonido de viento soplando.
- **Calentador de descongelamiento:** Durante los ciclos de descongelamiento, el agua que gotea sobre el calentador de descongelamiento puede emitir un sonido de siseo o chisporroteo. Después del descongelamiento, se produce un sonido de chasquido.
- **Dispensador de hielo automático:** Los cubos de hielo caen en el

contenedor, haciendo un sonido en cada ciclo.

- **Compresor:** Funciona emitiendo un sonido de vibración o resonancia.
- **Válvula de agua:** Se abre para llenar el dispensador de hielo, emitiendo un breve zumbido. Durante cada ciclo, el dispensador de hielo automático emite un zumbido cuando la válvula de agua se abre para llenar el dispensador de hielo.
- **Bandeja de drenaje (no extraíble):** Durante el descongelamiento el agua gotea en la bandeja de drenaje emitiendo un sonido.
- **Condensador:** El aire circula por el condensador emitiendo un sonido de flujo de aire.

11. MANTENIMIENTO Y LIMPIEZA

11.1 Proteger su inversión

Mantener su electrodoméstico limpio mantiene su apariencia y evita la acumulación de olores. Limpie los derrames inmediatamente con un paño y limpie el electrodoméstico y los compartimentos de alimentos frescos al menos dos veces al año. Cuando limpie, tome las siguientes precauciones:

- No use cloruro ni limpiadores con lejía para limpiar el acero inoxidable.
- No lave las piezas extraíbles en un lavavajillas.
- Desconecte el cable de alimentación eléctrica del tomacorriente de pared antes de la limpieza.
- No retire la placa del número de serie. Esto anulará la garantía.
- Retire las etiquetas adhesivas a mano. No use hojas de afeitar u otros instrumentos filosos que puedan rayar la superficie del electrodoméstico.

No utilice limpiadores abrasivos, como aerosoles para ventanas, limpiadores abrasivos, cepillos, fluidos inflamables, ceras de limpieza, detergentes concentrados, blanqueadores o limpiadores que contengan productos derivados del petróleo en las piezas de plástico, las puertas interiores, las juntas o los recubrimientos del refrigerador. No utilice toallas de papel, estropajos metálicos u otros materiales de limpieza abrasivos o soluciones alcalinas fuertes.

Consulte la siguiente guía para obtener más detalles sobre el cuidado y la limpieza de zonas específicas de su electrodoméstico.

PRECAUCIÓN!

Tire del electrodoméstico directamente hacia afuera para moverlo. Si lo mueve de un lado a otro, puede dañar el revestimiento del piso. Procure no mover el electrodoméstico más allá del alcance de las conexiones de plomería.

IMPORTANTE

Si almacena o mueve su electrodoméstico a temperaturas de congelación, asegúrese de drenar por completo el sistema de suministro de agua. De lo contrario, podrían producirse fugas de agua cuando el electrodoméstico vuelva a ponerse en funcionamiento. Comuníquese con un representante de servicio para realizar esta operación.

11.2 Limpieza

Antes de limpiar, saque los alimentos del electrodoméstico y guárdela bien tapada.

Limpie con regularidad el interior del electrodoméstico y los accesorios con un paño y agua tibia.

No use limpiadores abrasivos. Después de limpiar aclare con agua fresca y seque a conciencia con un paño limpio.

PRECAUCIÓN!

Desconecte el electrodoméstico del suministro eléctrico antes de limpiarlo para evitar peligros eléctricos. Nunca limpie el electrodoméstico con un limpiador a vapor. Deje que el electrodoméstico se seque antes de usarlo.

IMPORTANTE

No utilice disolventes orgánicos, como jugo de limón, jugo de una piel de naranja, ácido butírico o limpiadores que contengan ácido acético.

11.3 Consejos para vacaciones y mudanzas

Vacaciones breves

- Deje el electrodoméstico funcionando durante vacaciones de tres semanas o menos.
- Consuma todos los alimentos perecederos del compartimento del electrodoméstico.
- Apague el dispensador de hielo automático y vacíe la cubeta de hielo, incluso si se irá por unos pocos días.

Vacaciones prolongadas

- Retire todos los alimentos y el hielo si se irá por un mes o más.
- Desenchufe el electrodoméstico.
- Gire la válvula de suministro de agua para cerrarla.
- Limpie bien el interior.
- Deje ambas puertas abiertas para evitar olores y acumulación de moho. Bloquee las puertas abiertas, si fuera necesario.

Mudanza

- Desenchufe el electrodoméstico.
- Retire todos los alimentos y el hielo.
- Se recomienda el uso de una carretilla de mano, cárguela desde un lateral.
- Eleve los rodillos para protegerlos durante el deslizamiento o movimiento.
- Coloque almohadillas debajo del refrigerador, para evitar rayar la superficie.

12. RESOLUCIÓN DE PROBLEMAS

Permítanos ayudarle a resolver su inquietud. Esta sección le ayudará con los problemas comunes. Si nos necesita, visite nuestro sitio web, hable con un representante o llámenos. Podemos ayudarle a evitar una visita del servicio de reparación. Si necesita servicio de reparación, podemos iniciarlo nosotros.

Visite Frigidaire.com o llame al número gratuito 1-800-374-4432.

12.1 Situaciones comunes

El electrodoméstico no funciona.	<ul style="list-style-type: none">• Asegúrese de que el enchufe esté bien colocado en el tomacorriente.• Revise/cambie el fusible por un fusible temporizado de 15amperios. Restablezca el interruptor de circuito.• El electrodoméstico puede estar en el ciclo de descongelamiento. Espere 20 minutos y vuelva a comprobarlo.
La temperatura del electrodoméstico no es satisfactoria.	<ul style="list-style-type: none">• Ajuste el control del electrodoméstico a un ajuste más frío o caliente hasta que la temperatura sea satisfactoria. Deje pasar 24 horas para que la temperatura se estabilice.
El electrodoméstico es ruidoso o vibra.	<ul style="list-style-type: none">• El refrigerador no está nivelado.• El piso es endeble.• Consulte Sonidos de funcionamiento normales.
Olores en el electrodoméstico.	<ul style="list-style-type: none">• El interior debe limpiarse.• Cubra o envuelva los alimentos que produzcan olores.
La luz del refrigerador no funciona.	<ul style="list-style-type: none">• Asegúrese de que el enchufe esté bien colocado en el tomacorriente.• El interruptor de la luz puede estar atascado. Presione el interruptor de la luz, ubicado en la pared lateral del refrigerador para desbloquearlo.

El dispensador de hielo automático no funciona (algunos modelos)

- Asegúrese de que el dispensador de hielo esté encendido.
- El dispensador de hielo debe producir alrededor de 2.5 libras de hielo en un periodo de 24 horas.
- Asegúrese de que el suministro de agua esté encendido.
- La presión del agua puede ser demasiado baja.
- Puede que el congelador no esté lo suficientemente frío.

El dispensador de hielo no produce suficiente hielo (algunos modelos).

Ajuste el control del congelador a una posición más fría para mejorar el rendimiento del dispensador de hielo. Deje pasar 24 horas para que la temperatura se establezca.

El panel o las paredes laterales del electrodoméstico están calientes.

El panel o las paredes laterales del electrodoméstico pueden estar calientes al tacto durante las primeras 24 horas de funcionamiento. Esto es normal.

13. GARANTÍA LIMITADA

El electrodoméstico tiene la cobertura de una garantía limitada de un año. Durante un año a partir de la fecha de entrega original, Electrolux pagará todos los costos de reparación o reemplazo de cualquier pieza de este electrodoméstico que resulte defectuosa en cuanto a materiales o mano de obra, siempre y cuando dicho electrodoméstico se instale, utilice y mantenga de acuerdo con las instrucciones proporcionadas. Si su producto no se puede reparar ni reemplazar se le reembolsará el precio de compra, menos cualquier depreciación, impuesto u otros costos.

Exclusiones

Esta garantía no cubre lo siguiente:

1. Productos en los que se haya quitado o alterado el número de serie original, o en los que el número de serie no pueda leerse fácilmente.
2. Producto que se haya transferido de su propietario original a un tercero, o que se haya transportado fuera de . UU., Puerto Rico y Canadá.
3. Óxido en el interior o exterior de la unidad.
4. Los productos comprados "tal como están" no tienen cobertura de esta garantía.
5. Pérdida de alimentos debido a una falla en el refrigerador o congelador.

6. Productos utilizados en un entorno comercial.
7. Solicitudes de servicio que no sean por fallas o defectos en los materiales o mano de obra, o que sean por electrodomésticos no utilizados en un entorno doméstico común o que no se usen de acuerdo con las instrucciones proporcionadas.
8. Solicitudes de servicio para corregir la instalación del electrodoméstico o para indicarle cómo usar el electrodoméstico.
9. Gastos relacionados con el acceso al electrodoméstico para las tareas de servicio, como la remoción de molduras, armarios, estantes, etc., que no sean parte del electrodoméstico tal como se envía desde fábrica.
10. Solicitudes de servicio para reparar o reemplazar bombillas de luz, filtros de aire, filtros de agua, otros insumos, o perillas, manijas u otras piezas estéticas del electrodoméstico.
11. Recargos que incluyen, entre otros, cualquier solicitud de servicio después del horario de atención, durante los fines de semana o en días festivos, peajes, cargos de traslado en ferry o gastos de kilometraje por solicitudes de servicio en áreas remotas, incluido el estado de Alaska.

12. Daños al acabado del electrodoméstico o al hogar producidos durante el transporte o la instalación, lo que incluye, entre otros elementos, pisos, gabinetes, paredes, etc.
13. Daños causados por servicios prestados por compañías de servicio no autorizadas; uso de repuestos que no sean originales de Electrolux u obtenidos de personas que no sean compañías de servicio autorizadas; o causas externas, tales como abuso, uso indebido, fuente de alimentación inadecuada, accidentes, incendios o fuerza mayor.

EXENCIÓN DE GARANTÍAS IMPLÍCITAS; LIMITACIÓN DE RECURSOS

EL RECURSO ÚNICO Y EXCLUSIVO DEL CLIENTE EN VIRTUD DE ESTA GARANTÍA LIMITADA SERÁ LA REPARACIÓN O EL REEMPLAZO DEL PRODUCTO, TAL COMO SE ESTIPULA EN EL PRESENTE. LOS RECLAMOS BASADOS EN GARANTÍAS IMPLÍCITAS, INCLUIDAS LAS GARANTÍAS DE COMERCIALIZACIÓN O IDONEIDAD PARA UN FIN EN PARTICULAR, SE LIMITAN A UN AÑO O AL PERÍODO MÁS BREVE PERMITIDO POR LA LEY, PERO NO MENOR A UN AÑO. ELECTROLUX NO SERÁ RESPONSABLE POR LOS DAÑOS CONSECUENTES O INCIDENTALES, TALES COMO DAÑOS MATERIALES Y GASTOS INCIDENTALES, QUE SEAN EL RESULTADO DE UN INCUMPLIMIENTO DE ESTA GARANTÍA LIMITADA ESCRITA O DE CUALQUIER GARANTÍA IMPLÍCITA. ALGUNOS ESTADOS Y PROVINCIAS NO PERMITEN LA EXCLUSIÓN O LIMITACIÓN DE DAÑOS INCIDENTALES O CONSECUENTES, NI LAS LIMITACIONES A LA DURACIÓN DE LAS GARANTÍAS IMPLÍCITAS, POR LO QUE ESTAS LIMITACIONES O EXCLUSIONES PODRÍAN NO SER APLICABLES A SU CASO. ESTA GARANTÍA ESCRITA LE OTORGA

DERECHOS LEGALES ESPECÍFICOS. TAMBIÉN PUEDE TENER OTROS DERECHOS QUE VARIAN SEGÚN EL ESTADO.

Si necesita servicio

En caso de necesitar servicio, deberá proporcionar el número de serie del electrodoméstico y su recibo, comprobante de entrega u otro registro de pago adecuado, para determinar el período de garantía. Si se suministra el servicio, le recomendamos solicitar y conservar todos los recibos. El servicio en virtud de esta garantía se debe obtener a través del contacto con Electrolux en las direcciones o los números de teléfono que se indican a continuación.

Esta garantía solo es válida en los EE. UU., Puerto Rico y Canadá. En los Estados Unidos y Puerto Rico, su electrodoméstico está garantizado por Electrolux Consumer Products, Inc. En Canadá, su electrodoméstico está garantizado por Electrolux Canada Corp. Electrolux no autoriza a ninguna persona para cambiar ni para hacer adiciones a ninguna de las obligaciones cubiertas por esta garantía. Las tareas de servicio y repuestos en virtud de esta garantía deben estar a cargo de Electrolux o una compañía de servicio autorizada. Las características o especificaciones del producto según se describen o ilustran están sujetas a cambios sin previo aviso.

EE. UU.

1-800-374-4432

Electrolux Consumer Products, Inc.

10200 David Taylor Drive

Charlotte, NC 28262

Canadá

1-800-265-8352

Electrolux Canada Corp.

5855 Terry Fox Way

Mississauga, Ontario, Canadá L5V 3E4

