



FR Manuel d'utilisation | Réfrigérateur/congélateur



## Bienvenue au sein de notre famille

Merci d'accueillir Frigidaire chez vous! Nous considérons votre achat comme le début d'une longue relation.

Ce manuel vous aidera à utiliser et à entretenir votre produit. Veuillez le lire avant d'utiliser votre appareil. Gardez-le à portée de main pour le consulter rapidement. En cas de problème, la section Dépannage vous aidera à résoudre les problèmes les plus courants.

La FAQ, des conseils et des vidéos utiles, des produits de nettoyage et des accessoires pour la cuisine et la maison sont disponibles sur <http://www.frigidaire.com>.

Nous sommes là pour vous! Visitez notre site Web, discutez avec un agent ou appelez-nous si vous avez besoin d'aide. Nous pourrions peut-être vous aider à éviter une visite du service après-vente. Si vous avez besoin d'un service, nous pouvons le mettre en place pour vous.

Officialisons les choses! N'oubliez pas d'enregistrer votre produit.

## TABLE DES MATIÈRES

1. INFORMATIONS IMPORTANTES SUR LA SÉCURITÉ.....	2
2. CARACTÉRISTIQUES.....	6
3. INSTALLATION.....	6
4. COMMANDES ET RÉGLAGES.....	8
5. CARACTÉRISTIQUES DE STOCKAGE.....	9
6. CONSERVATION DES ALIMENTS ET ÉCONOMIE D'ÉNERGIE.....	10
7. SONS DE FONCTIONNEMENT NORMAL.....	11
8. ENTRETIEN ET NETTOYAGE.....	12
9. DÉPANNAGE.....	13
10. GARANTIE LIMITÉE.....	15
11. DROIT À LA RÉPARATION AU QUÉBEC.....	16

# 1. INFORMATIONS IMPORTANTES SUR LA SÉCURITÉ

## 1.1 Conservez ces renseignements pour référence rapide

Numéro de modèle

.....

Numéro de série

.....

Date d'achat

.....

## 1.2 Emplacement du numéro de série

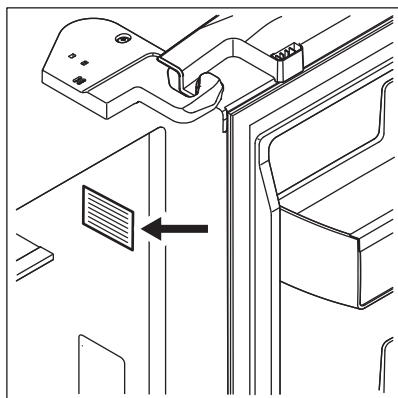

### **⚠ AVERTISSEMENT!**

Vous devez suivre ces directives pour vous assurer que les mécanismes de sécurité de votre appareil ménager fonctionnent correctement.

## 1.3 Définitions sur la sécurité



Il s'agit du symbole de sécurité. Il signale les risques potentiels de dommages corporels. Observez tous les messages de sécurité qui suivent ce symbole afin d'éviter tout risque de blessure ou de décès.

### **⚠ DANGER**

DANGER désigne une situation de danger imminent qui, à moins d'être évitée, entraînera la mort ou des blessures graves.

### **⚠ AVERTISSEMENT!**

AVERTISSEMENT indique une situation potentiellement dangereuse qui, si elle n'est pas évitée, peut entraîner la mort ou des blessures graves.

### **⚠ ATTENTION!**

ATTENTION indique une situation potentiellement dangereuse qui, si elle n'est pas évitée, peut entraîner des blessures mineures ou modérées.

### **📌 IMPORTANT**

IMPORTANT désigne des informations sur l'installation, le fonctionnement ou l'entretien qui sont importantes, mais qui n'impliquent aucun danger.

## 1.4 Sécurité des enfants

Cet appareil ménager n'est pas destiné à être utilisé par des personnes (y compris des enfants) dont les capacités physiques, sensorielles ou mentales sont réduites, ou qui manquent d'expérience et de connaissances, à moins qu'elles n'aient pu bénéficier d'une surveillance ou d'instructions concernant l'utilisation de l'appareil ménager de la part d'une personne responsable de leur sécurité.

Détruisez ou recyclez le carton, les sacs en plastique et tout matériau d'emballage extérieur immédiatement après le déballage de l'appareil. Les enfants ne peuvent en aucun cas utiliser ces objets pour jouer. Les cartons recouverts de tapis, de couvre-lits, de feuilles de plastique ou de film étirable peuvent devenir des chambres hermétiques et provoquer rapidement une asphyxie.

## 1.5 Instructions importantes concernant la sécurité

### **DANGER**



DANGER Risque d'incendie ou d'explosion. Utilisation d'un réfrigérant inflammable. Ne pas utiliser de dispositifs mécaniques pour dégivrer l'appareil ménager. Ne pas percer le tuyau de réfrigérant. DANGER Risque d'incendie ou d'explosion. Utilisation d'un réfrigérant inflammable. Les réparations ne doivent être effectuées que par un personnel technique qualifié. N'utiliser que des pièces de rechange autorisées par le fabricant. Tout matériel de réparation utilisé doit être adapté aux fluides frigorigènes inflammables. Suivre toutes les instructions de réparation du fabricant. Ne pas percer le tuyau de réfrigérant.

### **ATTENTION!**



ATTENTION Risque d'incendie ou d'explosion en cas de perforation de la tuyauterie de réfrigérant. Suivre attentivement les instructions de manipulation. Utilisation d'un réfrigérant inflammable.

Cet appareil est destiné exclusivement au stockage de à base de et ne doit pas être utilisé à d'autres fins.

N'entreposez ou n'utilisez pas d'essence ou d'autres vapeurs inflammables à proximité de cet appareil ménager ou de tout autre appareil.

Ne pas entreposer de substances explosives comme des bombes aérosol avec un gaz propulseur

inflammable dans cet appareil ménager.

Ne pas faire fonctionner l'appareil en présence de vapeurs explosives. Éviter tout contact avec les pièces mobiles de la machine à glaçons automatique.

Retirer toutes les agrafes du carton. Les agrafes peuvent provoquer de graves coupures et détruire les finitions si elles entrent en contact avec d'autres appareils ou meubles.

### **AVERTISSEMENT!**

Ne pas utiliser d'appareils ménagers électriques à l'intérieur des compartiments de stockage des aliments de l'appareil, sauf s'ils sont du type recommandé par le fabricant.

### **AVERTISSEMENT!**

UNIQUEMENT AUX RÉSIDENTS DE LA CALIFORNIE  
AVERTISSEMENT! Cancer et dommages à l'appareil reproducteur  
<http://www.P65Warnings.ca.gov>

## 1.6 Mise au rebut conforme de l'appareil ménager

### **ATTENTION!**



ATTENTION Risque d'incendie ou d'explosion. Mettre l'appareil ménager au rebut de manière appropriée, conformément aux réglementations fédérales ou locales en vigueur. Utilisation d'un réfrigérant inflammable.

### **Risque de piégeage des enfants**

Le piégeage et la suffocation des enfants ne sont pas des problèmes du passé. Les appareils mis au rebut ou abandonnés sont toujours dangereux, même s'ils ne restent que quelques jours sur place. Si vous vous débarrassez de votre

ancien appareil ménager, veuillez suivre les instructions ci-dessous pour prévenir les accidents. Nous préconisons fortement des méthodes de recyclage et d'élimination responsables des appareils ménagers. Pour plus de renseignements sur le recyclage d'un vieux réfrigérateur, communiquez avec votre entreprise de services publics ou consultez le site <http://www.energystar.gov/recycle>.

### Avant de jeter votre ancien appareil :

- Enlever les portes.
- Laisser les tablettes en place pour que les enfants ne puissent pas facilement grimper à l'intérieur.
- Faites-le retirer par un technicien qualifié.

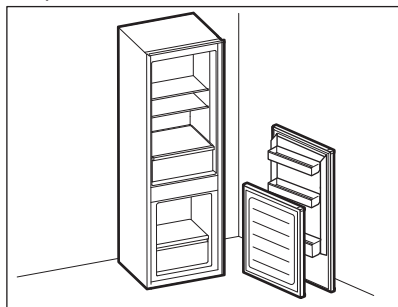

## 1.7 Informations électriques

- L'appareil ménager doit être branché sur sa propre prise électrique dédiée de 115 volts, 60 Hz, 15 ampères, en courant alternatif uniquement. Le cordon d'alimentation de l'appareil ménager est équipé d'une prise à trois broches de mise à la terre pour vous protéger contre les risques d'électrocution. Branchez-le directement dans une prise à trois broches correctement mise à la terre. La prise doit être installée conformément aux codes et règlements locaux. Consulter un électricien

qualifié. Ne pas utiliser de rallonge ou de fiche d'adaptation.

### **⚠ AVERTISSEMENT!**

Évitez les risques d'incendie ou d'électrification.

- Si le cordon d'alimentation est endommagé, il doit être remplacé par un technicien agréé pour éviter tout risque.
- Ne débranchez jamais l'appareil ménager en tirant sur le cordon d'alimentation. Saisir toujours fermement la fiche et la retirer de la prise pour éviter d'endommager le cordon d'alimentation.
- Débranchez l'appareil ménager avant de le nettoyer et avant de remplacer l'ampoule pour éviter les électrifications. Utiliser uniquement une ampoule DEL CA de 5 watts ou moins.
- Les performances peuvent être affectées si la tension varie de 10 % ou plus. Si l'appareil ménager n'est pas suffisamment alimenté, le compresseur risque d'être endommagé. Ces dommages ne sont pas couverts par la garantie.
- Ne branchez pas l'appareil ménager dans une prise électrique contrôlée par un interrupteur mural ou un cordon de traction pour empêcher qu'il soit accidentellement mis hors tension.
- Ne pincez pas, ne nouez pas et ne pliez pas le cordon d'alimentation d'une manière ou d'une autre.

### **⚠ AVERTISSEMENT!**

Lorsque vous positionnez l'appareil, veillez à ce que le cordon d'alimentation ne soit pas coincé ou endommagé.

Ne placez pas plusieurs prises de courant portables ou sources d'alimentation portables à l'arrière de l'appareil.

## **⚠ AVERTISSEMENT!**

Ne pas couper, retirer ou contourner en aucune circonstance la broche de mise à la terre (A). Utilisez toujours le cordon d'alimentation avec une prise à trois broches de mise à la terre et une prise murale de type mise à la terre.

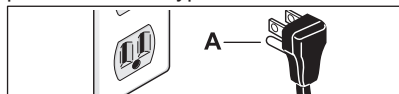

## 2. CARACTÉRISTIQUES

### **➔ IMPORTANT**

Les caractéristiques peuvent varier selon le modèle.  
Des accessoires sont disponibles pour votre appareil ménager et peuvent être achetés sur [Frigidaire.com](http://Frigidaire.com) ou en composant le numéro sans frais 1-800-374-4432 ou auprès d'un vendeur autorisé.

### 2.1 Modèle 2 portes

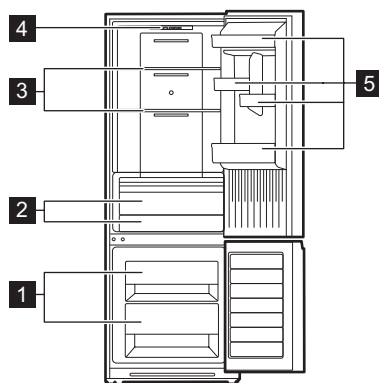

- 1** Tiroir du congélateur
- 2** Tiroirs
- 3** Clayette en verre
- 4** Panneau de commande de l'éclairage LED et de la température
- 5** Door Bins

## 3. INSTALLATION

Ce manuel de l'utilisateur fournit des instructions générales d'installation et d'utilisation pour votre modèle. Nous vous recommandons de faire appel à un professionnel de l'entretien ou de la cuisine pour installer votre appareil. Utilisez votre appareil uniquement comme indiqué dans ce manuel d'utilisation. Avant de mettre l'appareil en marche, suivre ces premières étapes importantes.

### 3.1 ✓ Liste de contrôle pour l'installation

#### Portes

##### Mise à niveau

- L'unité repose solidement sur ses quatre pieds

##### Alimentation électrique

- L'alimentation électrique de la résidence est sous tension
- Le réfrigérateur est branché

### Dernières vérifications

- Le matériel d'expédition a été retiré
- Les commandes d'humidité du bac à légumes sont réglées
- La carte d'enregistrement est envoyée

### 3.2 Emplacement

- Si possible, veuillez placer l'appareil ménager à l'abri de la lumière directe du soleil et loin de la cuisinière, du lave-vaisselle ou d'autres sources de chaleur.
- L'appareil ménager doit être installé sur un plancher nivelé et suffisamment solide pour supporter un appareil entièrement chargé.

#### **AVERTISSEMENT!**

Ce dispositif est destiné à être utilisé dans des applications domestiques résidentielles et intérieures similaires, notamment :

- Cuisine / cuisinette
- Garde-manger
- Sous-sol
- Garage fermé
- Autres environnements résidentiels intérieurs

#### **ATTENTION!**

Ne pas installer l'appareil ménager dans un endroit où la température peut descendre en dessous de 38°F (3°C) ou monter à plus de 110 °F (43 °C). Le compresseur ne pourra pas maintenir les bonnes températures à l'intérieur de l'appareil.

#### **AVERTISSEMENT!**

Respecter les distances suivantes pour faciliter l'installation, la circulation de l'air nécessaire et les raccordements électriques et de plomberie :

- Haut 4" (100 mm)
- Côtés 2" (50 mm)
- Arrière 2" (50 mm)

### 3.3 Pieds de nivellement

Mettez l'appareil à niveau en levant ou en abaissant les pieds réglables avant.

1. Pour soulever l'appareil, tournez les pieds dans le sens des aiguilles d'une montre.

2. Pour abaisser l'appareil, tournez les pieds dans le sens contraire des aiguilles d'une montre.
3. Ajustez les pieds droit et gauche en fonction des procédures ci-dessus jusqu'à ce que l'appareil soit nivelé à l'horizontale.

### 3.4 Instructions pour l'inversion des portes

#### **AVERTISSEMENT!**

Suivez toutes les étapes lorsque vous inversez la porte battante. Le non-respect de ces consignes, l'oubli de pièces ou le serrage trop puissant de certaines vis pourront entraîner le risque de chute de la porte.

Outils requis :

- Cliquet et douille de 5/16 po
- Tournevis cruciforme
- Spatule ou tournevis plat mince
- Ruban masquant

#### **REMARQUE**

Lors de l'inversion de la porte battante :

- Lisez les instructions jusqu'au bout avant de commencer.
- Manipulez les pièces avec soin pour éviter de rayer la peinture.
- Positionnez les vis à côté de la pièce correspondante pour éviter de les utiliser au mauvais endroit.
- Fournissez une surface matelassée pour les portes afin d'éviter de les endommager.
- Ne déplacez pas l'appareil avant que l'inversion de la porte battante soit terminée.
- Les portes sont lourdes. Il est recommandé d'être deux pour retirer ou replacer l'ensemble de la porte de l'armoire.

#### **REMARQUE**

Les consignes sont pour changer les charnières du côté droit vers le côté gauche. Pour changer les charnières vers le côté droit, inversez toutes les références entre la gauche et la droite.

1. Mettez hors tension en débranchant l'appareil et retirez tous les produits des bacs des portes.
2. Fixez la porte avec du ruban.
3. Retirez la plaque de protection gauche (A) et la protection de la charnière supérieure droite (B). Dévissez et retirez la charnière supérieure droite (C). Conservez les vis pour les réutiliser plus tard.

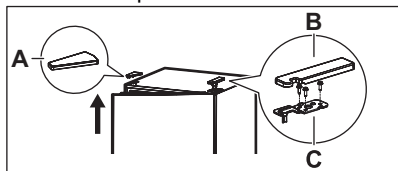

4. Retirez le ruban et soulevez la porte du réfrigérateur pour la détacher de l'appareil.
5. Démontez les manches de la partie supérieure droite des portes et le bouchon de la partie supérieure gauche des portes. Montez-les de l'autre côté.
6. Retirez la butée de la porte du réfrigérateur (E), la charnière du milieu (F) et l'ensemble autoverrouillant (D) à droite. Enlevez l'ensemble autoverrouillant de gauche et la butée du sac d'accessoires et installez-les sur la gauche des portes.

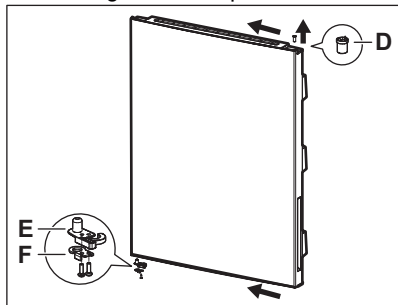

7. Retirez la charnière centrale et l'axe à l'aide d'un tournevis plat.
8. Installez l'axe (G) du côté opposé de la charnière et installez la charnière (H) à gauche de l'appareil. ( )

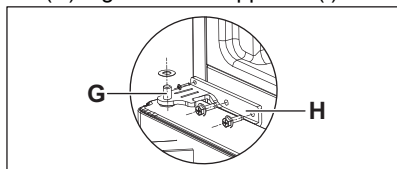

9. Posez la porte verticalement sur la charnière du milieu.
10. Sortez la charnière supérieure gauche (J) et la protection (I) du sac d'accessoires, montez la charnière supérieure gauche (J), la protection de charnière gauche (I) et la plaque de protection (A).

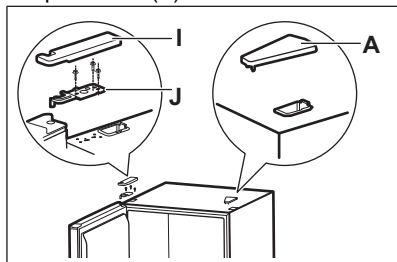

## REMARQUE

L'image suivante est fournie à titre de référence seulement. La configuration réelle dépend du produit physique ou d'une déclaration du distributeur.

## 4. COMMANDES ET RÉGLAGES

### 4.1 Contrôle de la température

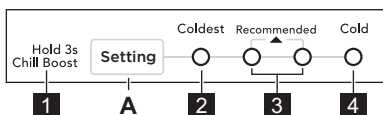

A. Setting bouton

- 1 LED 1 ; Chill Boost (fraîcheur plus)
- 2 LED 2 ; Plus froid
- 3 LED 3 ; Recommandé
- 4 LED 4 ; Froid

Réglage de la température :

- Pour des températures plus froides, appuyez sur Setting pour modifier le réglage de la température vers Coldest.
- Pour des températures plus élevées, appuyez sur Setting pour modifier le réglage de la température vers Cold.

En appuyant sur la touche Setting, les réglages de température 4 défilent vers le réglage le plus froid, puis reviennent en boucle au réglage le moins froid.

### REMARQUE

Le réglage de la commande du réfrigérateur modifie la température dans les deux compartiments.

Pour maintenir la température, un ventilateur fait circuler l'air dans les

compartiments réfrigérateur et congélateur. Pour une bonne circulation, ne pas obstruer les bouches d'air froid avec des aliments.

### Chill Boost function

Pour activer la fonction :

Maintenez le bouton Setting enfoncé. Après 3 secondes, les deux Recommended LEDs s'allument. Relâchez le bouton après 15 secondes.

Pour désactiver la fonction, inversez la procédure.

La fonction se désactive automatiquement après 40 heures de congélation.

## 5. CARACTÉRISTIQUES DE STOCKAGE

### 5.1 Orifices de ventilation d'air

Ne placez pas d'articles devant les orifices de ventilation d'air, car cela peut affecter la circulation de l'air froid.

### IMPORTANT

Si les aliments sont gelés dans le compartiment pour aliments frais, augmentez le réglage de température de 1 ou 2 degrés.

### IMPORTANT

Le fait de placer des aliments à moins de 1" devant les orifices de ventilation d'air peut entraîner le gel des aliments.

### REMARQUE

L'appareil doit stabiliser les températures dans les 24 heures suivant l'installation.

### 5.2 Retrait/installation des bacs à légumes

Utilisez le bac à légumes pour conserver les produits frais plus longtemps.

Vous pouvez retirer le tiroir pour le nettoyer. Pour retirer le tiroir :

1. Tirer le tiroir jusqu'à ce qu'il s'arrête.
2. Soulevez légèrement l'avant et retirez le tiroir.

Pour installer le bac, inversez la procédure.

### 5.3 Compartiments de porte

Pour retirer le compartiment de la porte :

1. Soulevez le compartiment.
2. Tirez-le tout droit vers l'extérieur.

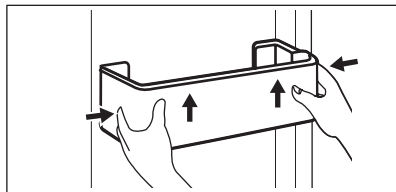

## 5.4 Réglage de la température du clapet

### Réglage de la température du congélateur

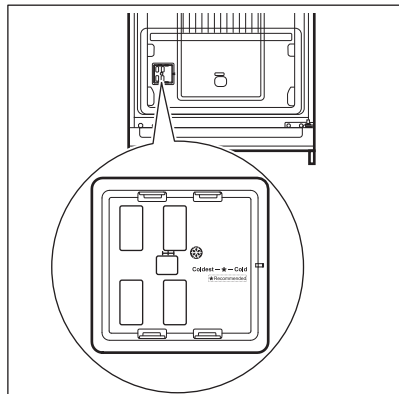

La position d'usine est au milieu. Déplacez la commande vers la gauche pour réduire la température, déplacez-la vers la droite pour l'augmenter.

### Curseur de réglage de la température du tiroir à charcuterie

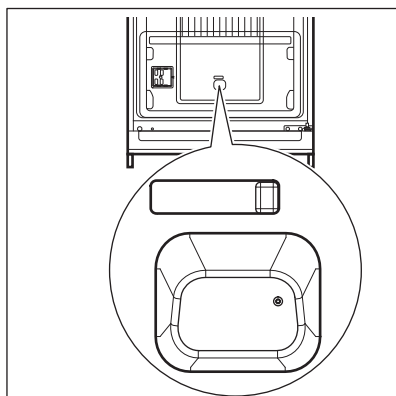

La position d'usine est à droite. Déplacez la commande vers la gauche pour réduire la température.

## 6. CONSERVATION DES ALIMENTS ET ÉCONOMIE D'ÉNERGIE

### 6.1 Idées pour ranger les aliments

#### Rangement des aliments frais

- Gardez le compartiment des aliments frais entre 34°F et 40°F avec une température optimale de 37°F.
- Évitez de surcharger les clayettes du réfrigérateur, ce qui réduit la circulation de l'air et provoque un refroidissement inégal.
- Évitez de placer des aliments devant les orifices de ventilation d'air.

#### Fruits et légumes

- Conserver les fruits et légumes dans les bacs à légumes où l'humidité emprisonnée aide à préserver la qualité des aliments pendant des périodes plus longues.
- Lavez les articles et enlevez l'excès d'eau.
- Enveloppez tous les articles qui ont des odeurs fortes ou un contenu très humide.

#### Viande

- Enveloppez séparément et de façon sécuritaire la viande crue et la volaille

pour éviter les écoulements et la contamination d'autres aliments ou surfaces.

#### Conservation des aliments congelés

- Gardez le compartiment du congélateur à 0°F ou moins.
- Un congélateur fonctionne plus efficacement lorsqu'il est rempli aux 2/3 au moins.

#### Emballage des aliments pour la congélation

- Pour réduire au minimum la déshydratation des aliments et la détérioration de leur qualité, utilisez des feuilles d'aluminium, des emballages pour le congélateur, des sacs de congélation ou des contenants hermétiques. Enlevez autant d'air que possible des sachets et les scellez-les fermement. L'air emprisonné dans le sachet peut sécher la nourriture, modifier sa couleur, et lui développer un arrière-goût (brûlure de congélation).
- Enveloppez la viande fraîche et la volaille dans un emballage de

congélateur approprié avant de les congeler.

- Ne recongelez pas la viande qui a été complètement décongelée.

### Chargement du congélateur

- Évitez d'ajouter trop de nourriture chaude au congélateur à la fois. Cela surcharge le congélateur, ralentit la vitesse de congélation et peut augmenter la température des aliments congelés.
- Laissez un espace entre les emballages, de sorte que l'air froid peut circuler librement, ce qui permet à la nourriture de geler le plus rapidement possible.

## 6.2 Idées pour économiser de l'énergie

### Installation

- Installez le réfrigérateur dans la partie la plus fraîche de la pièce, à l'abri de la lumière directe du soleil et loin des conduits de chauffage ou des bouches de chaleur.
- Ne placez pas le réfrigérateur à côté d'appareils produisant de la chaleur comme une cuisinière, un four ou un lave-vaisselle. Si cela n'est pas possible, une section d'armoires ou une couche supplémentaire d'isolation

entre les deux appareils aidera le réfrigérateur à fonctionner plus efficacement.

- Nivelez le réfrigérateur afin que les portes se ferment hermétiquement.

### Réglage de température

- Consultez la section Commandes et réglages pour connaître les procédures relatives aux réglages de la température.

### Conservation des aliments

- Évitez de surcharger le réfrigérateur ou de bloquer les ouvertures d'air froid. En faisant cela, le réfrigérateur doit fonctionner plus longtemps et utiliser plus d'énergie.
- Couvrez les aliments et essuyez les contenants avant de les placer au réfrigérateur. Cela réduit l'accumulation d'humidité à l'intérieur de l'appareil.
- Organisez le réfrigérateur de manière à réduire les ouvertures de porte. Retirez autant d'articles que nécessaire à la fois et fermez la porte dès que possible.
- Ne placez pas un contenant chaud directement sur une clayette froide. N'oubliez pas que le changement de température extrême peut endommager le verre.

## 7. SONS DE FONCTIONNEMENT NORMAL

### 7.1 Identification des sons émis par l'appareil

Il est possible que votre nouvel appareil hyper-performant produise un son bizarre. Ces sons indiquent généralement que votre appareil fonctionne correctement. Certaines surfaces de sol, les murs et les meubles de cuisine peuvent les accentuer.

#### REMARQUE

La mousse énergétiquement efficace de votre appareil n'est pas un isolant acoustique.

Voici une liste des composantes majeures de votre appareil et les sons qu'elles produisent :

- A. Évaporateur. Le liquide frigorigène qui passe par l'évaporateur peut produire

un bruit d'ébullition ou de gargouillement.

- B. Ventilateur de l'évaporateur. Vous pouvez entendre l'air pulsé dans le réfrigérateur par le ventilateur de l'évaporateur.
- C. Résistance de dégivrage. Pendant les cycles de dégivrage, l'eau qui s'égoutte sur la résistance de dégivrage peut provoquer un sifflement ou un grésillement. Après le dégivrage, un bruit sec peut se produire.
- D. Compresseur. Les compresseurs modernes à haut rendement fonctionnent beaucoup plus rapidement que les modèles précédents. Le compresseur peut émettre un bourdonnement ou un bruit de pulsation perceptible pendant son fonctionnement.

- E. Bac d'égouttage (non amovible). Vous pouvez entendre de l'eau s'égoutter dans le bac d'égouttage pendant le cycle de dégivrage.

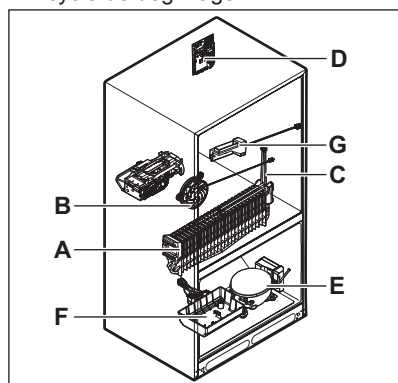

## REMARQUE

Pendant le cycle de dégivrage automatique, il est normal qu'un voyant rouge s'allume dans les événements de la paroi arrière du compartiment congélateur.

## 8. ENTRETIEN ET NETTOYAGE

### 8.1 Conseils pour les vacances et le déménagement

#### Vacances de courte durée

- Laissez l'appareil fonctionner pendant des vacances de trois semaines ou moins.
- Utilisez tous les articles périssables du compartiment de l'appareil.

#### Vacances de longue durée

- Retirez tous les aliments et les glaçons si vous vous absentez pendant un mois ou plus.
- Débranchez l'appareil ménager.
- Nettoyez soigneusement l'intérieur.
- Laissez les deux portes ouvertes pour éviter les odeurs et l'accumulation de

moisissure. Si nécessaire, bloquez les portes pour qu'elles restent ouvertes.

#### Déménagement

- Débranchez l'appareil.
- Retirez tous les aliments et les glaçons.
- Il est recommandé d'utiliser un chariot manuel, avec chargement par le côté.
- Ajustez les roulettes jusqu'à ce qu'elles soient bien en place pour les protéger pendant le glissement ou le déménagement.
- Protégez l'appareil pour éviter de rayer la surface.

### 8.2 Conseils d'entretien et de nettoyage

Pièce	Que faut-il utiliser?	Conseils et précautions
Revêtement intérieur et des portes	<ul style="list-style-type: none"> <li>• Savon et eau</li> <li>• Bicarbonate de soude et eau</li> </ul>	Utilisez 2 cuillerées à soupe de bicarbonate de sodium dans 1 pinte d'eau chaude. Essorer l'excédent d'eau de l'éponge ou du chiffon avant de nettoyer les commandes, les ampoules ou toute autre pièce électrique.
Joints de porte	Savon et eau	Essuyer les joints avec un chiffon doux et propre.

Pièce	Que faut-il utiliser?	Conseils et précautions
Extérieur	<ul style="list-style-type: none"> <li>Savon et eau</li> </ul>	<p>Ne jamais utiliser de chlorure ou de nettoyant contenant de l'eau de Javel pour nettoyer l'acier inoxydable.</p> <p>Nettoyer, essuyer et sécher toujours dans le sens du grain pour éviter les rayures. Laver le reste de l'appareil avec de l'eau tiède et un détergent liquide doux. Bien rincer et essuyer avec un chiffon doux et propre.</p>

## 9. DÉPANNAGE

Laissez-nous vous aider à résoudre votre problème! Cette section vous aidera à résoudre les problèmes les plus courants. Si vous avez besoin de nous, visitez notre site Web, discutez avec un agent ou appelez-nous. Nous pourrions peut-être vous aider à éviter une visite du service après-vente. Si vous avez besoin d'un service, nous pouvons le mettre en place pour vous!

Visitez le site [Frigidaire.com](http://Frigidaire.com) ou appelez sans frais au 1-800-374-4432.

### Ouverture/fermeture des portes/tiroirs

Problème	Cause potentielle	Solution courante
La (les) porte(s) ne se ferme(nt) pas.	La porte a été fermée trop fort, ce qui a entraîné une légère ouverture de l'autre porte.	Fermer doucement les deux portes.
	Le réfrigérateur n'est pas de niveau. Il bascule sur le sol lorsqu'il est légèrement déplacé.	S'assurer que le sol est plat et solide et qu'il peut supporter le réfrigérateur de manière adéquate. Contacter un menuisier pour corriger un sol affaissé ou incliné.
	Le réfrigérateur touche un mur ou une armoire.	S'assurer que le sol est plat et solide et qu'il peut supporter le réfrigérateur de manière adéquate. Contacter un menuisier pour corriger un sol affaissé ou incliné.
Les tiroirs sont difficiles à déplacer.	Les aliments/emballages empêchent la fermeture de la porte.	Assurez-vous qu'il n'y a pas de nourriture/d'emballage bloquant la porte.
	Les aliments touchent la tablette située en haut du tiroir.	Enlever la couche supérieure des objets placés dans le tiroir.
	Le rail sur lequel les tiroirs coulisent est sale.	<ul style="list-style-type: none"> <li>S'assurer que le tiroir est correctement installé sur le rail.</li> <li>Nettoyer le tiroir, les roulettes et le rail. Se référer à Entretien et nettoyage.</li> </ul>

## Fonctionnement de l'appareil ménager

Problème	Cause potentielle	Solution courante
Le compresseur ne fonctionne pas.	L'appareil ménager est débranché.	Vous assurer que la fiche est bien enfoncée dans la prise.
	Le réfrigérateur est en cycle de dégivrage.	Cela est normal pour un réfrigérateur à dégivrage entièrement automatique. Le cycle de dégivrage se produit périodiquement et dure environ 30 minutes.
	Le fusible de la maison a sauté ou le disjoncteur s'est déclenché.	Vérifiez/remplacez le fusible par un 15 amp fusible temporisé. Réinitialiser le disjoncteur.
	Coupure de courant.	Vérifier l'éclairage de la maison. Appeler la compagnie d'électricité locale.

## Réfrigérateur avec de l'eau/de l'humidité/du gel à l'intérieur

Problème	Cause potentielle	Solution courante
L'humidité s'accumule à l'intérieur des parois du réfrigérateur.	Le temps est chaud et humide.	Le taux d'accumulation de givre et d'humidité interne augmente.
	Meneau à bascule	Ajustez le meneau à bascule. Se référer à Meneau à bascule dans Installation.
	La porte est légèrement ouverte.	Consultez la section Ouverture/fermeture des portes/tiroirs ci-dessus.
L'eau s'accumule sur la face inférieure du couvercle du tiroir.	Les légumes contiennent et dégagent de l'humidité.	<ul style="list-style-type: none"><li>• Il n'est pas rare que de l'humidité s'accumule sur la face inférieure du couvercle.</li><li>• Régler le contrôle de l'humidité (certains modèles) à un niveau inférieur.</li></ul>
L'eau s'accumule au fond du tiroir.	Les légumes et les fruits lavés s'égouttent lorsqu'ils sont dans le tiroir.	Il est normal que de l'eau s'accumule au fond du tiroir. Laissez sécher les articles avant de les mettre dans le tiroir ou placez-les dans des sacs hermétiques afin de limiter la condensation à l'intérieur du tiroir.

## Réfrigérateur avec de l'eau/de l'humidité/du gel à l'extérieur

Problème	Cause potentielle	Solution courante
L'humidité s'accumule à l'extérieur du réfrigérateur ou entre les portes.	Le temps est humide.	Cela est normal par temps humide. Il est normal que l'air froid de l'intérieur du réfrigérateur rencontre l'air chaud de l'extérieur.
	La porte est légèrement ouverte, ce qui fait que l'air froid de l'intérieur du réfrigérateur rencontre l'air chaud de l'extérieur.	Consultez la section Ouverture/fermeture des portes/tiroirs ci-dessus.

## 10. GARANTIE LIMITÉE

Votre appareil ménager est couvert par une garantie limitée d'un an. Pendant un an à compter de la date de livraison, Electrolux prendra en charge tous les frais de réparation ou de remplacement des pièces de cet appareil ménager qui s'avèrent défectueuses en termes de matériaux ou de fabrication lorsque cet appareil est installé, utilisé et entretenu conformément aux instructions fournies.

### Exceptions

La présente garantie ne couvre pas les éléments suivants :

1. Les produits dont les numéros de série originaux ont été retirés, modifiés ou ne peuvent pas être facilement déterminés.
2. Produit qui n'appartient plus à son propriétaire initial et appartient à un tiers ou a été déplacé hors des États-Unis, à Porto Rico et au Canada.
3. Rouille à l'intérieur ou à l'extérieur de l'appareil.
4. Les produits achetés « en l'état » ne sont pas couverts par la présente garantie.
5. Perte d'aliments due à une défaillance du réfrigérateur ou du congélateur.
6. Produits utilisés dans un cadre commercial.
7. Les appels de service qui n'impliquent pas de mauvais fonctionnement ou de défaut de matériaux ou de fabrication, ou pour des appareils qui ne sont pas utilisés dans le cadre d'un usage domestique ordinaire ou qui ne sont pas utilisés conformément aux instructions fournies.
8. Les appels de service pour corriger l'installation de votre appareil ou pour vous indiquer comment utiliser votre appareil.
9. Les dépenses pour rendre l'appareil accessible pour l'entretien, comme le retrait de décorations, unités, clayettes, etc., qui ne font pas partie de l'appareil lorsqu'il est expédié de l'usine.
10. Les appels de service pour réparer ou remplacer les ampoules, filtres à air, filtres à eau, autres produits consommables, boutons, poignées ou

autres pièces cosmétiques de l'appareil.

11. Les suppléments, y compris mais sans s'y limiter, les appels de service après les heures normales de travail, lors de la fin de semaine ou les jours fériés, nécessitant des péages, des frais de voyage en traversier ou des frais de kilométrage pour les appels de service dans les régions éloignées, y compris l'État de l'Alaska.
12. Les dommages causés aux finitions de l'appareil ménager ou de la maison pendant le transport ou l'installation, y compris, mais sans s'y limiter, les planchers, les armoires, les murs, etc.
13. Les dommages causés par : les services exécutés par des entreprises de service non autorisées ; l'utilisation de pièces autres que des pièces Electrolux authentiques ou des pièces obtenues auprès de personnes autres que les entreprises de service autorisées ; ou des causes externes comme l'abus, l'utilisation abusive, l'alimentation électrique inadéquate, les accidents, les incendies ou les événements de force majeure.

### EXCLUSION DES GARANTIES IMPLICITES ; LIMITATION DES RECOURS

LE SEUL ET UNIQUE RECOURS DU CLIENT DANS LE CADRE DE CETTE GARANTIE LIMITÉE SERA LA RÉPARATION OU LE REMPLACEMENT DU PRODUIT COMME PRÉVU DANS LE PRÉSENT DOCUMENT. LES RÉCLAMATIONS FONDÉES SUR DES GARANTIES IMPLICITES, Y COMPRIS LES GARANTIES DE QUALITÉ MARCHANDE OU D'ADÉQUATION À UN USAGE PARTICULIER, SONT LIMITÉES À UN AN OU À LA PÉRIODE LA PLUS COURTE AUTORISÉE PAR LA LOI, MAIS PAS MOINS D'UN AN. ELECTROLUX NE SERA PAS RESPONSABLE DES DOMMAGES INDIRECTS OU ACCESSOIRES TELS QUE LES DOMMAGES MATÉRIELS ET LES FRAIS ACCESSOIRES RÉSULTANT D'UNE VIOLATION DE LA PRÉSENTE GARANTIE LIMITÉE ÉCRITE OU DE TOUTE GARANTIE IMPLICITE. CERTAINS ÉTATS ET CERTAINES

PROVINCES N'AUTORISENT PAS L'EXCLUSION OU LA LIMITATION DES DOMMAGES INDIRECTS OU CONSÉCUTIFS, OU LA LIMITATION DE LA DURÉE DES GARANTIES IMPLICITES, DE SORTE QUE CES LIMITATIONS OU EXCLUSIONS PEUVENT NE PAS S'APPLIQUER À VOUS. CETTE GARANTIE ÉCRITE VOUS DONNE DES DROITS LÉGAUX SPÉCIFIQUES. VOUS POUVEZ ÉGALEMENT BÉNÉFICIER D'AUTRES DROITS QUI VARIENT D'UN ÉTAT À L'AUTRE.

### Si vous avez besoin d'un service après-vente

Conservez votre reçu, votre bon de livraison ou tout autre document de paiement approprié afin d'établir la période de garantie en cas d'intervention. Si une intervention est effectuée, il est dans votre intérêt d'obtenir et de conserver tous les reçus. Les services prévus par cette garantie doivent être obtenus en contactant Electrolux aux adresses ou numéros de téléphone ci-dessous.

Cette garantie s'applique uniquement aux États-Unis, à Porto Rico et au Canada.

Aux États-Unis et à Porto Rico, votre appareil ménager est garanti par Electrolux Consumer Products, Inc. Au Canada, votre appareil ménager est garanti par Electrolux Canada Corp. Electrolux n'autorise aucune personne à modifier ou à ajouter des obligations à la présente garantie. Les obligations de service et de pièces au titre de cette garantie doivent être exécutées par Electrolux ou une société de service agréée. Les caractéristiques ou spécifications du produit décrites ou illustrées peuvent changer sans préavis.

### ÉTATS-UNIS

**1-800-374-4432**

Electrolux Consumer Products, Inc.

10200 David Taylor Drive

Charlotte, NC 28262, États-Unis

### Canada

**1-800-265-8352**

Electrolux Canada Corp.

5855 Terry Fox Way

Mississauga, Ontario, Canada L5V 3E4

## 11. DROIT À LA RÉPARATION AU QUÉBEC

Bien qu'Frigidaire fait tout son possible pour mettre à la disposition des consommateurs les pièces de rechange, les services de réparation et les informations nécessaires à l'entretien ou à la réparation de ses produits, les pièces, le service et les informations ne sont pas garantis, conformément à l'article 39 de la Loi sur la protection du consommateur, RLRQ, c. P-40.1 et aux articles 79.18 à 79.20 du Règlement d'application de la Loi sur la protection du consommateur, RLRQ, c P-40.1, r. 3. Si vous avez besoin de pièces de rechange, appelez-nous au 1 (800) 265-8352 pour être servi en français ou achetez-les en ligne à **Frigidaire Parts | Shop Frigidaire Replacement Parts & Accessories - Frigidaire Appliance Parts.**

Vous pouvez réserver des services de réparation en ligne à <https://www.frigidaire.ca/FR-CA/DROIT-A-LA-REPARATION/>. Autrement, vous trouverez notre bibliothèque de ressources

à **Bibliothèque de ressources | Frigidaire** pour vous aider à diagnostiquer et résoudre les problèmes pouvant survenir au cours de la durée de vie de votre appareil.

Bien que la plupart des pièces soient disponibles à l'achat, sauf indisponibilité à court terme, les appareils et pièces suivantes ne sont pas réparables

### Légende:

**Disponibilité des pièces de rechange, des services de réparation et des renseignements pour l'entretien ou la réparation.**



Partiellement disponible



Non disponible



Disponible

---

**Réfrigérateurs**

Armoire, 14 pi<sup>3</sup> et moins sans pièce de système scellé.

---

**Congélateurs**

9 pi<sup>3</sup> et moins sans pièce de système scellé.

---

---

**Distributeurs de boissons**

Distributeur de boissons : seules sont disponibles les pièces décoratives

---





