

Installation Instructions

ZKW36V – 36" STANDARD INSTALL KIT
ZKW72V – 72" STANDARD INSTALL KIT

Before you begin - Read these instructions completely and carefully.

Avant de commencer - Veuillez lire ces instructions attentivement et entièrement.

Antes de comenzar – lea estas instrucciones completamente y de forma detenida.

Note to Installer: Be sure to leave these instructions with the Consumer.

Remarque pour l'installateur : Assurez-vous de laisser ces instructions au consommateur.

Nota para el instalador: Asegúrese de que estas instrucciones queden en manos del Comprador.

Note to Consumer: Keep these instructions with your Installation Instructions for future reference. Full instructions in French and Spanish are available on **Monogram.com**.

Remarque pour le consommateur : Gardez ces instructions avec le manuel d'installation pour consultation ultérieure. Les instructions complètes en français sont disponibles sur **Monogram.ca/fr**.

Nota para el consumidor: Guarde estas instrucciones con sus Instrucciones de Instalación para referencia futura. Las instrucciones completas en Español están disponibles en **Monogram.com**.

⚠ WARNING



Electrical Shock Hazard.

To avoid the risk of electric shock, make sure the power cord is not plugged into the wall outlet.

⚠ AVERTISSEMENT



Risque d'électrocution

Pour éviter le risque d'électrocution, assurez-vous que le cordon d'alimentation est débranché de la prise murale.

⚠ ADVERTENCIA



Riesgo de Descarga

Eléctrica. A fin de evitar riesgos de descarga eléctrica, asegúrese de que el cable de corriente no esté enchufado al tomacorriente de la pared.

⚠ WARNING



Tip Over Hazard.

This appliance is top heavy. Use extreme caution with moving to prevent tipping over which could result in death or serious injury.

⚠ AVERTISSEMENT



Risque de

déséquilibre. Le haut de cet appareil est lourd. Faites preuve de grande prudence pendant son déplacement pour éviter qu'il ne bascule et cause des blessures graves ou mortelles.

⚠ ADVERTENCIA



Riesgo de Caídas.

Este electrodoméstico es inestable. Tenga extremo cuidado al moverlo, a fin de evitar caídas hacia adelante que puedan resultar en la muerte o lesiones graves.

Kit provides components to install product(s) in an opening which is 24" deep.

Parts List:

- Water line jumper (72" only)
- Water fitting tee (72" only)
- 2 power cords (One cord on 36")
- RH and LH Case side trims
- Case top trim
- #8 Phillips head trim screws
- #10 Phillips head trim screws
- Toe Kick (36" only)

Tools and Materials Required:

- Adjustable wrench
- #2 Phillips screwdriver
- 1/4" driver / socket

Installation Instructions

36" STANDARD INSTALLATION

STANDARD INSTALLATION SPACE

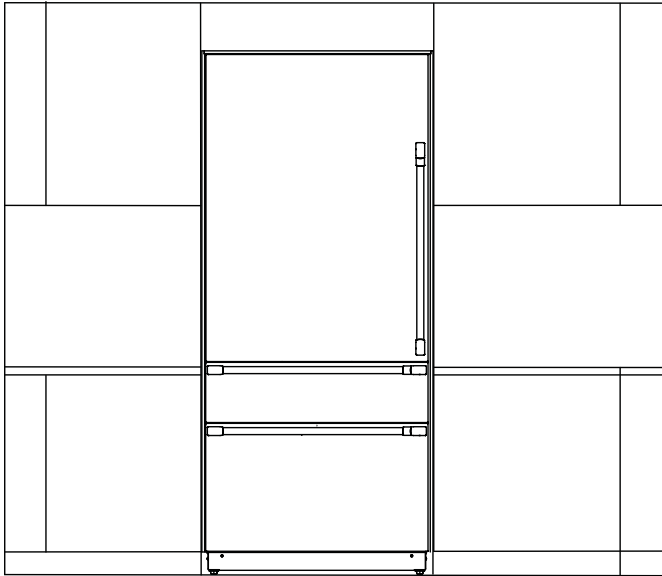

Minimum Clearance Dimensions with Trims Installed

- 3/4" Landing needed for cabinetry door/drawer edge adjacent with hinge opposite of cutout.
- 1-1/2" landing needed for cabinetry door/drawer edge with hinge adjacent to cutout

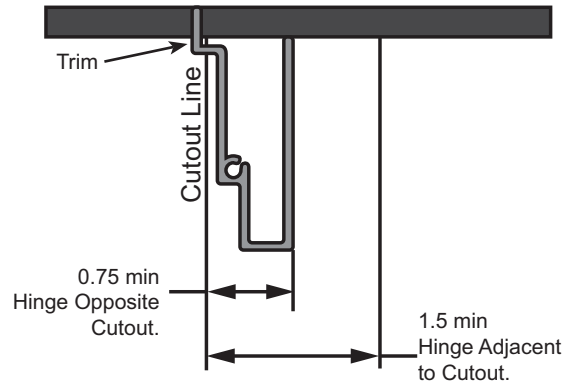

Dimensions in parentheses are in centimeters.

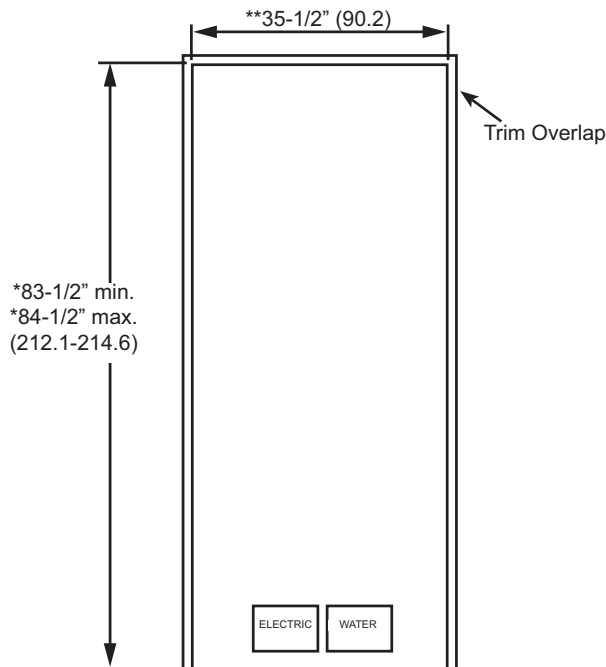

*Trim will overlap additional 3/4"
**Trim will overlap additional 3/4" on each side

Installation Instructions

36" STANDARD INSTALLATION

CHANGE POWER CORD

Longer power cords are required for standard install kit installation. Power cords are included in the Standard Install Kit.

Remove existing short power cord with string assembly:

- Remove 1/4" hex screws attaching rear access cover.
 1. Unplug 3-pin power cord connector inside the machine compartment (press on sides to release locking tabs).
 2. Remove power cord green ground 1/4" hex screw.
 3. Remove strain relief 1/4" hex screw.

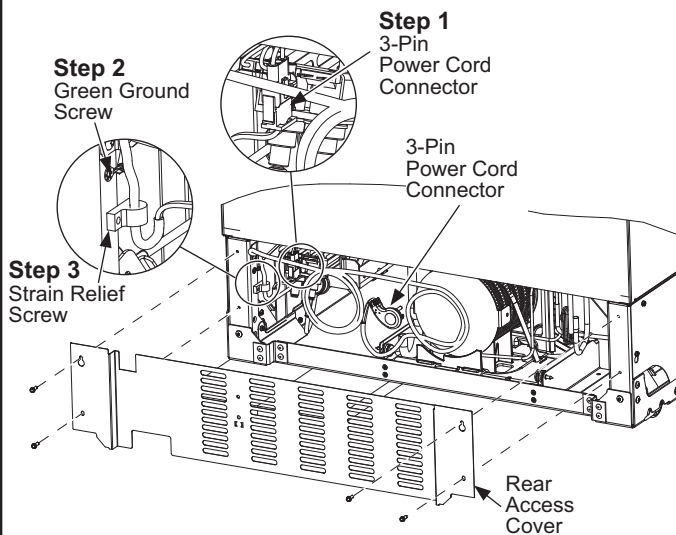

Install new longer power cord:

1. Plug in the 3-pin connector (make sure locking tabs are engaged).
2. Install the power cord green ground screw.
3. Install the power cord strain relief.

⚠ WARNING  **Electrical Shock Hazard.**
To avoid the risk of electric shock, make sure to re-install the ground screw after changing the power cord.

⚠ AVERTISSEMENT  **Risque d'électrocution.**
Pour éviter le risque d'électrocution, assurez-vous de réinstaller la vis de mise à la terre après avoir changé le cordon d'alimentation.

⚠ ADVERTENCIA  **Riesgo de Descarga Eléctrica.** A fin de evitar riesgos de descarga eléctrica, asegúrese de volver a instalar el tornillo de conexión a tierra luego de cambiar el cable de corriente.

- Replace rear access cover. Make sure the power cord and ground wire are properly routed through the access cover cut-out.

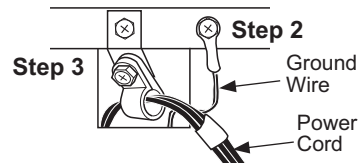

CASE TRIM INSTALLATION

- Install the trim kit side rails to the exposed right and left case walls using the provided #8 Phillips head screws - 15 screws per side.

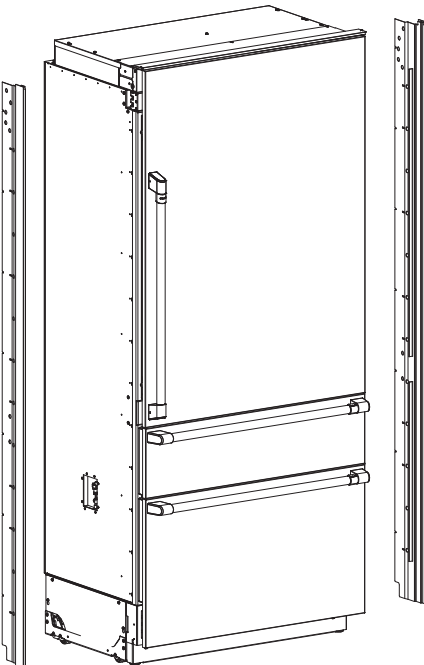

- Fit the top trim and side trim rails together by sliding the exposed edges of the corner trim into the right and left trim kit side rails. Align and drive the two number 10-24 Phillips head screws into the screw bosses in the side rails to ensure the top trim is snugly fit to the side rails.

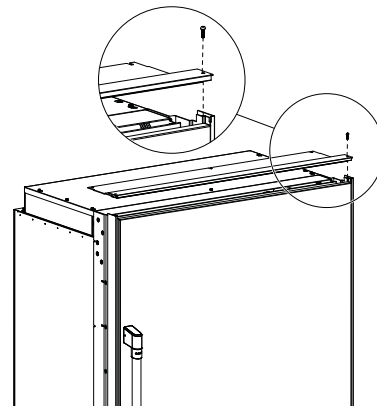

- Secure the top trim to the case by using the provided #8 Phillips head screws (2 screws).

Installation Instructions

36" STANDARD INSTALLATION

TOE KICK INSTALLATION

- Create a custom toe kick or use the 36" stainless steel toe kick provided.
- The toe kick attaches to the refrigerator by using a magnet that is provided with the refrigerator.
- Remove the toe kick magnet from the front access cover.
- Adhere magnet to back side of toe kick. The surface of the toe kick where the magnet is to be placed must be clean and free of foreign material. Center magnet vertically and horizontally.
- Position toe kick on bottom portion of the front access cover.

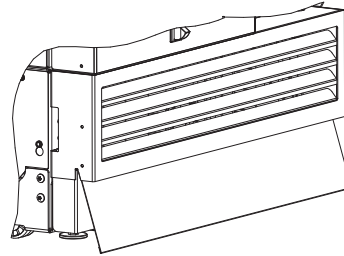

72" STANDARD INSTALLATION

NOTE:

- ZKMV Heater Unification Kit needed when pairing multiple units together.
- ZKMV kit to be installed prior to installing trims onto units.

STANDARD INSTALLATION SPACE

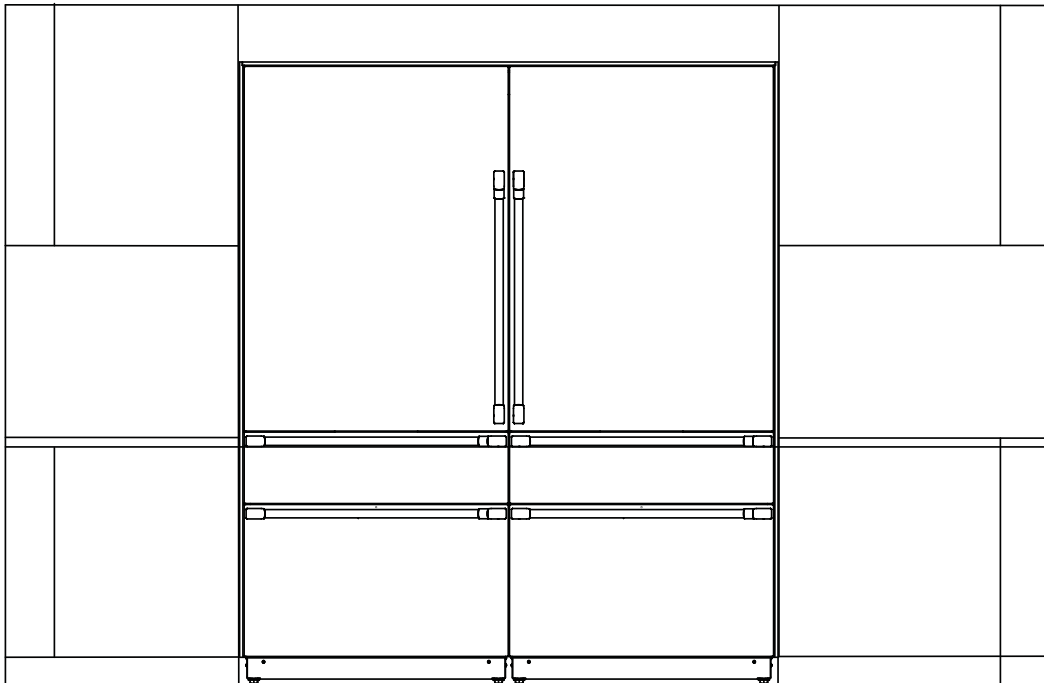

Installation Instructions

72" STANDARD INSTALLATION

STANDARD INSTALLATION SPACE (Cont.)

Dimensions in parentheses are in centimeters.

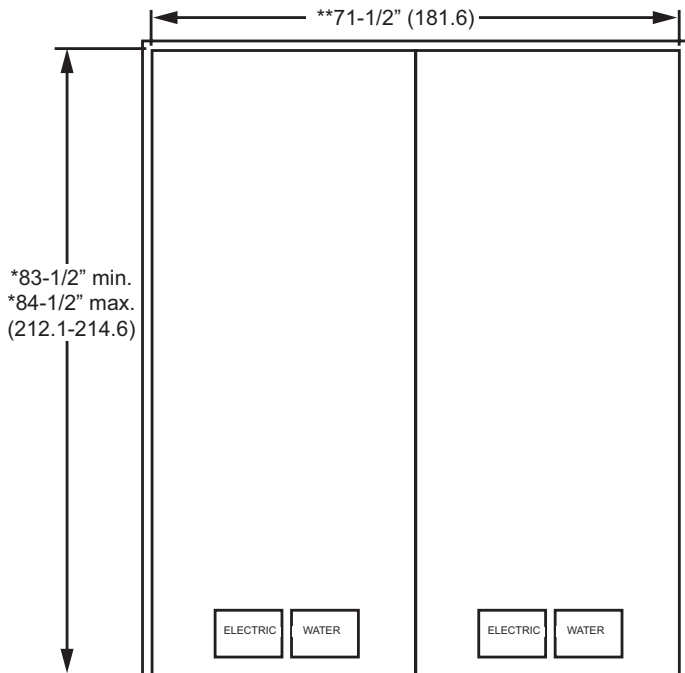

*Trim will overlap additional 3/4"
**Trim will overlap additional 3/4" on each side

Minimum Clearance Dimensions with Trims Installed

- 3/4" Landing needed for cabinetry door/drawer edge adjacent with hinge opposite of cutout.
- 1-1/2" landing needed for cabinetry door/drawer edge with hinge adjacent to cutout

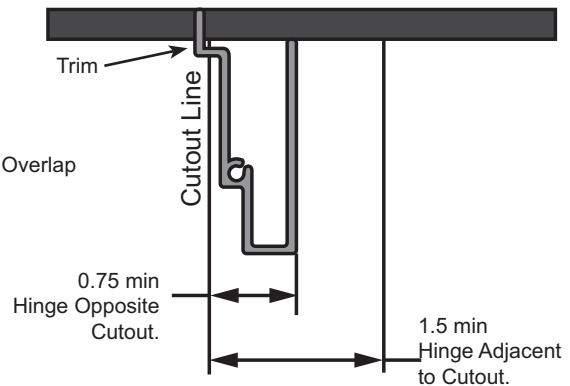

INSTALL WATER LINE JUMPER/TEE (Only used on 72" Standard Installation.)

⚠ WARNING Connect to potable water supply only.

⚠ AVERTISSEMENT Raccordez l'appareil à une alimentation d'eau potable seulement.

⚠ ADVERTENCIA Realice la conexión a un suministro de agua potable únicamente

- Connect the jumper water line from the Standard Install Kit to the house cold water line. Tighten the compression nut hand tight, then tighten one additional turn with a wrench. Overtightening can cause leaks!

- Connect the other end of the jumper water line to the water fitting tee supplied in the 72" Standard Install Kit. Tighten the compression nut hand tight, then tighten one additional turn with a wrench. Overtightening can cause leaks!

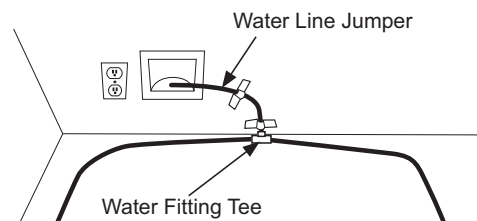

Installation Instructions

72" STANDARD INSTALLATION

CHANGE POWER CORD

Longer power cords are required for standard installation. Power cords are included in all standard install kits.

For dual installations, both units can be plugged into the same electrical supply receptacle.

Remove existing short power cord with string assembly:

- Remove 1/4" hex screws attaching rear access cover.
 1. Unplug 3-pin power cord connector inside the machine compartment (press on sides to release locking tabs).
 2. Remove power cord green ground 1/4" hex screw.
 3. Remove strain relief 1/4" hex screw.

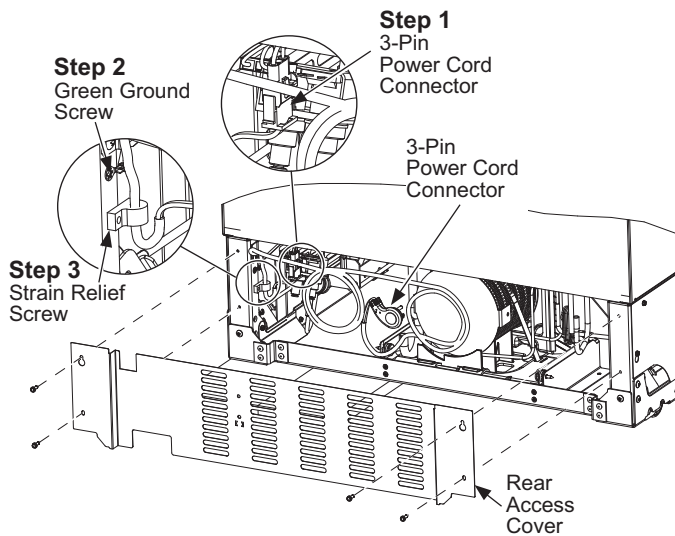

Install new longer power cord:

1. Plug in the 3-pin connector (make sure locking tabs are engaged).
2. Install the power cord green ground screw.
3. Install the power cord strain relief.

⚠ WARNING **Electrical Shock Hazard.**

To avoid the risk of electric shock, make sure to re-install the ground screw after changing the power cord.

⚠ AVERTISSEMENT **Risque**

d'électrocution. Pour prévenir le risque d'électrocution, assurez-vous que le cordon électrique n'est pas branché dans la prise murale.

⚠ ADVERTENCIA **Riesgo de Descarga**

Eléctrica A fin de evitar riesgos de descarga eléctrica, asegúrese de volver a instalar el tornillo de conexión a tierra luego de cambiar el cable de corriente.

- Replace rear access cover. Make sure the power cord and ground wire are properly routed through the access cover cut-out.

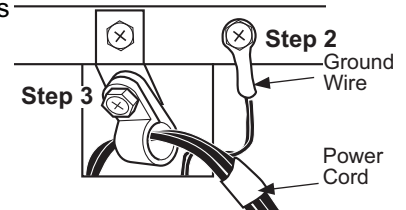

Repeat all steps for second unit.

Installation Instructions

72" STANDARD INSTALLATION

CASE TRIM INSTALLATION

- Install the trim kit side rails to the exposed right and left case walls using the provided #8 Phillips head screws - 15 screws per side.

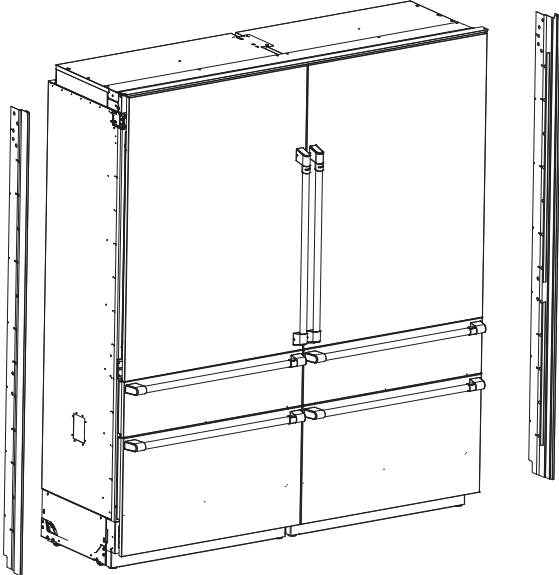

- Fit the top trim and side trim rails together by sliding the exposed edges of the corner trim into the right and left trim kit side rails. Align and drive the two number 10-24 Phillips head screws into the screw bosses in the side rails to ensure the top trim is snugly fit to the side rails.

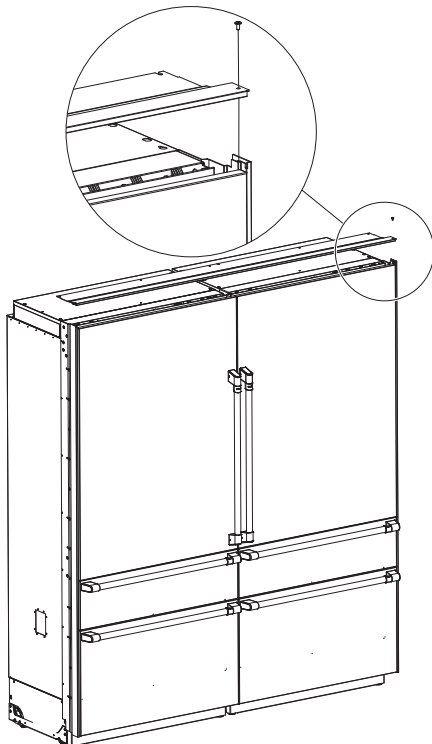

- Secure the top trim to the case by using the provided #8 Phillips head screws (2 screws).

TOE KICK INSTALLATION

- Create a custom toe kick or purchase Stainless Steel Toe Kick ZKK72R.
- Remove the toe kick magnets from the front access covers. These will be used for custom toe kicks only.
- For custom toe kicks, adhere magnets to the back side of the toe kick. The surface of the toe kick where the magnets are to be placed must be clean and free of foreign material. Center magnets vertically and horizontally.
- Position toe kick on bottom portion of front access covers.

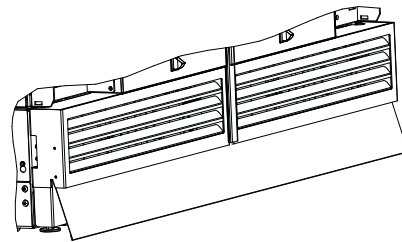

FOLLOW ALL INSTALLATION INSTRUCTIONS PROVIDED WITH THE APPLIANCE TO COMPLETE THE DUAL INSTALLATION



Instructions d'installation

TROUSSE D'INSTALLATION STANDARD
ZKW36V – 36 po
TROUSSE D'INSTALLATION STANDARD
ZKW72V – 72 po

Avant de commencer - Veuillez lire ces instructions attentivement et entièrement.

Remarque pour l'installateur : Assurez-vous de laisser ces instructions au consommateur.

Remarque pour le consommateur : Gardez ces instructions avec le manuel d'installation pour consultation ultérieure.

⚠ AVERTISSEMENT



Risque d'électrocution

Pour éviter le risque d'électrocution, assurez-vous que le cordon d'alimentation est débranché de la prise murale.

⚠ AVERTISSEMENT



Risque de déséquilibre.

Le haut de cet appareil est lourd. Faites preuve de grande prudence pendant son déplacement pour éviter qu'il ne bascule et cause des blessures graves ou mortelles.

La trousse contient des composants permettant d'installer le(s) produit(s) dans une ouverture de 24 po de profondeur.

Liste des pièces :

- Raccord de dérivation (jumper) pour conduite d'eau (72 po seulement)
- Raccord en T pour conduite d'eau (72 po seulement)
- 2 cordons d'alimentation (un cordon pour 36 po)
- Garnitures de carrosserie latérales droite et gauche
- Garniture de carrosserie supérieure
- Vis de garniture cruciformes no 8
- Vis de garniture cruciformes no 10
- Coup-de-pied (36 po seulement)

Outils et matériel requis :

- Clé réglable
- Tournevis cruciforme no 2
- Tournevis et douille 1/4 po

INSTALLATION DE 36 PO STANDARD

ESPACE D'INSTALLATION STANDARD

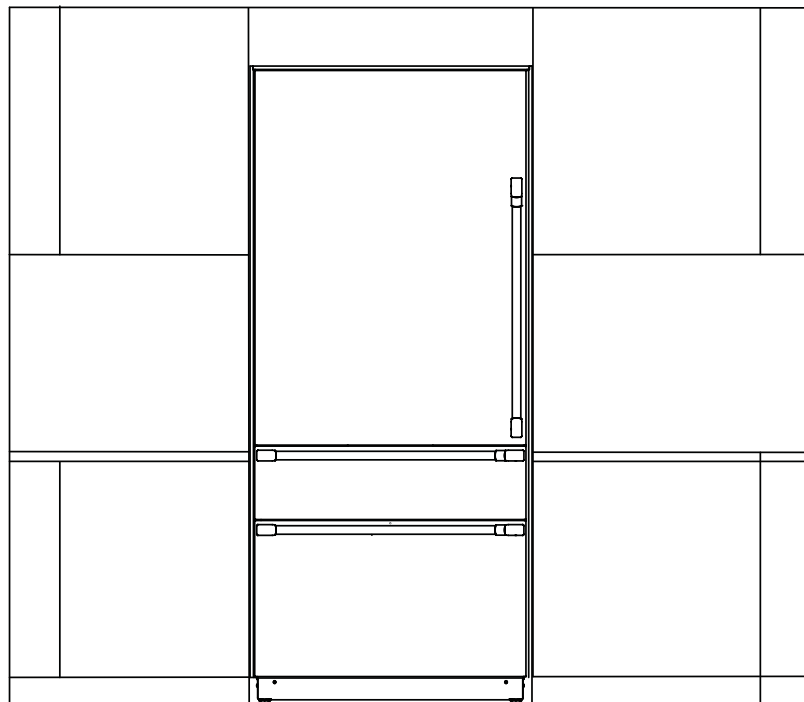

Instructions d'installation

INSTALLATION DE 36 PO STANDARD

ESPACE D'INSTALLATION STANDARD (suite)

Les dimensions entre parenthèses sont en centimètres.

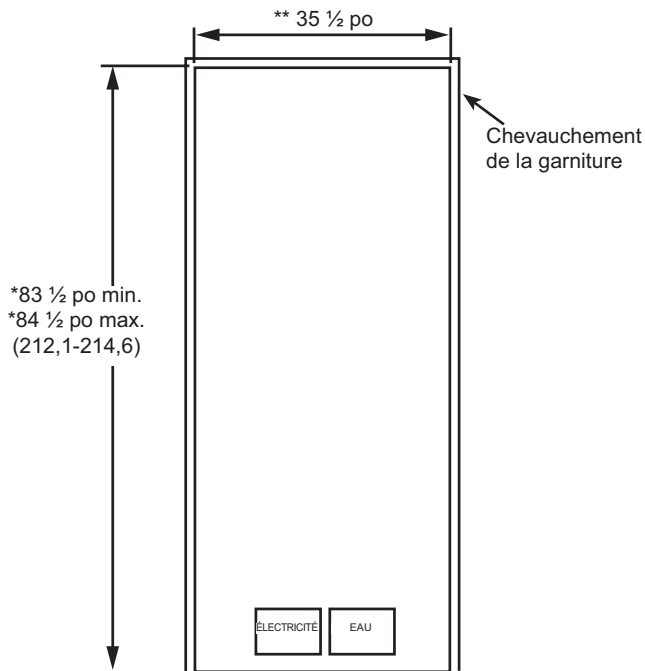

* Le chevauchement de la garniture se fera sur 3/4 po de plus.

** Le chevauchement de la garniture se fera sur 3/4 po de plus de chaque côté

Dimensions d'espace minimum avec les garnitures installées.

- Un jeu de 3/4 po est requis pour le bord de porte ou du tiroir de caisson adjacent avec la charnière opposée à la découpe.
- Un jeu de 1 1/2 po est requis pour le bord de porte ou du tiroir de caisson adjacent avec la charnière opposée à la découpe.

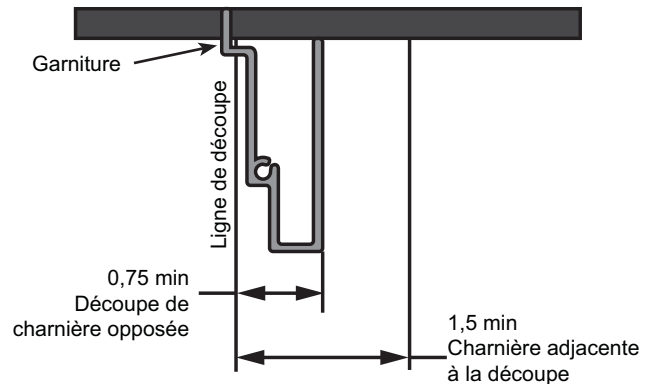

CHANGEMENT DU CORDON D'ALIMENTATION

Des cordons d'alimentation plus longs sont requis pour l'installation standard. Les cordons d'alimentation sont fournis dans toutes les trousse d'installation standard.

- Retirez les vis hexagonales de 0,6 cm (1/4 po) fixant le couvercle d'accès arrière.
 1. Débranchez la connexion de cordon électrique à 3 broches à l'intérieur du compartiment machine (poussez sur les côtés pour libérer les languettes de verrouillage).
 2. Retirez la vis hexagonale de terre verte (1/4 po) du cordon électrique.
 3. Retirez la vis hexagonale de décharge de tension (1/4 po).

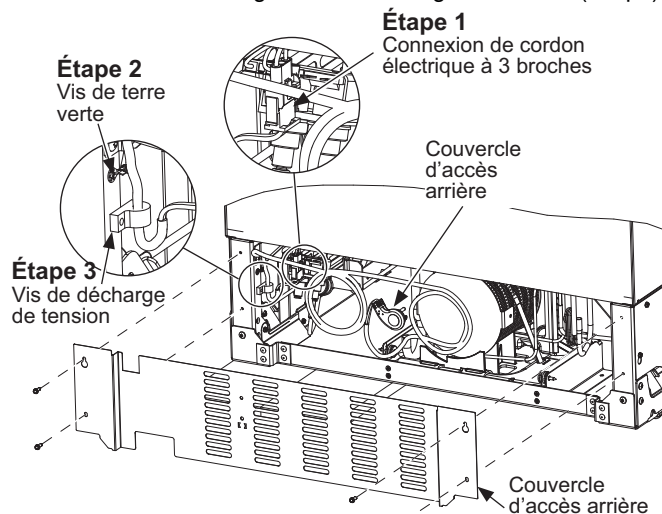

Installez le nouveau cordon électrique long :

1. Branchez le connecteur à 3 broches (assurez-vous que les languettes de verrouillage sont insérées).
2. Posez la vis de terre verte du cordon d'alimentation.
3. Posez la vis de décharge de tension.

⚠ AVERTISSEMENT ⚡ Risque

d'électrocution. Pour prévenir le risque d'électrocution, assurez-vous que le cordon électrique n'est pas branché dans la prise murale.

- Remplacez le couvercle d'accès arrière. Assurez-vous que le cordon électrique et le fil de terre sont correctement acheminés à travers l'orifice du couvercle d'accès.

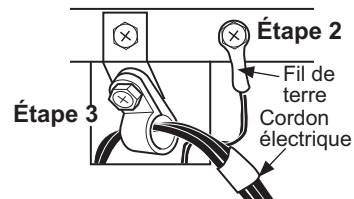

Instructions d'installation

INSTALLATION DE 36 PO STANDARD

INSTALLATION DE LA GARNITURE DE CARROSSERIE

- Installez les rails latéraux de la trousse de garniture sur les parois exposées gauche et droite du caisson avec les vis à tête cruciforme no 8 fournies – 14 vis par côté.

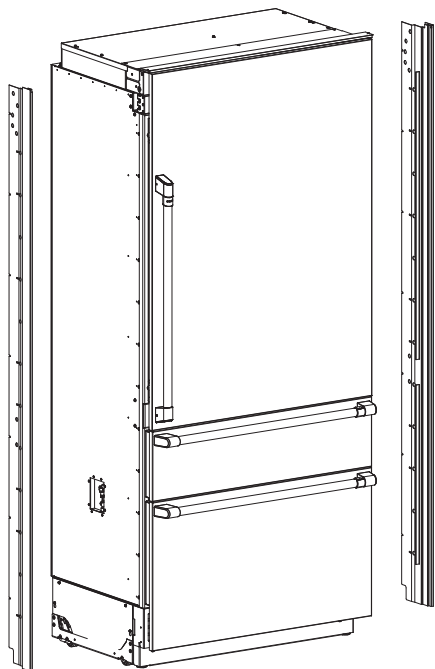

- Assemblez la garniture supérieure et les rails latéraux en faisant glisser les bords exposés de la garniture de coin dans les rails latéraux de la trousse de garniture droite et gauche. Alignez et insérez les deux vis à tête cruciforme numéro 10-24 dans les bossages de vis des rails latéraux pour vous assurer que la garniture supérieure s'adapte parfaitement aux rails latéraux.

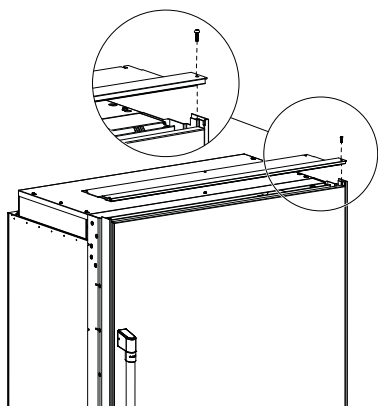

- Fixez la garniture supérieure sur la carrosserie à l'aide des vis cruciformes no 8 fournies (2 vis).

INSTALLATION DU COUP-DE-PIED

- Créez un coup-de-pied personnalisé ou utilisez le coup-de-pied en acier inoxydable fourni avec la trousse d'installation du panneau de porte en acier inoxydable (vendu séparément).
- Fixez le coup-de-pied au réfrigérateur en utilisant l'aimant fourni avec le réfrigérateur.
- Retirez l'aimant du coup-de-pied du couvercle d'accès frontal.
- Placez l'aimant à l'arrière du coup-de-pied. La surface du coup-de-pied où l'aimant sera placé doit être propre et libre de tout matériau divers. Centrez l'aimant à la verticale et à l'horizontale.
- Positionnez le coup-de-pied à la partie inférieure du couvercle d'accès frontal.

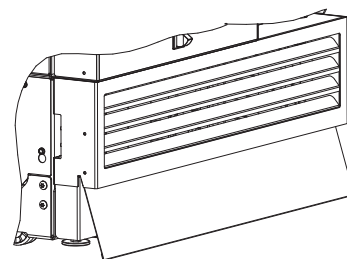

Instructions d'installation

INSTALLATION DE 72 PO STANDARD

REMARQUE :

- La trousse d'union d'élément chauffant ZKMV est requise pour le jumelage de plusieurs appareils.
- La trousse ZKMV doit être installée avant d'installer les garnitures sur les appareils.

ESPACE D'INSTALLATION STANDARD

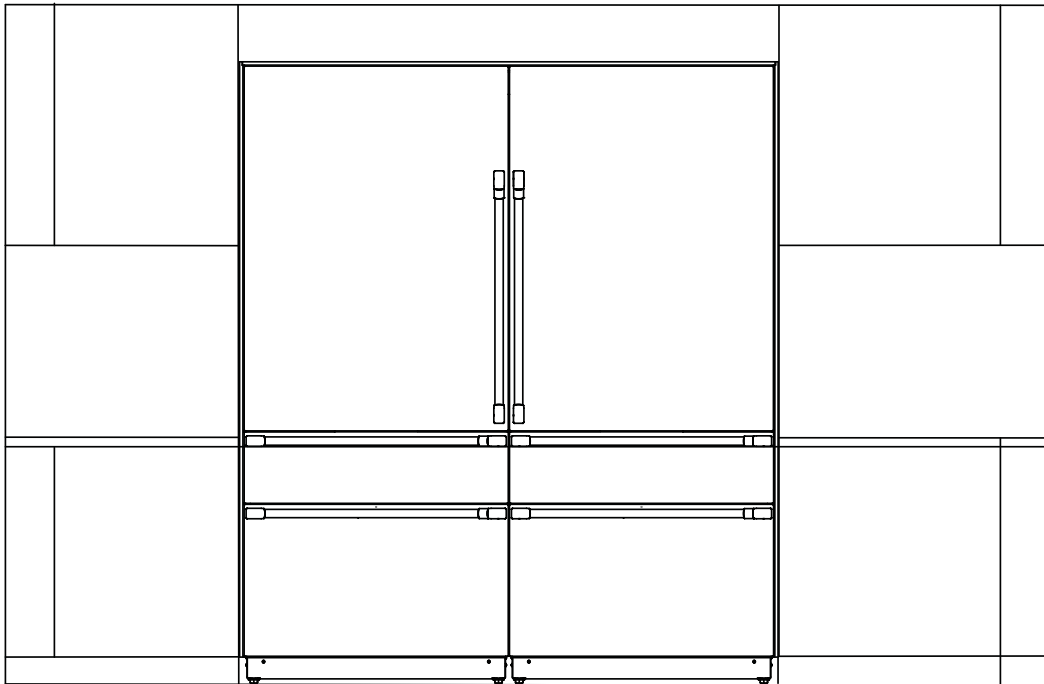

Les dimensions entre parenthèses sont en centimètres.

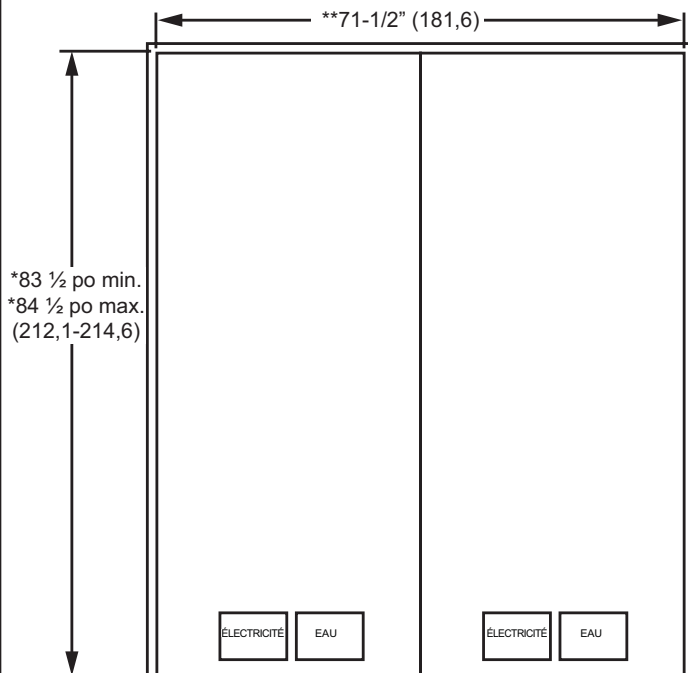

Dimensions d'espace minimum avec les garnitures installées.

- Un jeu de $\frac{3}{4}$ po est requis pour le bord de porte ou du tiroir de caisson adjacent avec la charnière opposée à la découpe.
- Un jeu de $1 \frac{1}{2}$ po est requis pour le bord de porte ou du tiroir de caisson adjacent avec la charnière opposée à la découpe.

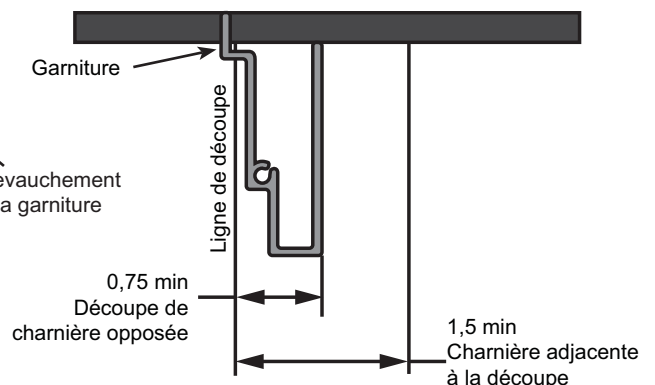

* Le chevauchement de la garniture se fera sur $\frac{3}{4}$ po de plus.

** Le chevauchement de la garniture se fera sur $\frac{3}{4}$ po de plus de chaque côté

Instructions d'installation

INSTALLATION DE 72 PO STANDARD

INSTALLATION DES RACCORDS DE DÉRIVATION (JUMPER)/EN « T » POUR CONDUITE D'EAU (Utilisé seulement pour les installations de 72 po standards)

⚠ AVERTISSEMENT Raccordez l'appareil à une alimentation d'eau potable seulement.

- Raccordez la conduite d'eau de dérivation de la trousse d'installation standard à la conduite d'eau froide du domicile. Serrez l'écrou à compression à la main, puis serrez d'un tour supplémentaire avec une clé. Un serrage excessif peut causer des fuites!

- Raccordez l'autre extrémité de la conduite d'eau de dérivation sur le raccord en T fourni dans la Trousse d'installation de 72 po standard. Serrez l'écrou à compression à la main, puis serrez d'un tour supplémentaire avec une clé. Un serrage excessif peut causer des fuites!

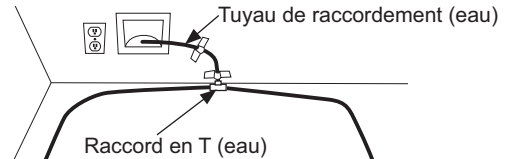

REPLACEMENT DU CORDON D'ALIMENTATION

Des cordons d'alimentation plus longs sont nécessaires avec la trousse d'installation standard. Des cordons d'alimentation sont inclus dans la trousse d'installation standard.

Remplacez les cordons d'alimentation sur les deux appareils. On peut brancher les deux appareils dans la même prise électrique.

Enlevez le cordon électrique court existant avec l'ensemble de corde :

- Retirez les vis hexagonales 1/4 po qui fixent le couvercle d'accès arrière.
 1. Débranchez le connecteur du cordon d'alimentation à 3 broches à l'intérieur du compartiment machine (poussez sur les côtés pour libérer les languettes de verrouillage).
 2. Retirez la vis hexagonale verte de mise à la terre (1/4 po) du cordon électrique.
 3. Retirez la vis hexagonale de décharge de traction (1/4 po).

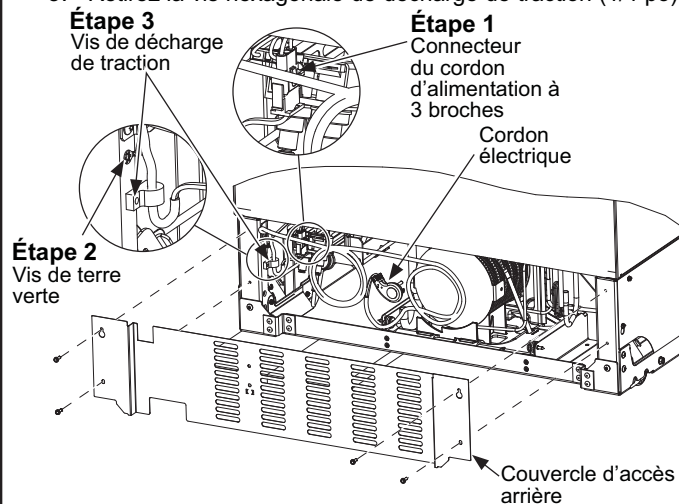

Installez le nouveau cordon d'alimentation long :

1. Branchez le connecteur à 3 broches (assurez-vous que les languettes de verrouillage sont insérées).
2. Posez la vis de terre verte du cordon d'alimentation.
3. Posez la vis de décharge de traction.

⚠ AVERTISSEMENT  **Risque d'électrocution.**

Pour éviter le risque d'électrocution, assurez-vous de réinstaller la vis de mise à la terre après avoir changé le cordon d'alimentation.

- Remplacez le couvercle d'accès arrière. Assurez-vous que le cordon électrique et le fil de terre sont correctement acheminés à travers l'orifice du couvercle d'accès.

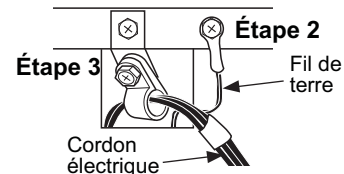

Répétez toutes les étapes pour le deuxième appareil.

Instructions d'installation

INSTALLATION DE 72 PO STANDARD

INSTALLATION DE LA GARNITURE DE CARROSSERIE

- Installez les profilés latéraux de la trousse de garniture sur les parois de carrosserie gauche et droite exposées à l'aide des vis cruciformes no 8 fournies, 15 vis par côté.

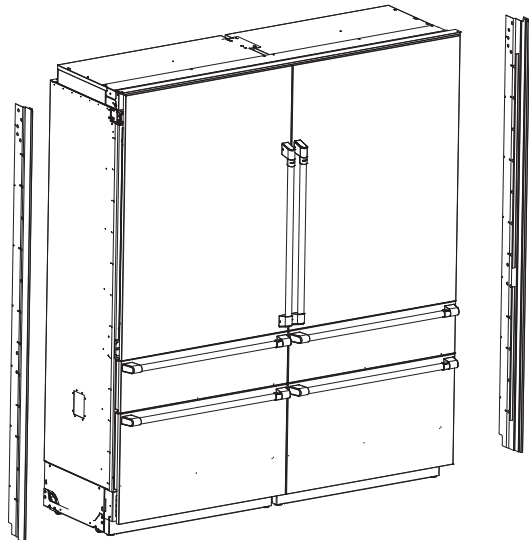

- Reliez la garniture supérieure et les profilés latéraux en glissant les bords exposés de la garniture de coin dans les profilés latéraux gauche et droit de la trousse de garniture. Alignez et insérez les deux vis à tête cruciforme numéro 10-24 dans les bossages de vis des rails latéraux pour vous assurer que la garniture supérieure s'adapte parfaitement aux rails latéraux.

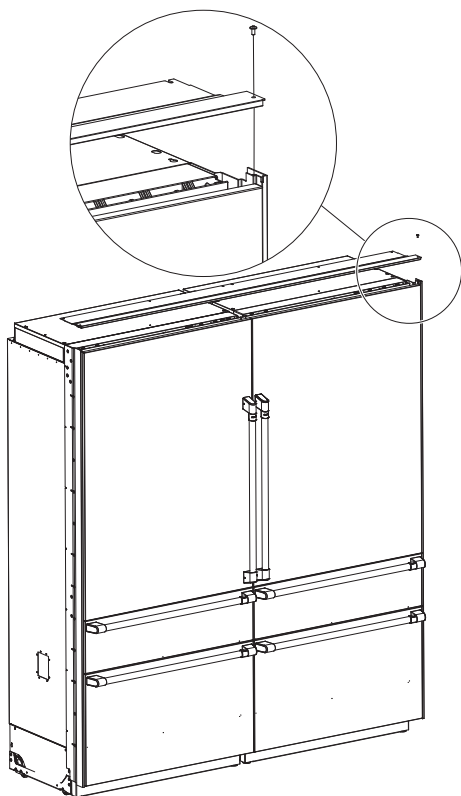

INSTALLATION DU COUP-DE-PIED

- Créez un coup-de-pied personnalisé ou achetez le coup-de-pied en acier inoxydable ZKK72R.
- Retirez les aimants de coup-de-pied des couvercles d'accès frontaux. Ceux-ci seront utilisés seulement pour les coup-de-pieds personnalisés.
- Pour les coup-de-pieds personnalisés, placez l'aimant à l'arrière du coup-de-pied. La surface du coup-de-pied où l'aimant sera placé doit être propre et libre de tout matériau divers. Centrez l'aimant à la verticale et à l'horizontale.
- Positionnez le coup-de-pied à la partie inférieure des couvercles d'accès frontal.

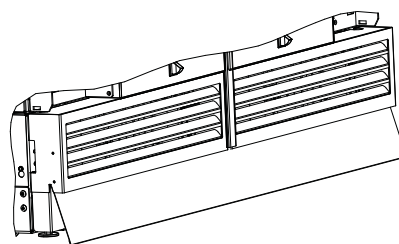

SUIVEZ TOUTES LES INSTRUCTIONS D'INSTALLATION
FOURNIES AVEC L'APPAREIL POUR TERMINER
L'INSTALLATION DOUBLE

Instrucciones de Instalación

ZKW36V – KIT DE INSTALACIÓN ESTÁNDAR DE 36”

ZKW72V – KIT DE INSTALACIÓN ESTÁNDAR DE 72”

Antes de comenzar – lea estas instrucciones completamente y de forma detenida.

Nota para el instalador: Asegúrese de que estas instrucciones queden en manos del Comprador.

Nota para el consumidor: Guarde estas instrucciones con sus Instrucciones de Instalación para referencia futura.

⚠ ADVERTENCIA



Riesgo de Descarga

Eléctrica. A fin de evitar riesgos de descarga eléctrica, asegúrese de que el cable de corriente no esté enchufado al tomacorriente de la pared.

⚠ ADVERTENCIA



Riesgo de Caídas.

Este electrodoméstico es inestable. Tenga extremo cuidado al moverlo, a fin de evitar caídas hacia adelante que puedan resultar en la muerte o lesiones graves.

El kit brinda componentes para instalar el producto(s) en una abertura de 24” de profundidad.

Listado de Piezas:

- Puente de tubería de agua (72” únicamente)
- Accesorio en T para agua (72” únicamente)
- 2 cables de corriente (un cable de 36”)
- Marcos laterales de carcasa para lado derecho e izquierdo
- Marco superior de carcasa
- Tornillos para marco de cabeza Phillips n° 8
- Tornillos para marco de cabeza Phillips n° 10
- Zócalo (36” únicamente)

Herramientas y Materiales Requeridos:

- Llave ajustable
- Destornillador Phillips n°2
- Destornillador / llave de tubo de 1/4”

INSTALACIÓN ESTÁNDAR DE 36”

ESPACIO DE INSTALACIÓN ESTÁNDAR

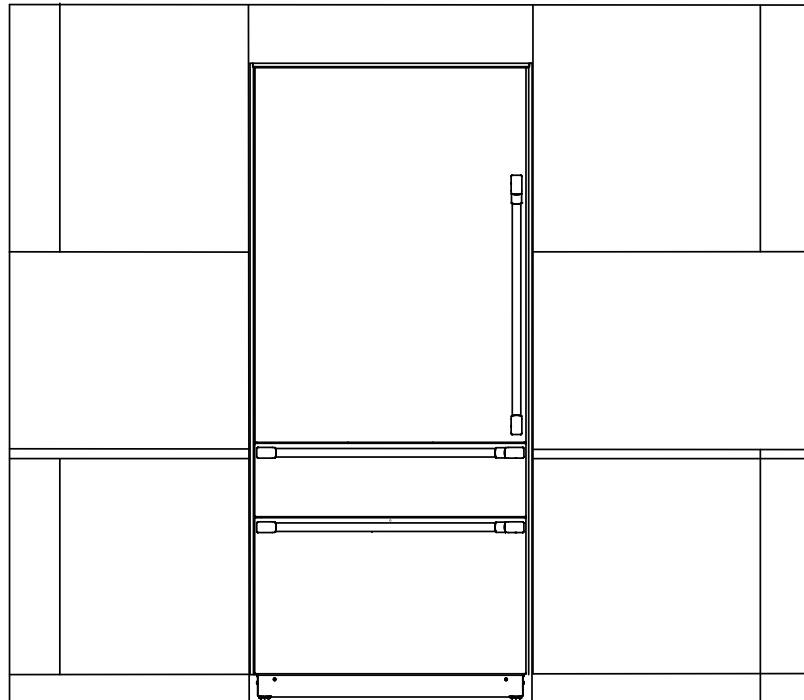

Instrucciones de Instalación

INSTALACIÓN ESTÁNDAR DE 36"

ESPACIO DE INSTALACIÓN ESTÁNDAR (Cont.)

Las dimensiones que aparecen entre paréntesis están expresadas en centímetros.

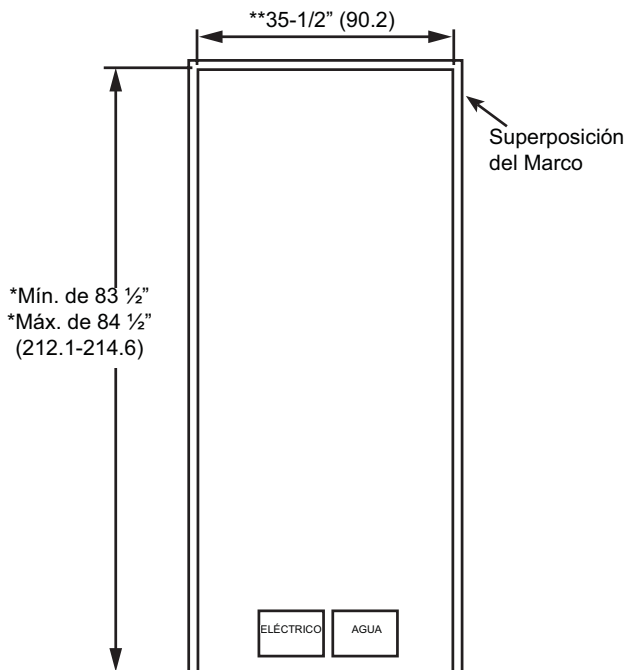

*El marco tendrá una superposición adicional de 3/4"
**El marco tendrá una superposición adicional de 3/4" en cada lado

Dimensiones de los Espacios Libres Mínimos con los marcos Instalados

- Descanso de 3/4" necesario para el extremo adyacente de la puerta/ cajón del gabinete con bisagra opuesto al espacio libre
- Descanso de 1 1/2" necesario para el extremo de la puerta/ cajón del gabinete con bisagra adyacente al espacio libre

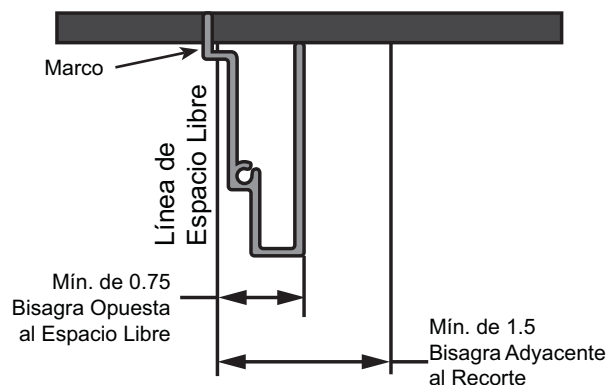

CAMBIE EL CABLE DE CORRIENTE

Se requieren cables de corriente más prolongados para una instalación estándar. Se incluyen cables de corriente con todos los kit de instalación estándar.

- Retire los tornillos hexagonales de 1/4" que sostienen la tapa de acceso trasera.
 1. Desenchufe el conector del cable de corriente de 3 patas dentro del compartimento de la máquina (presione sobre los costados para liberar las lengüetas de bloqueo).
 2. Retire el tornillo hexagonal de 1/4" del cable de corriente de conexión a tierra verde
 3. Retire el tornillo hexagonal de 1/4" del amortiguador de refuerzo.

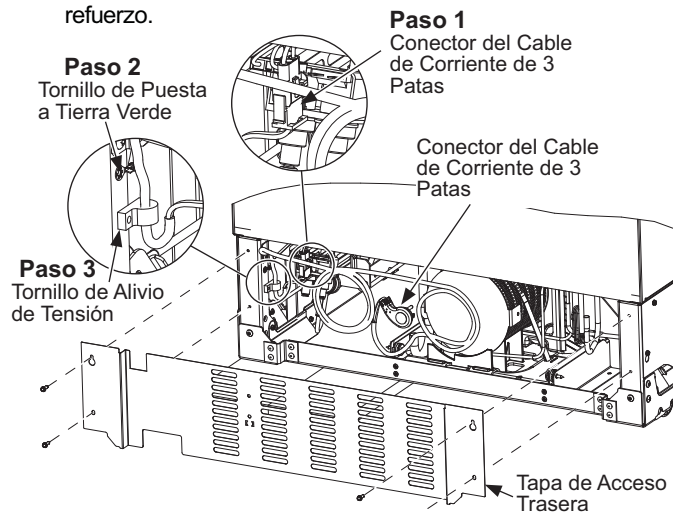

Instale el nuevo cable de corriente más prolongado:

1. Enchufe el conector de 3 patas (asegúrese de que las lengüetas de bloqueo estén adheridas).
2. Instale el tornillo del cable de corriente de conexión a tierra verde
3. Instale el amortiguador de refuerzo del cable de corriente.

⚠ ADVERTENCIA ⚡ Riesgo de Descarga Eléctrica

A fin de evitar riesgos de descarga eléctrica, asegúrese de volver a instalar el tornillo de conexión a tierra luego de cambiar el cable de corriente.

- Reemplace la tapa de acceso trasero. Asegúrese de que el cable de corriente y el cable de conexión a tierra estén correctamente dirigidos a través del recorte de la tapa de acceso.

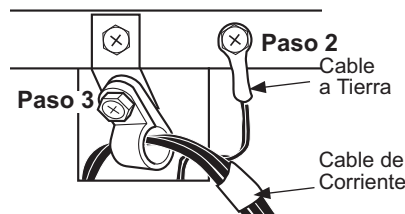

Instrucciones de Instalación

INSTALACIÓN ESTÁNDAR DE 36"

INSTALACIÓN DEL BORDE DE LA CAJA

- Instale los rieles laterales del kit de marcos en las paredes derecha e izquierda expuestas de la carcasa, usando los tornillos de cabezas Phillips nº 8 provistos - 14 tornillos por lado.

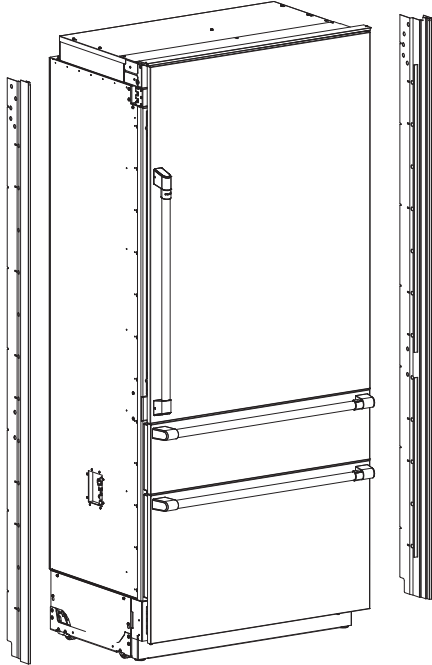

- Encastre los rieles del marco superior con aquellos del borde lateral, deslizando los extremos expuestos del marco de la esquina en los rieles laterales del kit de marcos derecho e izquierdo. Alinee y coloque los dos tornillos de cabeza Phillips número 10-24 en los agujeros de los tornillos de los rieles laterales, a fin de asegurar que el marco superior calce cómodamente sobre los rieles laterales.

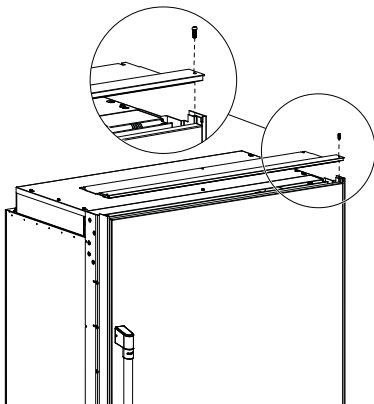

- Asegure el borde superior a la caja usando los tornillos de cabeza Phillips nº 8 provistos (2 tornillos).

INSTALACIÓN DEL ZÓCALO

- Cree un zócalo a medida o use el zócalo de acero inoxidable de 36" provisto.
- El zócalo se adhiere al refrigerador usando un imán que es provisto junto con el refrigerador.
- Retire el imán del zócalo de la tapa de acceso frontal.
- Adhiera el imán al lado trasero del zócalo. La superficie del zócalo sobre la cual se colocará el imán deberá estar limpia y libre de materiales extraños. Centre el imán de forma vertical y horizontal.
- Posicione el zócalo sobre la parte inferior de la tapa de acceso frontal.

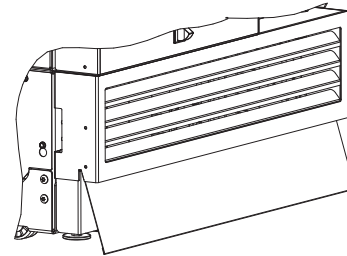

Instrucciones de Instalación

INSTALACIÓN ESTÁNDAR DE 72"

NOTA:

- El Kit de Unificación del Calefactor ZKMV es necesario al emparejar múltiples unidades juntas.
- El kit ZKMV se deberá instalar antes de realizar la instalación de los marcos sobre las unidades.

ESPACIO DE INSTALACIÓN ESTÁNDAR

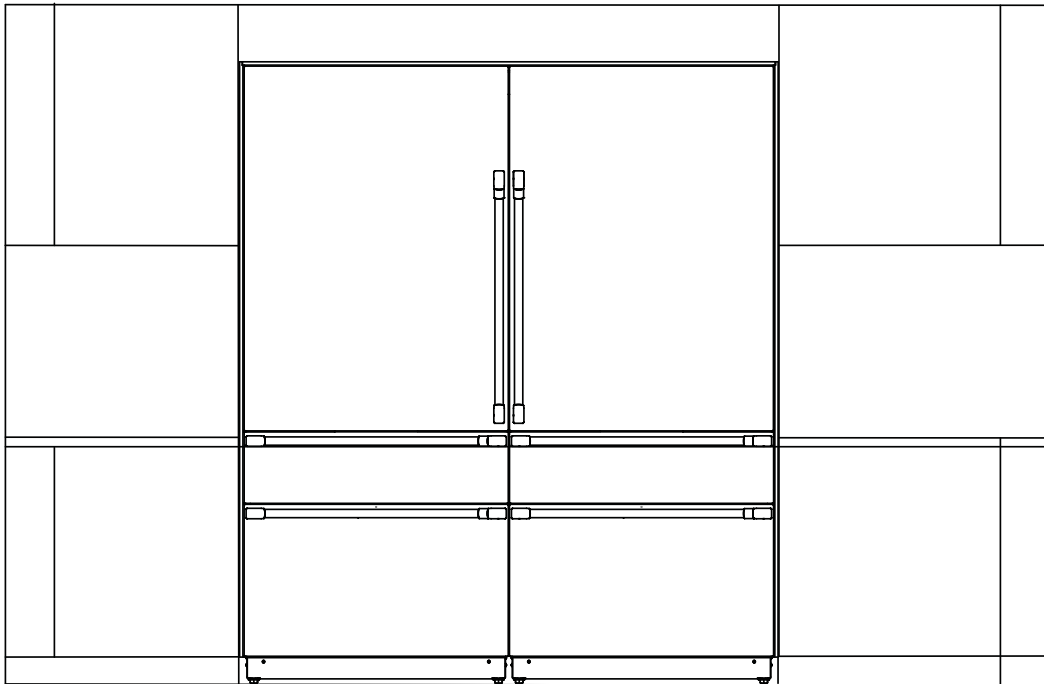

Las dimensiones que aparecen entre paréntesis están expresadas en centímetros.

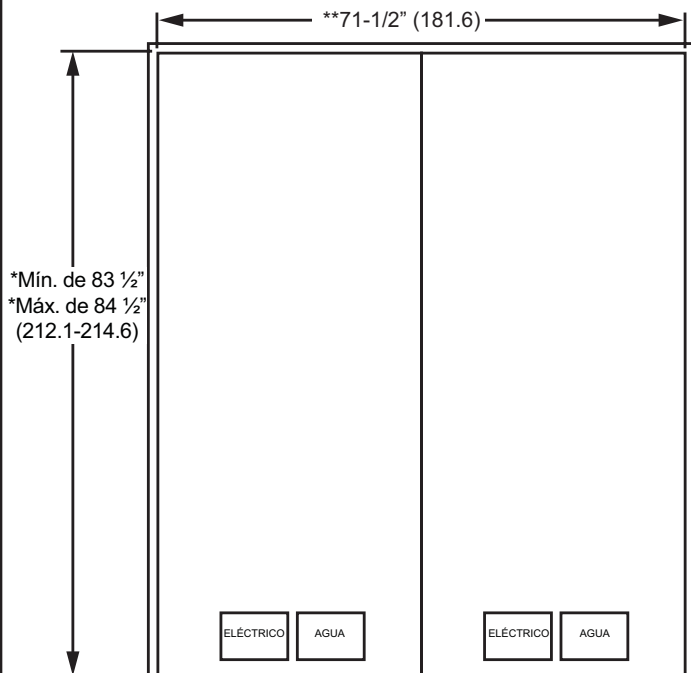

Dimensiones de los Espacios Libres Mínimos con los marcos Instalados

- Descanso de 3/4" necesario para el extremo adyacente de la puerta/ cajón del gabinete con bisagra opuesto al espacio libre
- Descanso de 1 1/2" necesario para el extremo de la puerta/ cajón del gabinete con bisagra adyacente al espacio libre

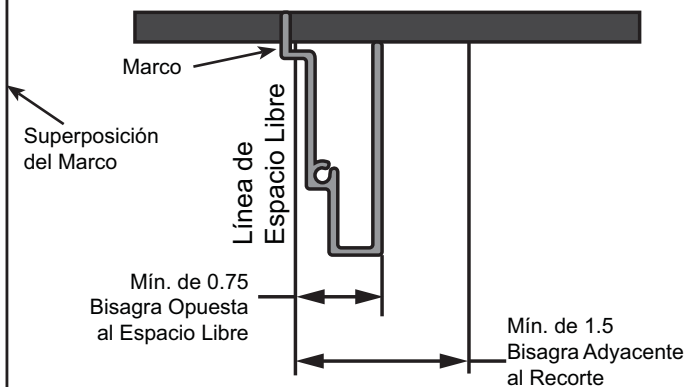

*El marco tendrá una superposición adicional de 3/4"

**El marco tendrá una superposición adicional de 3/4" en cada lado

Instrucciones de Instalación

INSTALACIÓN ESTÁNDAR DE 72"

INSTALE EL PUENTE DE LA TUBERÍA DE AGUA/ EN T (Usada únicamente en una Instalación Estándar de 72")

⚠ ADVERTENCIA Realice la conexión a un suministro de agua potable únicamente

- Conecte la tubería de agua del puente desde el Kit de Instalación Estándar hasta la tubería de agua fría del hogar. Ajuste la tuerca de compresión de forma manual, y luego dé un giro adicional con una llave. ¡Un ajuste excesivo podrá ocasionar pérdidas!

- Conecte el otro extremo de la tubería de agua del puente al accesorio en T del agua suministrado en el Kit de Instalación Estándar de 72". Ajuste la tuerca de compresión de forma manual, y luego dé un giro adicional con una llave. ¡Un ajuste excesivo podrá ocasionar pérdidas!

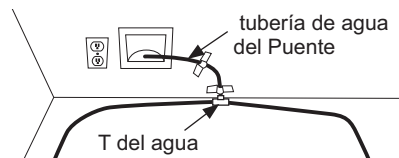

CAMBIE EL CABLE DE CORRIENTE

Se requieren cables de corriente más prolongados para la instalación del kit de instalación estándar. En el kit de instalación estándar, se incluyen los cables de corriente.

Reemplace los cables de corriente en ambas unidades. Ambas unidades pueden ser enchufadas en el mismo receptáculo de suministro eléctrico.

Retire el cable de corriente corto existente con el ensamble de la cuerda:

- Retire los tornillos hexagonales de 1/4" que sostienen la tapa de acceso trasera.
 1. Desenchufe el conector del cable de corriente de 3 patas dentro del compartimento de la máquina (presione sobre los costados para liberar las lengüetas de bloqueo).
 2. Retire el tornillo hexagonal de 1/4" del cable de corriente de conexión a tierra verde.
 3. Retire el tornillo hexagonal de 1/4" del amortiguador de refuerzo.

Instale el nuevo cable de corriente más prolongado:

1. Enchufe el conector de 3 patas (asegúrese de que las lengüetas de bloqueo estén adheridas).
2. Instale el tornillo del cable de corriente de conexión a tierra verde
3. Instale el amortiguador de refuerzo del cable de corriente.

⚠ ADVERTENCIA  **Riesgo de Descarga Eléctrica.**

A fin de evitar riesgos de descarga eléctrica, asegúrese de volver a instalar el tornillo de conexión a tierra luego de cambiar el cable de corriente.

- Reemplace la tapa de acceso trasera. Asegúrese de que el cable de corriente y el cable de conexión a tierra estén correctamente dirigidos a través del recorte de la tapa de acceso.

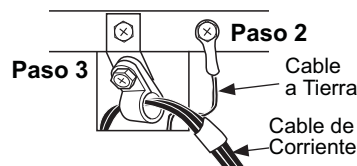

Repita todos los pasos en la segunda unidad.

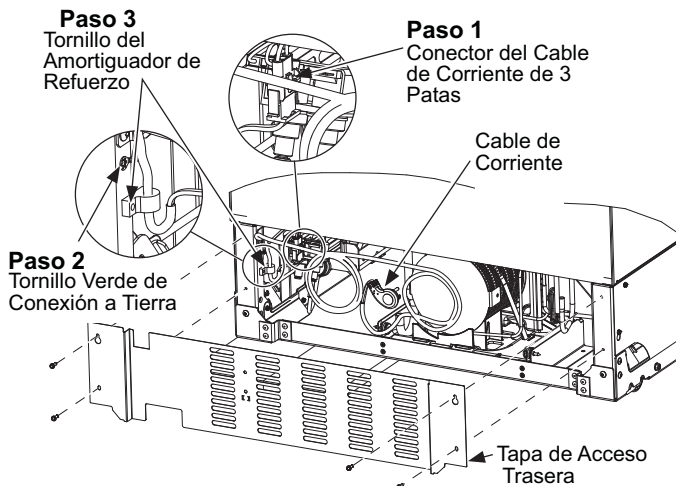

Instrucciones de Instalación

INSTALACIÓN ESTÁNDAR DE 72"

INSTALACIÓN DEL BORDE DE LA CAJA

- Instale los rieles laterales del kit de marcos en las paredes derecha e izquierda expuestas de la carcasa, usando los tornillos de cabeza Phillips n° 8 provistos - 15 tornillos por lado.

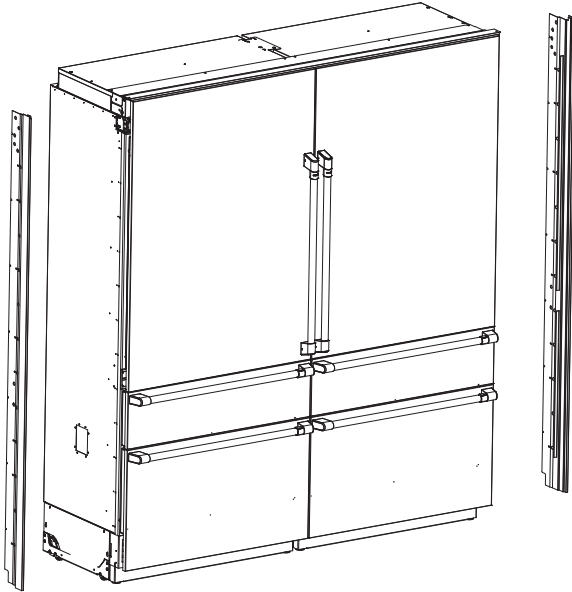

- Encastre los rieles del marco superior y lateral, deslizando los extremos expuestos del marco de la esquina en los rieles laterales del kit de marcos derecho e izquierdo. Alinee y coloque los dos tornillos de cabeza Phillips número 10-24 en los tornillos de refuerzo de los rieles laterales, a fin de asegurar que el marco superior calce cómodamente sobre los rieles laterales.

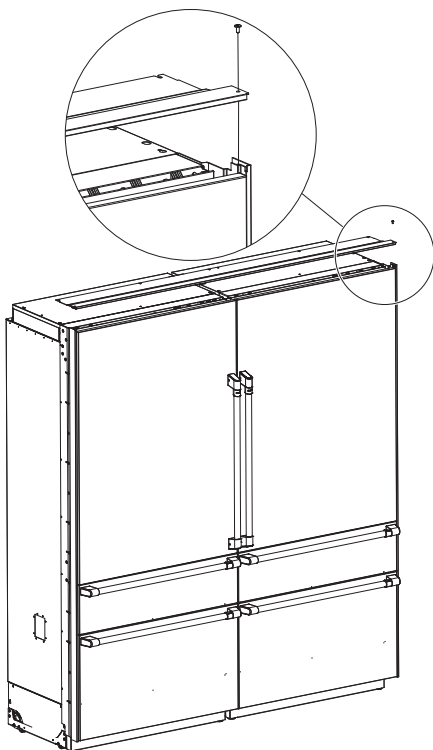

INSTALACIÓN DEL ZÓCALO

- Cree un zócalo a medida o adquiera un Zócalo de Acero Inoxidable ZKK72R.
- Retire los imanes de los zócalos de las tapas de acceso frontal. Estos se usarán para zócalos a medida únicamente.
- En los zócalos a medida, adhiera imanes sobre el lado trasero del zócalo. La superficie del zócalo sobre la cual se colocarán los imanes deberá estar limpia y libre de materiales extraños. Centre los imanes de forma vertical y horizontal.
- Posicione el zócalo sobre la parte inferior de las tapas de acceso frontal.

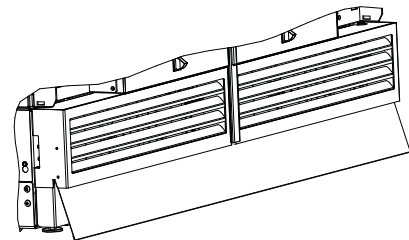

SIGA TODAS LAS INSTRUCCIONES PROVISTAS CON EL ELECTRODOMÉSTICO PARA COMPLETAR LA INSTALACIÓN DOBLE