

Haier

Installation Instructions
Instructions d'installation
Instrucciones de instalación

HCR2250AES
HCR2250ACS

24" Electric Free-Standing Range

Cuisinière autoportante électrique de 24"

Estufa independiente eléctrico de 24"



IMPORTANT: Save for local electrical inspector's use.

IMPORTANT: Conserver pour consultation par l'inspecteur local des installations électriques.

IMPORTANTE: Guárdelo para uso del inspector eléctrico local.

Part # 0570000768 REV B

TABLE OF CONTENTS

RANGE SAFETY	1
INSTALLATION REQUIREMENTS	2
Tools and Parts.....	2
Location Requirements.....	3
Electrical Requirements	5
INSTALLATION INSTRUCTIONS	8
Step 1 - Unpack Range	8
Step 2 - Install Anti-Tip Bracket	9
Step 3 - Make Electrical Connection.....	10
Step 4 - Install Range	22
Step 5 - Complete Installation	23

RANGE SAFETY

Your safety and the safety of others are very important.

We have provided many important safety messages in this manual and on your appliance. Always read and obey all safety messages.



This is the safety alert symbol.

This symbol alerts you to potential hazards that can kill or hurt you and others. All safety messages will follow the safety alert symbol and either the word "DANGER," "WARNING" or "CAUTION."

These words mean:

! DANGER

An imminently hazardous situation. You could be killed or seriously injured if you don't immediately follow instructions.

! WARNING

A potentially hazardous situation which, if not avoided, could result in death or serious bodily injury.

! CAUTION

A potentially hazardous situation which, if not avoided, may result in moderate or minor injury.

All safety messages will tell you what the potential hazard is, tell you how to reduce the chance of injury, and tell you what can happen if the instructions are not followed.

State of California Proposition 65 Warnings:

WARNING: This product contains one or more chemicals known to the State of California to cause cancer.

WARNING: This product contains one or more chemicals known to the State of California to cause birth defects or other reproductive harm.

⚠ WARNING



Tip Over Hazard

A child or adult can tip the range and be killed.

Connect anti-tip bracket to rear range foot.

Reconnect the anti-tip bracket, if the range is moved.

Failure to follow these instructions can result in death or serious burns to children and adults.

INSTALLATION REQUIREMENTS

TOOLS AND PARTS

Gather the required tools and parts before starting installation. Read and follow the instructions provided with any tools listed here.

TOOLS NEEDED

- Tape Measure
- Flat-Blade Screwdriver
- Phillips Screwdriver
- Level
- Cordless Electric Drill
- Hammer
- Wrench or Pliers
- Metal Saw
- Metal Snips or Large Wire Cutters
- 1⁵/₁₆" Combination Wrench
- 3⁸/₈" Nut Driver
- 1⁴/₄" Nut Driver
- 1⁸/₈" (3.2 mm) Drill Bit (for wood floors)
- Marker or Pencil
- Masking Tape

PARTS SUPPLIED

Check that all parts are included.

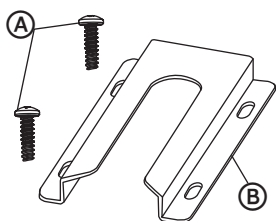

- Ⓐ 16 x 1 $\frac{5}{8}$ " Screws (2)
- Ⓑ Anti-tip Bracket

NOTE: The Anti-tip bracket must be securely mounted to the subfloor. The thickness of flooring may require longer screws to anchor bracket to subfloor. Longer screws are available from your local hardware store.

PARTS NEEDED

If using a power supply cord:

- A UL listed power supply cord kit marked for use with ranges. The cord should be rated at 250 volts minimum, 40 amps or 50 amps that is marked for use with nominal 1 $\frac{3}{8}$ " (3.5 cm) diameter connection opening and must end in ring terminals or open-end spade terminals with upturned ends.
- A UL listed strain relief.

If direct wiring:

- Flexible Metal Conduit
- UL Listed Conduit Connector
- 4-Wire or 3-Wire Electrical Cable (where local codes permit a 3-wire connection).
- UL Listed Wire Connectors

Check local codes. Check existing electrical supply. See the appropriate "Electrical Requirements" section. It is recommended that all electrical connections be made by a licensed, qualified electrical installer.

LOCATION REQUIREMENTS

VENTILATION

IMPORTANT: Observe all governing codes and ordinances.

- It is the installer's responsibility to comply with installation clearances specified on the model/serial rating plate. The model/serial rating plate is located on the left-hand side of the oven frame. Open oven door to view label. See label on back panel of range for additional element and oven power ratings.

TEMPERATURE

IMPORTANT: Some cabinet and building materials are not designed to withstand the heat produced by the oven for baking and self-cleaning. Check with your builder or cabinet supplier to make sure that the materials used will not discolor, delaminate or sustain other damage.

- Contact a qualified floor covering installer to check that the floor covering can withstand at least 200°F (93°C).
- Use an insulated pad or ¼" (0.64 cm) plywood under range if installing range over carpeting.

GENERAL

- The range should be located for convenient use in the kitchen.
- Recessed installations must provide complete enclosure of the sides and rear of the range.
- To eliminate the risk of burns or fire by reaching over heated surface units, cabinet storage space located above the surface units should be avoided. If cabinet storage is to be provided, the risk can be reduced by installing a range hood or microwave hood combination that projects horizontally a minimum of 5" (12.7 cm) beyond the bottom of the cabinets.
- All openings in the wall or floor where range is to be installed must be sealed.
- Do not seal the range to the side cabinets.
- Grounded electrical supply is required. See "Electrical Requirements" section.

DIMENSIONS

Product/Clearance

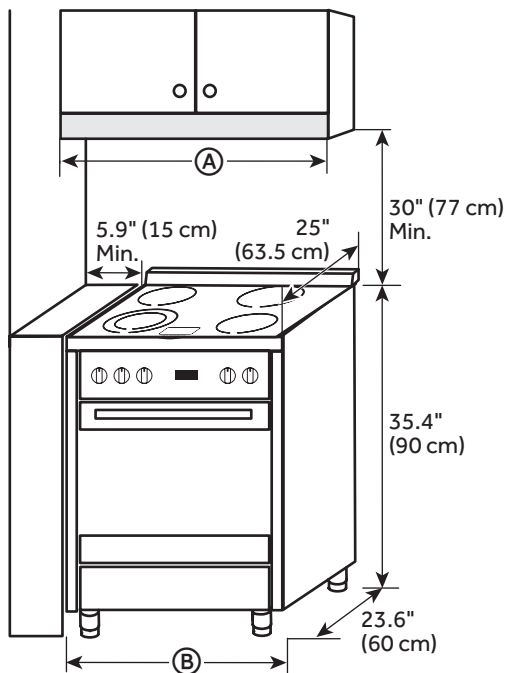

	HCR2250AES HCR2250ACS
(A)	24" (61 cm)
(B)	23.6" (60 cm)

Power Supply

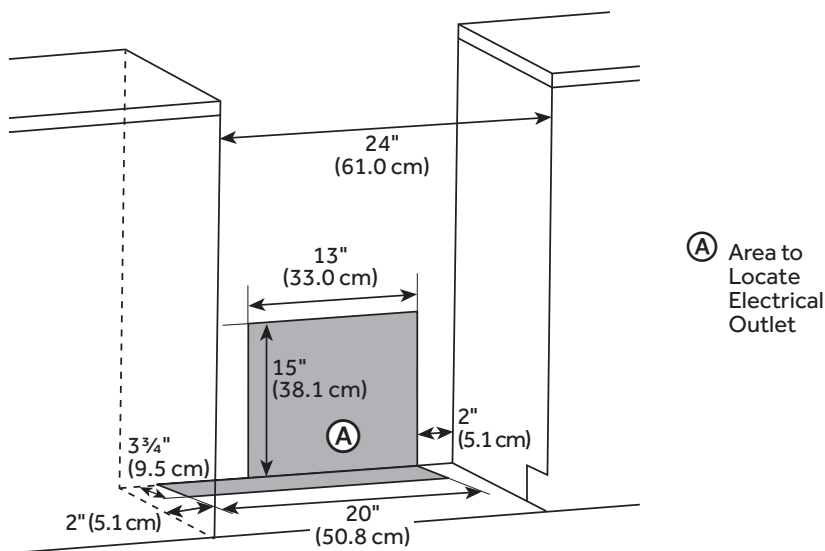

ELECTRICAL REQUIREMENTS

IMPORTANT: Use a 3-wire, UL listed, 40-amp power supply cord (pigtail); or if local codes do not permit grounding through the neutral, use a 4-wire power supply cord rated at 250 volts, 40 amps and intended for use with ranges.

If codes permit and a separate ground wire is used, it is recommended that a qualified electrical installer determine that the ground path is adequate and wire gauge is in accordance with local codes.

To properly install your range, you must determine the type of electrical connection you will be using and follow the instructions provided for it here.

- Range must be connected to the proper electrical voltage and frequency as specified on the model/serial number rating plate. All models are dual rated, and designed to be connected to either 120/208 or 120/240V AC, 60Hz, 3-wire or 4-wire, single-phase power supply.

Voltage and Frequency	Amps	Minimum Circuit Required
240V, 60 Hz	37.3A	40 Amp Circuit
208V, 60 Hz	32.4A	35 Amp Circuit

- When a 4-wire, single phase 120/240 volt, 60 Hz., AC only electrical supply is available, a 40-amp maximum circuit protection is required (or, if specified on the model/serial rating plate, when a 4-wire, single phase 120/208 volt 60 Hz., AC only electrical supply is available, a 35-amp maximum circuit protection is required).
- For direct wire installations, install a suitable conduit box (not furnished). An appropriately sized, UL conduit connector must be used to correctly attach the conduit to the junction box.

IMPORTANT: Local Codes may vary; installation electrical connections and grounding must comply with all applicable local codes.

ELECTRICAL REQUIREMENTS - U.S.A. ONLY

Do not use an extension cord.

Be sure that the electrical connection and wire size are adequate and in conformance with the National Electrical Code, ANSI/ NFPA No. 70-latest edition and all local codes and ordinances.

A copy of the above code standards can be obtained from:

National Fire Protection Association
One Batterymarch Park
Quincy, MA 02269

WARNING



Electrical Shock Hazard

The electrical power to the oven branch circuit must be shut off while line connections are being made.

Do not use an extension cord with this appliance.

Electrical ground is required on this appliance. The free end of the green wire (the ground wire) must be connected to a suitable ground. This wire must remain grounded to the oven.

If cold water pipe is interrupted by plastic, non metallic gaskets, union connections or other insulating materials, **DO NOT** use for grounding.

DO NOT ground to a gas pipe.

DO NOT have a fuse in the **NEUTRAL** or **GROUNDING** circuit. A fuse in the **NEUTRAL** or **GROUNDING** circuit could result in an electrical shock.

Check with a qualified electrician if you are in doubt as to whether the appliance is properly grounded.

Failure to do so could result in death, fire or electric shock.

The range is not equipped with a power cord. The range can be fitted with a 3 or 4-wire NEMA 10-50 or 14-50 type SRDT or ST (as required) power cord rated at 250 volt AC minimum, 40 amp, with ring terminals or open-end spade terminals with upturned ends and marked for use with ranges.

- A UL listed strain relief must be attached to the range to hold the power cord.
- Do not use an aluminum wire receptacle with copper-wired power cord and plug (or vice versa). The proper wiring and receptacle is a copper-wired power cord with a copper-wired receptacle.
- The electrical outlet should be located so that the power cord is accessible when the range is in the installed position.

ELECTRICAL REQUIREMENTS - CANADA ONLY

⚠ WARNING



Electrical Shock Hazard

Disconnect power before servicing.

Plug into a grounded outlet.

Do not use an extension cord.

Failure to do so can result in death, fire, or electrical shock.

Be sure that the electrical connection and wire size are adequate and in conformance with CSA Standard C22.1, Canadian Electrical Code, Part 1 - latest edition, and all local codes and ordinances.

A copy of the above code standards can be obtained from:

Canadian Standards Association
178 Rexdale Blvd.
Toronto, ON M9W 1R3 CANADA

- Check with a qualified electrical installer if you are not sure the range is properly grounded.
- This range is equipped with a CSA International Certified Power Cord intended to be plugged into a standard 14-50R wall receptacle. Be sure the wall receptacle is within reach of range's final location.

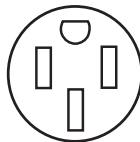

- Do not use an extension cord.

INSTALLATION INSTRUCTIONS

IMPORTANT: This appliance shall be installed only by authorized persons and in accordance with the manufacturer's installation instructions, local gas fitting regulations, municipal building codes, electrical wiring regulations, local water supply regulations.

STEP 1 - UNPACK RANGE

WARNING

Excessive Weight Hazard

Use two or more people to move and install range.

Failure to do so can result in back or other injury.

1. Remove shipping materials, tape and film from the range. Keep cardboard bottom under range. Do not dispose of anything until the installation is complete.
2. Remove oven racks and parts package from oven and shipping materials.
3. To remove cardboard bottom, first take four cardboard corners from the carton. Stack one cardboard corner on top of another. Repeat with the other two corners. Place them lengthwise on the floor behind the range to support the range when it is laid on its back.
4. Using two or more people, firmly grasp the range and gently lay it on its back on the cardboard corners.
5. Remove cardboard bottom.

NOTES:

- The leveling legs can be adjusted while the range is on its back.
- To place range back up into a standing position, put a sheet of cardboard or hardboard on the floor in front of range to protect the flooring. Using two or more people, stand range back up onto the cardboard or hardboard.

STEP 2 - INSTALL ANTI-TIP BRACKET

! WARNING



Tip Over Hazard

A child or adult can tip the range and be killed.

Connect anti-tip bracket to rear range foot.

Reconnect the anti-tip bracket, if the range is moved.

Failure to follow these instructions can result in death or serious burns to children and adults.

IMPORTANT:

- An anti-tip bracket kit is included with the range. Follow the instructions supplied with the anti-tip bracket.
- Do not completely remove the rear leveling leg. The anti-tip bracket uses a rear leveling leg to secure the range to the floor.
- The anti-tip bracket should be installed, so that it secures either the right or left rear leveling leg.
- After installing the leveling leg, note the distance from the side of the range to the center of the leveling leg. Mark this location on the floor.
- Attach the anti-tip bracket to the floor with 2 screws so that the rear leveling leg will be centered within the bracket once it is in its final position.

NOTE: Contact a qualified floor covering installer for the best procedure for drilling mounting holes through your type of floor covering.

STEP 3 - MAKE ELECTRICAL CONNECTION

After reading the requirements for each connection method, follow the electrical connection instructions specific to your situation.

POWER CORD - U.S.A. ONLY

⚠ WARNING



Electrical Shock Hazard

Disconnect power before servicing.

Use a new 40 or 50 amp UL listed or CSA certified power supply cord.

Plug into a grounded outlet.

Do not use an extension cord.

Failure to do so can result in death, fire, or electrical shock.

3-WIRE CONNECTION: POWER SUPPLY CORD

IMPORTANT: Use this method only if local codes permit connecting chassis ground conductor to neutral wire of power supply cord.

1. Disconnect power.
2. Remove the screws fastening the back panel to the cabinet of the range. Lift off the back panel to access the electrical terminal block located in the bottom right-hand corner.

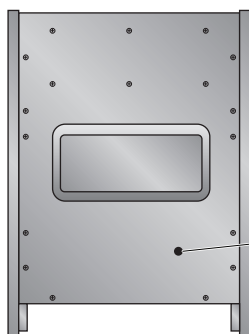

Ⓐ Power Cord Opening

3. Install a UL listed strain relief (not provided) to the power cord opening in the back panel, and then completely tighten the nut.

4. With one person holding the back panel, thread the end of the power cord through the strain relief.

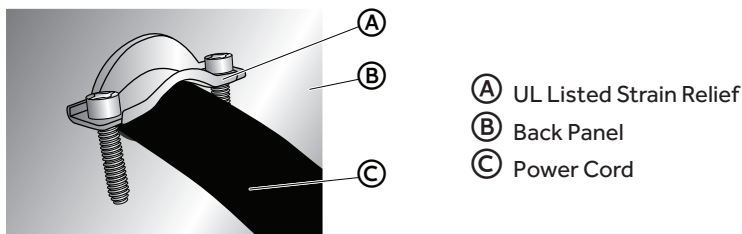

NOTE: Allow enough slack to connect the wires to the terminal block.

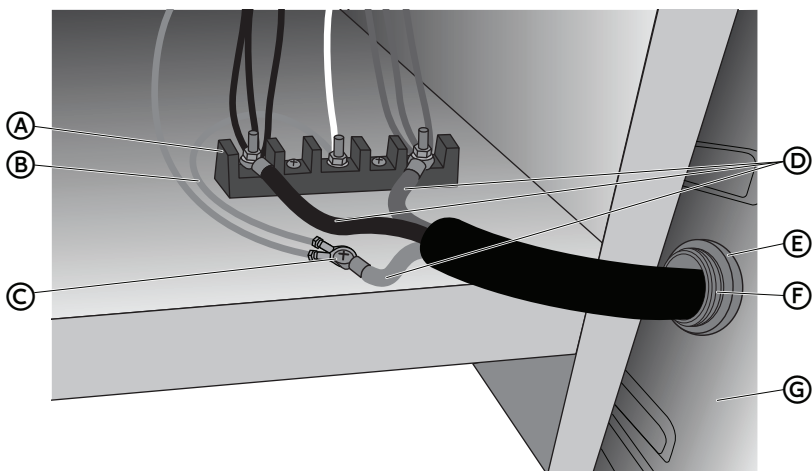

- | | |
|----------------------|-----------------------------|
| (A) Terminal Block | (E) Strain Relief Nut |
| (B) Jumper Wire | (F) UL Listed Strain Relief |
| (C) Ground Screw | (G) Back Panel |
| (D) Power Cord Wires | |

- Remove the ground screw. Place the green ground wire from the power cord on top of the green ground wire from the range, replace screw and tighten.
- Using 10-32 hex nuts, connect the red and black wires from the power cord to the outer posts of the terminal block with the corresponding red and black wires from the range.
- Tighten the hex nuts completely, and then verify the connection.

NOTE: For power supply cord replacement, use only a power cord rated at 250 volts minimum, 40- or 50-amps that is marked for use with nominal $1\frac{3}{8}$ " (3.5 cm) diameter connection opening, with ring terminals and marked for use with ranges.

- Position the back panel against the back of the range, but do not fasten.
- Gently, pull the excess power cord to the outside.

- Position the lower part of the strain relief under the power cord and tighten the strain relief screws.

NOTE: Before tightening, make sure the strain relief is positioned over the cord and **NOT** the wires.

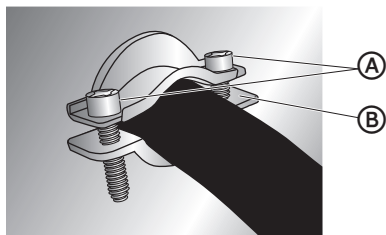

- Ⓐ Strain Relief Screws
- Ⓑ Lower Part of Strain Relief

- Replace the back panel screws, and then fully tighten the screws.

- Plug range into grounded outlet.

- Tuck excess power cord under the range.

4-WIRE CONNECTION: POWER SUPPLY CORD

IMPORTANT: Use this method for new branch-circuit installations (1996 NEC), mobile homes, recreational vehicles, or in an area where local codes prohibit grounding through the neutral.

- Disconnect power.
- Remove the screws fastening the back panel to the cabinet of the range. Lift off the back panel to access the electrical terminal block located in the bottom right-hand corner.

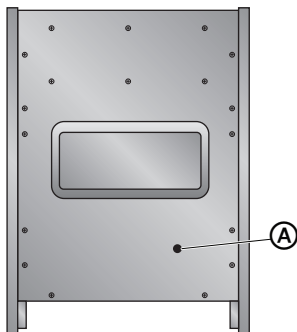

- Ⓐ Power Cord Opening

- Install a UL listed strain relief (not provided) to the power cord opening in the back panel, and then completely tighten the nut.

4. With one person holding the back panel, thread the end of the power cord through the strain relief.

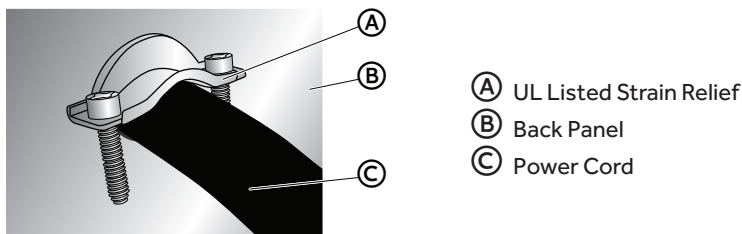

NOTE: Allow enough slack to connect the wires to the terminal block.

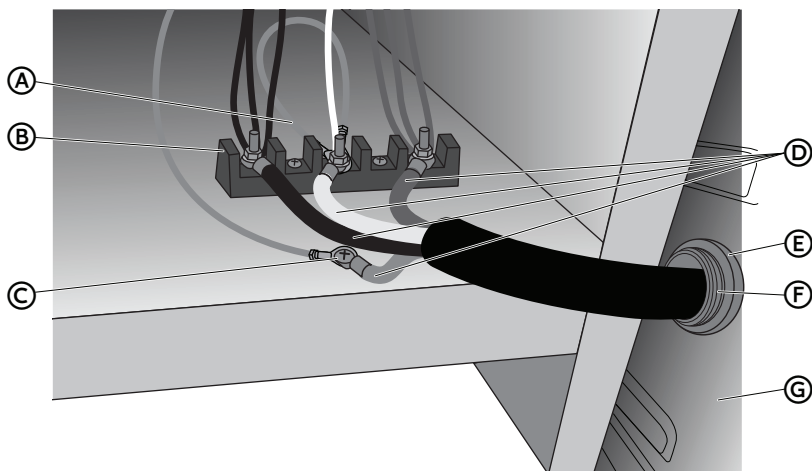

- (A) Jumper Wire
 (B) Terminal Block
 (C) Ground Screw
 (D) Power Cord Wires
 (E) Strain Relief Nut
 (F) UL Listed Strain Relief
 (G) Back Panel

- Remove the green jumper wire from under the ground screw and replace with the green wire from the power cord and tighten ground screw.
- Loop the green jumper wire removed from the ground screw back onto its end that is fastened to the center post of the terminal block.
- Use $\frac{3}{8}$ " (1.0 cm) nut driver to connect the neutral (white) wire to the center terminal block post with one of the 10-32 hex nuts.
- Using 10-32 hex nuts, connect the red and black wires from the power cord to the outer posts of the terminal block with the corresponding red and black wires from the range.
- Tighten the hex nuts completely, and then verify the connection.

NOTE: For power supply cord replacement, use only a power cord rated at 250 volts minimum, 40- or 50-amps that is marked for use with nominal $1\frac{3}{8}$ " (3.5 cm) diameter connection opening, with ring terminals and marked for use with ranges.

10. Position the back panel against the back of the range, but do not fasten.
11. Gently, pull the excess power cord to the outside.
12. Position the lower part of the strain relief under the power cord and tighten the strain relief screws.

NOTE: Before tightening, make sure the strain relief is positioned over the cord and NOT the wires.

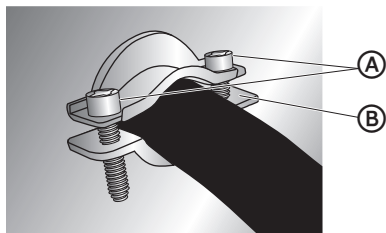

- Ⓐ Strain Relief Screws
- Ⓑ Lower Part of Strain Relief

13. Replace the back panel screws, and then fully tighten the screws.
14. Plug range into grounded outlet.
15. Tuck excess power cord under the range.

POWER CORD - CANADA ONLY

⚠ WARNING



Electrical Shock Hazard

Plug into a grounded outlet.

Do not use an extension cord.

Failure to do so can result in death, fire, or electrical shock.

1. Plug into a standard 14-50R grounded wall receptacle.

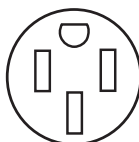

2. Go to STEP 4 - INSTALL RANGE.

⚠ WARNING



Electrical Shock Hazard

Disconnect power before servicing.

Improper connection of aluminum house wiring and copper appliance leads can result in an electrical hazard or fire. If the home has aluminum wiring, only use connectors designed and UL listed for joining copper to aluminum and precisely follow the manufacturer's recommended procedure. Aluminum-to-Copper connections must conform with local codes.

Use 8 gauge copper or aluminum wire.

Electrically ground range.

Failure to do so can result in death, fire or electrical shock.

Be sure your appliance is properly installed and grounded by a qualified technician. Ask your dealer to recommend a qualified technician or an authorized repair service.

- A circuit breaker is recommended.
- The range can be connected directly to the circuit breaker box (or fused disconnect) through flexible or nonmetallic sheathed, copper or aluminum cable.
- Allow at least 6 ft (1.8 m) of slack in the line so that the range can be moved if servicing is ever necessary.
- A UL listed conduit connector must be provided at each end of the power supply cable (at the range and at the junction box).
- Wire sizes and connections must conform with the rating of the range.
- The tech sheet and wiring diagram are included with the range.

This appliance is manufactured with a green GROUND wire connected to the range chassis. After making sure that the power has been turned off, connect the flexible conduit from the range to the junction box using a UL listed conduit connector. The Grounded Neutral and Ungrounded Neutral Graphics on the following pages and the instructions provided, present the most common way of connecting the range. Your local codes and ordinances, of course, take precedence over these instructions. Complete electrical connections according to local codes and ordinances.

3-WIRE CONNECTION (GROUNDED NEUTRAL)

⚠ WARNING



Electrical Shock Hazard

Grounding through the neutral conductor is prohibited for new branch-circuit installations (1996 NEC); mobile homes; and recreational vehicles, or in an area where local codes prohibit grounding through the neutral conductor. For installations where grounding through the neutral conductor is prohibited, see the Ungrounded Neutral graphic.

Use grounding terminal or lead to ground unit.

Connect neutral terminal or lead to branch circuit neutral in usual manner.

Failure to do so could result in death, fire or electric shock.

Connect to the House Electrical Supply

IMPORTANT: Use the 3-wire cable from home power supply where local codes permit a 3-wire connection.

1. Disconnect power.

Grounded Neutral

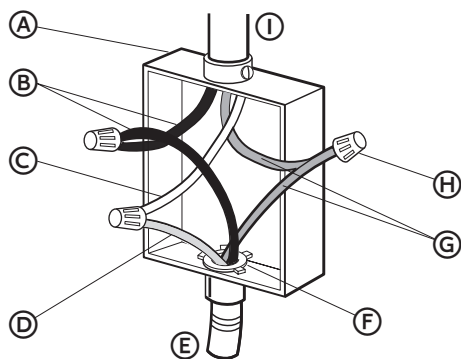

- | | | |
|--------------------------|---------------------------------|-------------------------------|
| (A) Junction Box | (D) Ground (Green or Bare) Wire | (G) Red Wires |
| (B) Black Wires | (E) Cable from Oven | (H) UL Listed Wire Connectors |
| (C) Neutral (White) Wire | (F) UL Listed Conduit Connector | (I) House Electrical Supply |

2. Connect the 2 black wires (B) together using a UL listed wire connector.
3. Connect the neutral (white) wire (C) and the ground (green or bare) wire (D) (of the oven cable) using a UL listed wire connector.
4. Connect the 2 red wires (G) together using a UL listed wire connector.
5. Install junction box cover.

Connect to the Range

1. Feed the electric cable wires through the flexible metal conduit.

NOTE: Allow enough slack to easily attach the wires to the terminal block.

2. Remove the screws fastening the back panel to the cabinet of the range. Lift off the back panel to access the electrical terminal block located in the bottom right-hand corner.

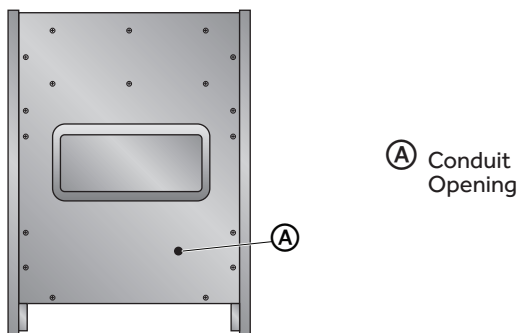

3. Install a UL listed strain relief (not provided) to the conduit opening in the back panel, and then completely tighten the nut.
4. With one person holding the back panel, thread the end of the conduit through the strain relief.

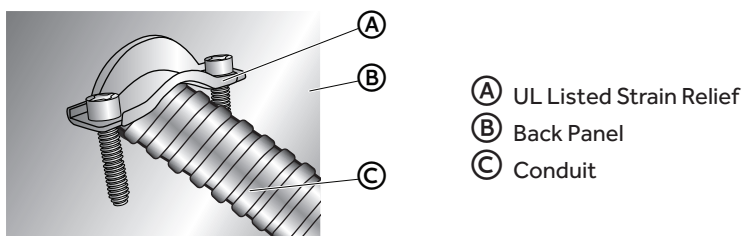

NOTE: Allow enough slack to connect the wires to the terminal block.

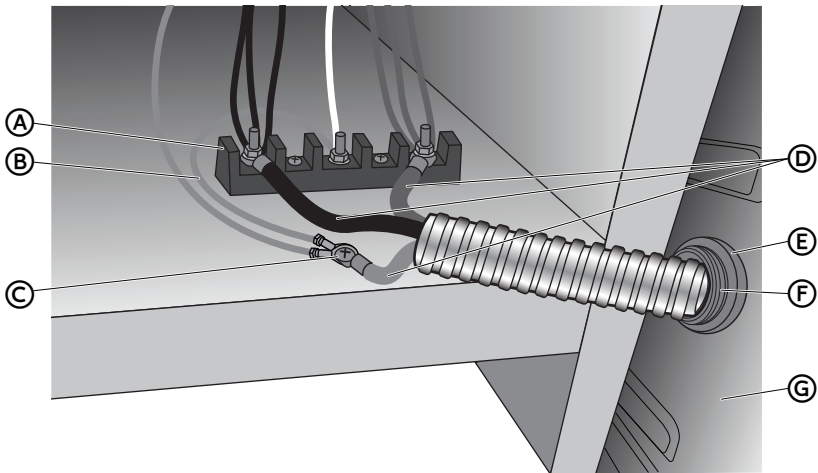

- | | |
|----------------------|-----------------------------|
| (A) Terminal Block | (E) Strain Relief Nut |
| (B) Jumper Wire | (F) UL Listed Strain Relief |
| (C) Ground Screw | (G) Back Panel |
| (D) Power Cord Wires | |

5. Remove the ground screw. Place the green ground wire from the conduit on top of the green ground wire from the range, replace screw and tighten.
6. Using 10-32 hex nuts, connect the red and black wires from the conduit to the outer posts of the terminal block with the corresponding red and black wires from the range.
7. Tighten the hex nuts completely, and then verify the connection.
8. Position the back panel against the back of the range, but do not fasten.
9. Gently, pull the excess conduit to the outside.
10. Position the lower part of the strain relief under the conduit and tighten the strain relief screws.

NOTE: Before tightening, make sure the strain relief is positioned over the conduit and NOT the wires.

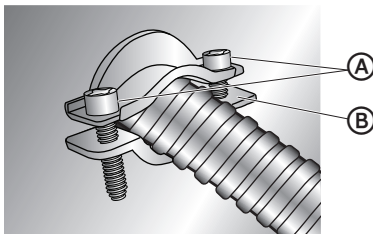

- | |
|---------------------------------|
| (A) Strain Relief Screws |
| (B) Lower Part of Strain Relief |

11. Replace the back panel screws, and then fully tighten the screws.
12. Tuck excess conduit under the range.

4-WIRE CONNECTION (UNGROUNDING NEUTRAL)

Connect to the House Electrical Supply - U.S.A. Only

IMPORTANT: Use the 4-wire cable from home power supply in the U.S. where local codes do not allow grounding through neutral, new branch circuit installations (1996 NEC), mobile homes and recreational vehicles, new construction and in Canada.

1. Disconnect power.

Ungrounded Neutral

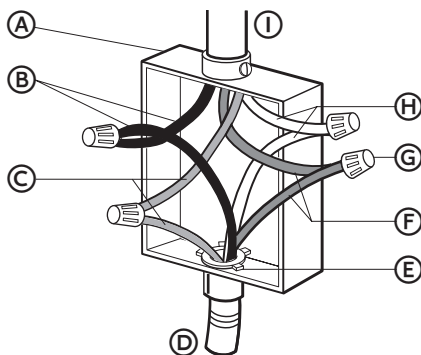

- | | | |
|---------------------|---|------------------------------|
| (A) Junction Box | (E) UL listed or CSA Approved Conduit Connector | (G) UL Listed Wire Connector |
| (B) Black Wires | (F) Ground (Green or Bare) Wires | (H) Neutral (White) Wires |
| (C) Red Wires | | (I) House Electrical Supply |
| (D) Cable from Oven | | |

2. Connect the 2 black wires (B) together using a UL listed wire connector.
3. Connect the 2 red wires (C) together using a UL listed wire connector.
4. Connect the 2 neutral (white) wires (H) together using a UL listed wire connector.
5. Connect the ground (green or bare) wire (F) from the oven cable to the ground (green or bare) wire (in the junction box) using a UL listed wire connector.
6. Install junction box cover.

Connect to the Range

1. Feed the electric cable wires through the flexible metal conduit.

NOTE: Allow enough slack to easily attach the wires to the terminal block.

2. Remove the screws fastening the back panel to the cabinet of the range. Lift off the back panel to access the electrical terminal block located in the bottom right-hand corner.

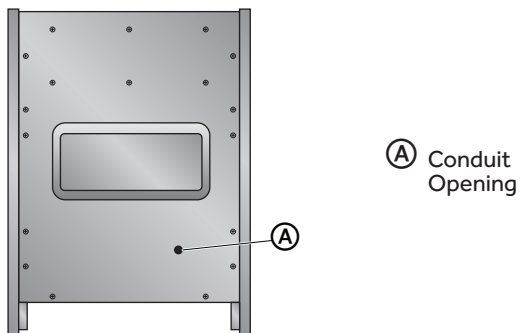

3. Install a UL listed strain relief (not provided) to the conduit opening in the back panel, and then completely tighten the nut.
4. With one person holding the back panel, thread the end of the conduit through the strain relief.

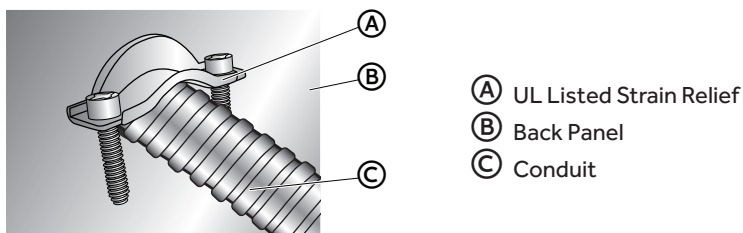

NOTE: Allow enough slack to connect the wires to the terminal block.

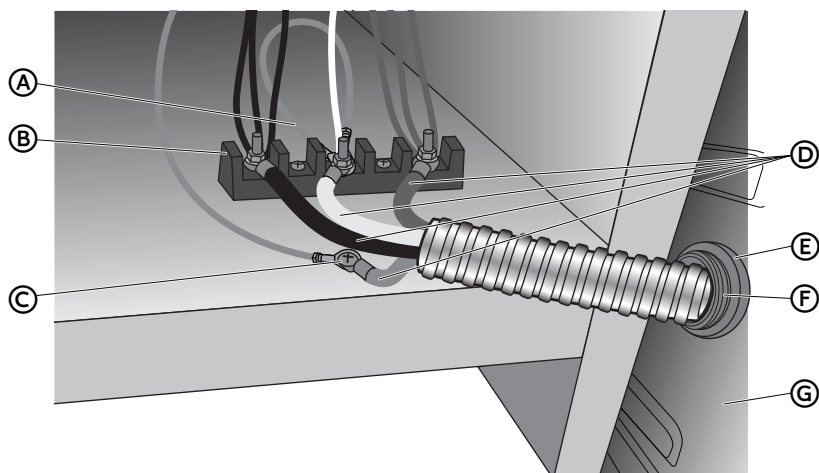

- | | |
|--------------------|---------------------------|
| Ⓐ Jumper Wire | Ⓔ Strain Relief Nut |
| Ⓑ Terminal Block | Ⓕ UL Listed Strain Relief |
| Ⓒ Ground Screw | Ⓖ Back Panel |
| Ⓓ Power Cord Wires | |

5. Remove the green jumper wire from under the ground screw and replace with the green wire from the conduit and tighten ground screw.
6. Loop the green jumper wire removed from the ground screw back onto its end that is fastened to the center post of the terminal block.
7. Use $\frac{3}{8}$ " (1.0 cm) nut driver to connect the neutral (white) wire to the center terminal block post with one of the 10-32 hex nuts.
8. Using 10-32 hex nuts, connect the red and black wires from the conduit to the outer posts of the terminal block with the corresponding red and black wires from the range.
9. Tighten the hex nuts completely, and then verify the connection.
10. Position the back panel against the back of the range, but do not fasten.
11. Gently, pull the excess conduit to the outside.

- Position the lower part of the strain relief under the conduit and tighten the strain relief screws.

NOTE: Before tightening, make sure the strain relief is positioned over the conduit and **NOT** the wires.

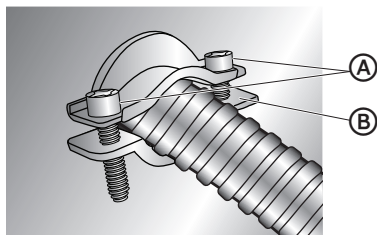

- A** Strain Relief Screws
- B** Lower Part of Strain Relief

- Replace the back panel screws, and then fully tighten the screws.

- Tuck excess conduit under the range.

STEP 4 - INSTALL RANGE

IMPORTANT: If the range is moved to adjust the leveling legs, make sure when you move the range back into its final location that the anti-tip bracket is engaged by repeating steps 1 through 9.

- Slide range into final location, making sure rear leveling leg slides into anti-tip bracket. Leave a 1" (2.5 cm) gap between the back of the range and the back wall.
- Place the outside of your foot against the bottom front to keep the range from moving, and then grasp the back of the range, as shown.

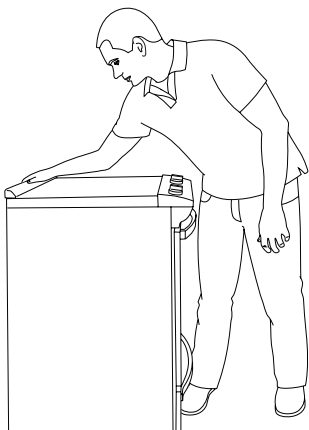

- Slowly attempt to tilt the range forward.

If you encounter immediate resistance, the range foot is engaged in the anti-tip bracket. Go to Step 8.

4. If the rear of the range lifts more than $\frac{1}{2}$ " (1.3 cm) off the floor without resistance, stop tilting the range and lower it gently back to the floor. The range foot is not engaged in the anti-tip bracket.

IMPORTANT: If there is a snapping or popping sound when lifting the range, the range may not be fully engaged in the bracket. Check to see if there are obstructions keeping the range from sliding to the wall or keeping the range foot from sliding into the bracket. Verify that the bracket is held securely in place by the mounting screws.

5. Slide the range forward, and verify that the anti-tip bracket is securely attached to the floor or wall.
6. Slide range back so the rear range foot is inserted into the slot of the anti-tip bracket.
7. Repeat steps 1 through 3 to ensure that the range foot is engaged in the anti-tip bracket.

If the rear of the range lifts more than $\frac{1}{2}$ " (1.3 cm) off the floor without resistance, the anti-tip bracket may not be installed correctly. Do not operate the range without anti-tip bracket installed and engaged.

8. Move the range into its final location. Check that the range is level by placing a level on the oven bottom.

NOTE: The range must be level for optimum cooking and baking performance.

9. If needed, use a wrench to adjust the height of the leveling legs until the range is level from side to side and from front to back.

STEP 5 - COMPLETE INSTALLATION

1. Reconnect power at the circuit breaker or fuse box.
2. Turn on each element to check that it is heating correctly.
3. Turn on the oven to check that it is heating correctly.

NOTE: When the range has been on for 5 minutes, check for heat. If range is cold, turn off the range and contact a qualified technician.

4. Check that the indicator lights on the control panel, and the interior oven lights illuminate correctly.

If the range does not operate correctly, check the following:

- Household fuse is intact and tight; or circuit breaker has not tripped.
- Range is plugged into a grounded outlet.
- Electrical supply is connected.

Contact a qualified electrician to verify the electrical supply.

TABLE DES MATIÈRES

SÉCURITÉ DE LA CUISINIÈRE	25
EXIGENCES D'INSTALLATION.....	26
Outillage et pièces.....	26
Exigences d'emplacement.....	27
Exigences électriques	29
INSTRUCTIONS D'INSTALLATION	32
Étape 1 - Déballage de la cuisinière	32
Étape 2 - Installation de la bride antibasculement.....	33
Étape 3 - Raccordement électrique	34
Étape 4 - Installation de la cuisinière	46
Étape 5 - Fin de l'installation	47

Votre sécurité et celle des autres est très importante.

Nous donnons de nombreux messages de sécurité importants dans ce manuel et sur votre appareil ménager. Assurez-vous de toujours lire tous les messages de sécurité et de vous y conformer.



Voici le symbole d'alerte de sécurité.

Ce symbole d'alerte de sécurité vous signale les dangers potentiels de décès et de blessures graves à vous et à d'autres. Tous les messages de sécurité suivront le symbole d'alerte de sécurité et le mot "DANGER", "AVERTISSEMENT" ou "ATTENTION".

Ces mots signifient :

! DANGER

Une situation de danger imminent. Vous courez le risque d'un décès ou de blessures graves si vous ne suivez pas immédiatement les instructions.

! AVERTISSEMENT

Une situation potentiellement dangereuse qui, si vous ne l'évitez pas, peut provoquer la mort ou des blessures graves.

! ATTENTION

Une situation potentiellement dangereuse qui, si vous ne l'évitez pas, peut entraîner des blessures légères à modérées.

Tous les messages de sécurité vous diront quel est le danger potentiel et comment réduire le risque de blessure et ce qui peut se produire en cas de non-respect des instructions.

⚠ AVERTISSEMENT



Risque de basculement

Un enfant ou une personne adulte peut faire basculer la cuisinière ce qui peut causer un décès.

Joindre la bride antibasculement au pied arrière de la cuisinière.

Joindre de nouveau la bride antibasculement si la cuisinière est déplacée.

Le non-respect de ces instructions peut causer un décès ou des brûlures graves aux enfants et aux adultes.

EXIGENCES D'INSTALLATION

OUTILLAGE ET PIÈCES

Rassembler les outils et composants nécessaires avant d'entreprendre l'installation. Lire et observer les instructions fournies avec chacun des outils de la liste ci-dessous.

OUTILS NÉCESSAIRES

- Mètre enrouleur
- Tournevis à lame plate
- Tournevis Phillips
- Niveau
- Perceuse électrique sans fil
- Marteau
- Clé ou pince
- Scie à métaux
- Cisaille de ferblantier ou coupe-fils de gros diamètre
- Clé mixte de $1\frac{5}{16}$ "
- Tourne-écrou de $\frac{3}{8}$ "
- Tourne-écrou de $\frac{1}{4}$ "
- Foret de $\frac{1}{8}$ " (3,2 mm) (pour planchers en bois)
- Marqueur ou crayon
- Ruban adhésif de masquage

PIÈCES FOURNIES

Vérifier que toutes les pièces sont présentes.

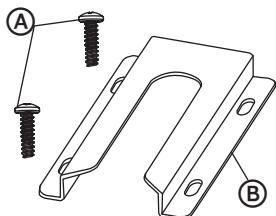

- (A) Vis de 16 x 1½" (2)
- (B) La bride antibasculement

REMARQUE : Les brides antibasculement doivent être solidement fixées au sous-plancher. La profondeur du plancher peut nécessiter des vis plus longues pour l'ancrage de la bride dans le sous-plancher. Des vis plus longues sont disponibles auprès de votre quincaillerie locale.

PIÈCES NÉCESSAIRES

En cas d'utilisation d'un cordon d'alimentation électrique :

- Cordon d'alimentation (homologation UL) conçu pour utilisation avec une cuisinière. Cordon de 250 V minimum, 40 A ou 50 A, compatible avec une ouverture de diamètre nominal 1⅜" (3,5 cm) pour le raccordement, et avec cosse rondes ou en fourche à pointes relevées à l'extrémité de chaque conducteur.
- Un serre-câble (homologation UL).

Si raccordement par câblage direct :

- Conduit métallique flexible
- Connecteur de conduit (homologation UL)
- Câble électrique à 3 ou 4 conducteurs (là où les codes locaux autorisent un raccordement à 3 conducteurs)
- Connecteurs de fils (homologation UL)

Consulter les codes locaux. Vérifier l'alimentation électrique existante. Voir la section "Spécifications électriques" correspondante. Il est recommandé de faire réaliser tous les raccordements électriques par un électricien qualifié agréé.

EXIGENCES D'EMPLACEMENT

VENTILATION

IMPORTANT : Respecter les dispositions de tous les codes et règlements en vigueur.

- C'est à l'installateur qu'incombe la responsabilité de respecter les distances de séparation exigées, si spécifiées sur la plaque signalétique de l'appareil. La plaque signalétique est située sur le côté gauche du cadre du four. Ouvrez la porte du four pour voir étiquette. Voir l'étiquette sur le panneau arrière de la cuisinière pour élément supplémentaire et puissances four.

TEMPÉRATURE

IMPORTANT : Les matériaux de certains placards et certains matériaux de construction ne sont pas conçus pour résister à la chaleur générée par le four durant la cuisson au four ou l'autonettoyage. Consulter le constructeur de la maison ou le fabricant des placards pour déterminer si les matériaux utilisés pourraient subir un changement de couleur, une déstratification ou d'autres dommages.

- Contacter un installateur de revêtement de sol qualifié, qui pourra déterminer si le revêtement de sol peut résister à une température d'au moins 200 °F (93 °C).
- Dans le cas de l'installation de la cuisinière par dessus un tapis, placer sous la cuisinière une plaque d'appui isolée, ou une plaque de contreplaqué de ¼" (0,64 cm).

RENSEIGNEMENTS GÉNÉRAUX

- La cuisinière doit être placée de manière à permettre une utilisation pratique dans la cuisine.
- Dans le cas d'une cuisinière encastrée, l'enceinte doit recouvrir complètement les côtés et l'arrière de la cuisinière.
- Afin de minimiser le risque de brûlures ou d'incendie au-dessus de la table de cuisson, on doit éviter d'installer un placard mural. Si le rangement en placard est envisagé, le risque peut être réduit par l'installation d'une hotte de cuisinière ou un ensemble hotte/micro-ondes opérant horizontalement sur un minimum de 5" (12,7 cm) au-delà du bas des placards.
- Toutes les ouvertures dans le mur ou le plancher de l'emplacement d'installation de la cuisinière doivent être scellées.
- Ne pas réaliser un scellement entre la cuisinière et les placards latéraux.
- Une source d'électricité avec liaison à la terre est nécessaire. Voir la section "Spécifications électriques".

DIMENSIONS

Produit / Dégagement

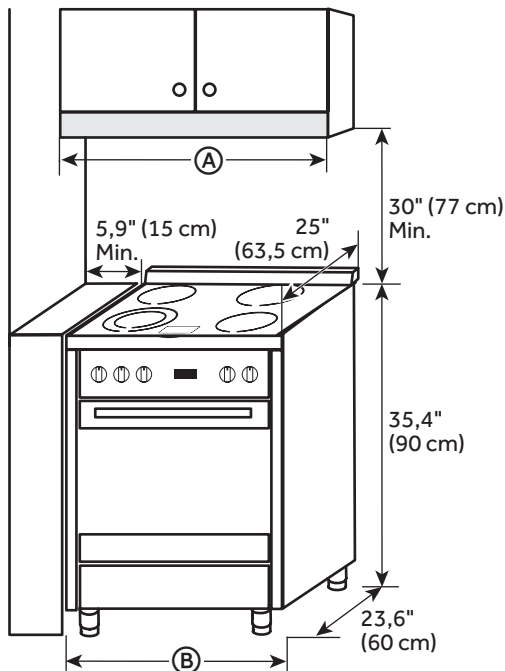

	HCR2250AES HCR2250ACS
(A)	24" (61 cm)
(B)	23,6" (60 cm)

Alimentation électrique

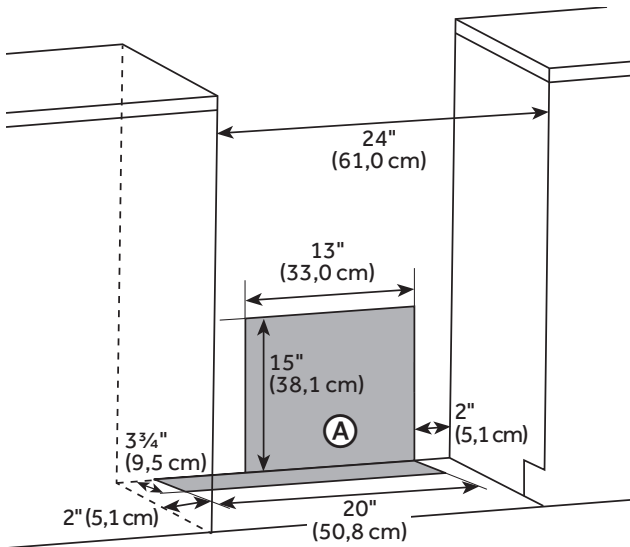

Ⓐ Zone où situer la prise électrique

EXIGENCES ÉLECTRIQUES

IMPORTANT : Utiliser un cordon d'alimentation à 3 fils, homologué UL, un cordon d'alimentation de 40 ampères (queue de cochon); ou si les codes locaux ne permettent pas la mise à la terre à travers le fil neutre, utiliser un cordon d'alimentation à 4 fils spécifié pour une tension nominale de 250 volts, 40 ampères et approuvé pour une utilisation avec des cuisinières.

Si les codes en vigueur le permettent et qu'un conducteur distinct de liaison à la terre est utilisé, on recommande qu'un électricien qualifié vérifie que la liaison à la terre et la taille du conducteur de liaison à la terre sont adéquats et conformes aux prescriptions des codes locaux.

Afin d'installer correctement votre cuisinière, vous devez déterminer le type de connexion électrique que vous allez utiliser et suivre les instructions indiquées ici.

- La cuisinière doit être connectée à la tension électrique et fréquence spécifiées sur le modèle / numéro de série de la plaque signalétique. Tous les modèles sont conçus pour être raccordés soit à 120/208 ou 120/240 VCA, 60 Hz, 3 fils ou soit à une alimentation monophasé, 4 fils.

Tension et fréquence	Ampères	Circuit minimum exigé
240V, 60 Hz	37,3 A	Circuit de 40 ampères
208V, 60 Hz	32,4 A	Circuit de 35 ampères

- Lorsqu'une source d'électricité monophasée de 120/240 volts, 60 Hz/4 conducteurs (CA uniquement) est disponible, le circuit doit comporter un dispositif de protection de 40 A maximum (ou 35 A si la source d'électricité spécifiée sur la plaque signalétique est de 120/208 volts).
- Pour les installations de fils directs, installer une boîte de dérivation appropriée (non fournie). Un connecteur de conduit homologué UL de taille appropriée doit être utilisé pour fixer correctement le conduit à la boîte de dérivation.

IMPORTANT : Les codes locaux peuvent varier; les raccordements électriques d'installation et de mise à la terre doivent être conformes à tous les codes locaux applicables.

EXIGENCES ÉLECTRIQUES - É.-U. SEULEMENT

Ne pas utiliser de câble de rallonge.

S'assurer que la connexion électrique et le calibre des fils sont appropriés et en conformité avec le National Electrical Code, ANSI / NFPA n° 70 - dernière édition et avec tous les codes et règlements locaux.

On peut obtenir un exemplaire de la norme ci-dessus auprès de :

National Fire Protection Association
One Batterymarch Park
Quincy, MA 02269

⚠ AVERTISSEMENT



Risque de choc électrique

L'alimentation électrique du circuit du branchement du four doit être coupée lorsque les connexions des lignes sont mises en place.

Ne pas utiliser pas de rallonge avec cet appareil.

Une mise électrique à la terre est nécessaire pour cet appareil. L'extrémité libre du connecteur vert (le connecteur de mise à la terre) doit être connectée à la masse appropriée. Ce connecteur doit rester branché à la masse au four.

Si un tuyau d'eau froide est interrompu par du plastique, des joints non métalliques, des raccords union ou d'autres matériaux isolants, **NE PAS L'UTILISER** pour la mise à la terre.

NE PAS brancher la masse à une canalisation de gaz.

Le circuit du **NEUTRE** ou de **LIAISON A LA TERRE** **NE DOIT PAS** contenir de fusible. Un fusible dans le circuit du neutre ou de liaison à la terre pourrait entraîner une électrocution.

L'utilisateur doit consulter un électricien qualifié s'il n'est pas sûr que l'appareil est correctement relié à la terre.

Le non-respect de cette instruction peut causer un décès, un incendie ou un choc électrique.

La cuisinière n'est pas dotée d'un cordon d'alimentation. La cuisinière peut être encadrée avec un cordon d'alimentation doté d'une fiche NEMA à 3 ou 4 conducteurs ou SRDT ou ST de type 10-50 ou 14-50 (tel que requis) à 250 VCA minimum, 40 ampères, avec des cosses de cosses open-end avec extrémités relevées et indiqués pour utilisation avec une cuisinière.

- Un serre-câble homologué UL doit être fixé à la cuisinière pour maintenir le cordon d'alimentation.
- Ne pas utiliser de prise murale en aluminium avec un cordon d'alimentation et prise à fils en cuivre (ou vice versa). Pour un câblage et une prise murale appropriés, le cordon d'alimentation et la prise murale doivent avoir des fils en cuivre.
- La prise électrique doit être située à un endroit où le cordon d'alimentation est accessible une fois la cuisinière installée à sa position finale.

EXIGENCES ÉLECTRIQUES - CANADA SEULEMENT

⚠ AVERTISSEMENT



Risque de choc électrique

Déconnecter la source de courant électrique avant l'intervention.

Brancher sur une prise de terre.

Ne pas utiliser de câble de rallonge.

Le non-respect de cette instruction pourrait causer un décès, un incendie ou un choc électrique.

Vérifier que le raccordement à la source d'électricité et le calibre des conducteurs sont conformes aux prescriptions de la plus récente édition de la norme CSA C22.1, partie 1 - Code canadien de l'électricité, et de tout code ou règlement local en vigueur.

On peut obtenir un exemplaire de la norme ci-dessus auprès de :

Canadian Standards Association

178 Rexdale Blvd.

Toronto, ON M9W 1R3 CANADA

- En cas de doute quant à la qualité de la liaison à la terre de la cuisinière, consulter un électricien qualifié.
- Cette cuisinière est dotée d'un cordon d'alimentation (homologation CSA International) destiné à être branché sur une prise de courant murale standard 14-50R. Veiller à ce que la prise de courant murale soit placée à proximité de l'emplacement définitif de la cuisinière.

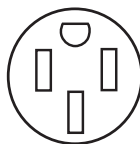

- Ne pas utiliser de câble de rallonge.

INSTRUCTIONS D'INSTALLATION

IMPORTANT : Cet appareil doit être installé uniquement par des personnes autorisées et en conformité avec les instructions d'installation du fabricant, les règlements locaux en matière de raccordement au gaz, les codes du bâtiment municipaux, les règlements spécifiques au câblage électrique, les règlements d'approvisionnement en eau locaux.

ÉTAPE 1 - DÉBALLAGE DE LA CUISINIÈRE

AVERTISSEMENT

Risque du poids excessif

Utiliser deux personnes ou plus pour déplacer et installer la cuisinière.

Le non-respect de cette instruction peut causer une blessure au dos ou d'autre blessure.

1. Ôter les matériaux d'emballage, le ruban adhésif et la pellicule protectrice de la cuisinière. Garder la base de carton sous la cuisinière. Ne rien jeter avant d'avoir complètement terminé l'installation.
2. Retirer les grilles de four et le sachet de pièces du four et les matériaux d'emballage.
3. Pour retirer le fond en carton, prendre d'abord les 4 coins en carton de la caisse. Empiler l'un des coins sur un autre. Répéter avec les 2 autres coins. Les disposer sur le plancher dans le sens de la longueur derrière la cuisinière, à titre de support de la cuisinière lorsque celle-ci est placée sur sa partie postérieure.
4. À l'aide d'au moins deux personnes, saisir fermement la cuisinière et la déposer délicatement sur sa partie postérieure, sur les coins de protection.
5. Retirer le fond en carton.

REMARQUES :

- Les pieds de nivellement peuvent être réglés pendant que la cuisinière repose sur sa partie postérieure.
- Pour relever la cuisinière en position verticale, placer un carton ou un panneau de fibres dur au sol devant la cuisinière pour protéger le plancher. À deux personnes au moins, redresser la cuisinière et la placer sur le carton ou le panneau de fibres dur.

ÉTAPE 2 - INSTALLATION DE LA BRIDE ANTIBASCULEMENT

⚠ AVERTISSEMENT



Risque de basculement

Un enfant ou une personne adulte peut faire basculer la cuisinière ce qui peut causer un décès.

Joindre la bride antibasculement au pied arrière de la cuisinière.

Joindre de nouveau la bride antibasculement si la cuisinière est déplacée.

Le non-respect de ces instructions peut causer un décès ou des brûlures graves aux enfants et aux adultes.

IMPORTANT :

- Une trousse de support antibasculement est incluse avec la cuisinière. Suivre les instructions fournies avec le support antibasculement.
- Ne pas enlever complètement le pied de nivellement arrière. Le support antibasculement utilise le pied de nivellement arrière pour sécuriser la cuisinière au sol.
- Le support antibasculement doit être installé, de sorte qu'il fixe fermement le pied arrière droit ou gauche de nivellement.
- Après l'installation du pied de nivellement, noter la distance entre le côté de la cuisinière et le centre du pied de nivellement. Marquer cette position sur le sol.
- Fixer le support antibasculement au sol avec 2 vis de telle sorte que le pied de nivellement arrière soit centré dans le support une fois qu'il est dans sa position finale.

REMARQUE : Contacter un installateur de revêtements de sol qualifié au sujet des meilleures méthodes de perçage des trous de montage à travers le revêtement de sol existant.

ÉTAPE 3 - RACCORDEMENT ÉLECTRIQUE

Après avoir lu les spécifications de chaque méthode de raccordement, suivre les instructions de raccordement électrique se rapportant à votre situation.

CORDON D'ALIMENTATION - É.-U. SEULEMENT

⚠ AVERTISSEMENT



Risque de choc électrique

Déconnecter la source de courant électrique avant l'intervention.

Utiliser un cordon d'alimentation neuf de 40 ou 50 ampères (homologation UL ou CSA).

Brancher sur une prise de terre.

Ne pas utiliser de câble de rallonge.

Le non-respect de cette instruction pourrait causer un décès, un incendie ou un choc électrique.

CONNEXION À 3 CONDUCTEURS : CORDON D'ALIMENTATION

IMPORTANT : Utiliser cette méthode uniquement si les codes locaux autorisent la connexion du conducteur de terre du châssis au conducteur du neutre du cordon d'alimentation électrique.

1. Déconnecter la source de courant électrique.
2. Retirer les vis fixant le panneau arrière à la caisse de la cuisinière. Soulever le panneau arrière pour accéder au bornier situé dans le coin inférieur droit.

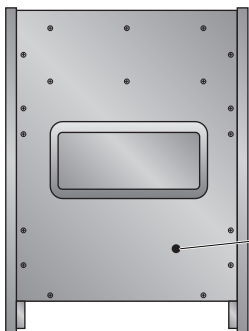

(A) Ouverture
du cordon
d'alimentation

3. Pendant qu'une personne soutient le panneau arrière, enfiler l'extrémité du cordon d'alimentation à travers le serre-câble.

4. Pendant qu'une personne soutient le panneau arrière, enfiler l'extrémité du cordon d'alimentation à travers le serre-câble.

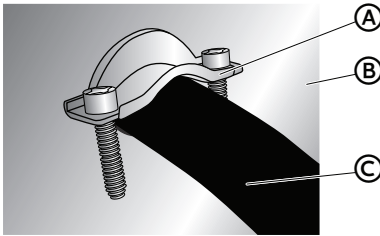

- (A) Un serre-câble (homologation UL)
 (B) Panneau arrière
 (C) Cordon d'alimentation

REMARQUE : Laisser suffisamment de mou pour raccorder facilement le câblage au bornier.

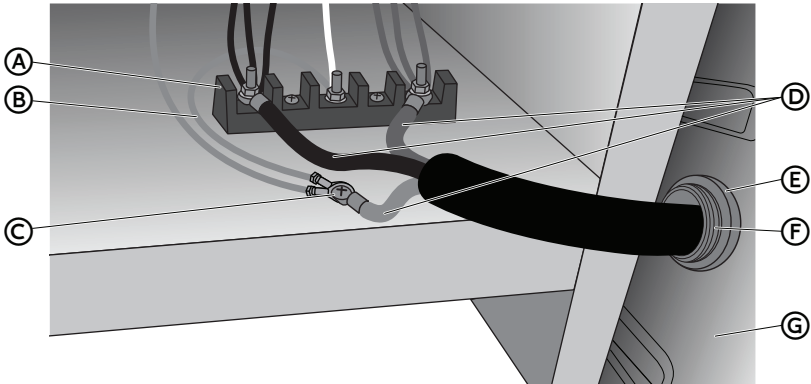

- (A) Bornier
 (B) Cavalier
 (C) Vis de mise à la terre
 (D) Conducteurs du cordon d'alimentation
 (E) Écrou du serre-câble
 (F) Un serre-câble (homologation UL)
 (G) Panneau arrière

5. Retirer la vis de terre. Placer le conducteur de terre vert du cordon d'alimentation par-dessus le conducteur de terre vert de la cuisinière, réinstaller la vis et serrer.
6. À l'aide d'écrous de 10-32 à tête hexagonale, raccorder les conducteurs rouges et noirs du cordon d'alimentation sur les bornes externes du bornier avec les conducteurs rouges et noirs correspondants de la cuisinière.
7. Serrer complètement les écrous hexagonaux, puis vérifier la connexion.

REMARQUE : Lors du remplacement du cordon d'alimentation, utiliser seulement un cordon d'alimentation de calibre 250 V minimum, 40 A ou 50 A, conçu pour une ouverture de raccordement de diamètre nominal 1 3/8" (3,5 cm), avec cosses circulaires et conçu pour être utilisé avec des cuisinières.

8. Repositionner le panneau arrière contre l'arrière de la cuisinière, mais ne pas fixer.
9. Tirer délicatement l'excédent de cordon d'alimentation à l'extérieur.

- Positionner la partie inférieure du serre-câble sous le cordon d'alimentation et serrer les vis du serre-câble.

REMARQUE : Avant de serrer les vis, veiller à ce que le serre-câble soit positionné par-dessus le cordon ET NON par-dessus les conducteurs.

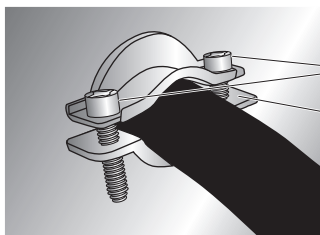

- (A) Vis du serre-câble
- (B) Partie inférieure du serre-câble

- Réinstaller les vis du panneau arrière, puis serrer complètement les vis.
- Brancher la cuisinière sur une prise reliée à la terre.
- Rentrer l'excédent du cordon d'alimentation sous la cuisinière.

CONNEXION À 4 CONDUCTEURS : CORDON D'ALIMENTATION

IMPORTANT : Utiliser cette méthode pour les nouvelles installations à circuit de dérivation (code des installations électriques des É.-U. (NEC) 1996), les résidences mobiles et les véhicules de loisirs, ainsi que dans toute région où le code local interdit le raccordement à la terre par le conducteur neutre.

- Déconnecter la source de courant électrique.
- Retirer les vis fixant le panneau arrière à la caisse de la cuisinière. Soulever le panneau arrière pour accéder au bornier situé dans le coin inférieur droit.

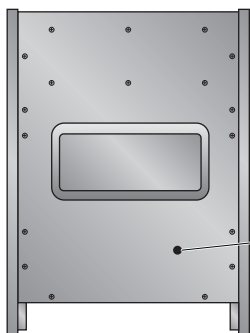

- (A) Ouverture du cordon d'alimentation

- Pendant qu'une personne soutient le panneau arrière, enfiler l'extrémité du cordon d'alimentation à travers le serre-câble.
- Pendant qu'une personne soutient le panneau arrière, enfiler l'extrémité du cordon d'alimentation à travers le serre-câble.

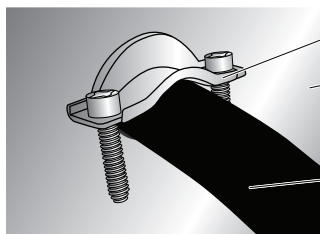

- (A) Un serre-câble (homologation UL)
- (B) Panneau arrière
- (C) Cordon d'alimentation

REMARQUE : Laisser suffisamment de mou pour raccorder facilement le câblage au bornier.

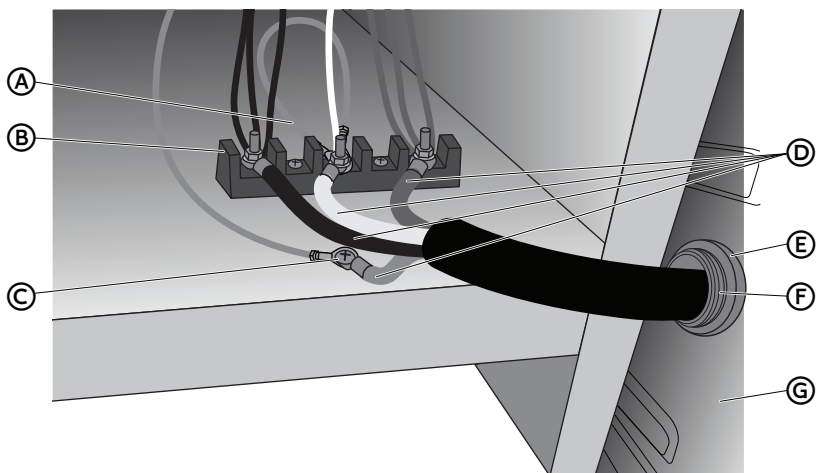

- | | |
|--|------------------------------------|
| Ⓐ Cavalier | Ⓔ Écrou du serre-câble |
| Ⓑ Bornier | Ⓕ Un serre-câble (homologation UL) |
| Ⓒ Vis de mise à la terre | Ⓖ Panneau arrière |
| Ⓓ Conducteurs du cordon d'alimentation | |

- Retirer la vis de terre. Placer le conducteur de terre vert du cordon d'alimentation par-dessus le conducteur de terre vert de la cuisinière, réinstaller la vis et serrer.
 - À l'aide d'un tourne-écrou de $\frac{3}{8}$ " (1 cm), connecter le fil neutre (blanc) au plot central du boîtier de raccordement au moyen d'un des écrous 10-32 à tête hexagonale.
 - À l'aide d'écrous de 10-32 à tête hexagonale, raccorder les conducteurs rouges et noirs du cordon d'alimentation sur les bornes externes du bornier avec les conducteurs rouges et noirs correspondants de la cuisinière.
 - Serrer complètement les écrous hexagonaux, puis vérifier la connexion.
- REMARQUE :** Lors du remplacement du cordon d'alimentation, utiliser seulement un cordon d'alimentation de calibre 250 V minimum, 40 A ou 50 A, conçu pour une ouverture de raccordement de diamètre nominal $1\frac{3}{8}$ " (3,5 cm), avec cosses circulaires et conçu pour être utilisé avec des cuisinières.
- Repositionner le panneau arrière contre l'arrière de la cuisinière, mais ne pas fixer.
 - Tirer délicatement l'excédent de cordon d'alimentation à l'extérieur.

11. Positionner la partie inférieure du serre-câble sous le cordon d'alimentation et serrer les vis du serre-câble.

REMARQUE : Avant de serrer les vis, veiller à ce que le serre-câble soit positionné par-dessus le cordon ET NON par-dessus les conducteurs.

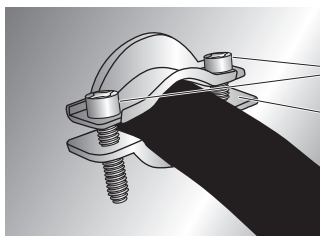

- (A) Vis du serre-câble
- (B) Partie inférieure du serre-câble

12. Réinstaller les vis du panneau arrière, puis serrer complètement les vis.
13. Brancher la cuisinière sur une prise reliée à la terre.
14. Rentrer l'excédent du cordon d'alimentation sous la cuisinière.

CORDON D'ALIMENTATION - CANADA SEULEMENT

⚠ AVERTISSEMENT



Risque de choc électrique

Brancher sur une prise de terre.

Ne pas utiliser de câble de rallonge.

Le non-respect de cette instruction pourrait causer un décès, un incendie ou un choc électrique.

1. Brancher dans une prise murale reliée à la terre 14-50R.

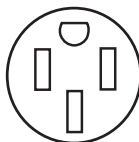

2. Passer à l'ÉTAPE 4 : INSTALLER LA CUISINIÈRE

⚠ AVERTISSEMENT



Risque de choc électrique

Déconnecter la source de courant électrique avant l'intervention.

Un raccordement incorrect du câblage en aluminium du domicile au câblage en cuivre de l'appareil peut créer un risque électrique ou déclencher un incendie. Si le domicile est doté d'un câblage en aluminium, n'utiliser que des connecteurs conçus et homologués UL pour raccorder le cuivre à l'aluminium et suivre rigoureusement la procédure recommandée par le fabricant. Les raccordements du cuivre à l'aluminium doivent être conformes aux codes locaux.

Utiliser des conducteurs en cuivre de calibre 8 ou en aluminium.

Raccorder l'appareil à la terre.

Le non-respect de cette instruction peut causer un décès, un incendie ou un choc électrique.

Assurez-vous que votre installation est correctement installée et reliée à la terre par un technicien qualifié. Demandez à votre revendeur de vous recommander un technicien qualifié ou un centre de service de réparation agréé.

- L'emploi d'un disjoncteur est recommandé.
- La cuisinière peut être raccordée directement au disjoncteur (ou coupe-circuit avec fusible) par l'intermédiaire d'un câble à conducteurs de cuivre ou aluminium, à blindage métallique flexible ou à gaine non métallique.
- Prévoir au moins 6 pi (1,8 m) de mou pour le câble afin de pouvoir déplacer la cuisinière en cas de réparation.
- Un raccord de conduit homologué UL doit être fourni à chaque extrémité du câble d'alimentation électrique (à la cuisinière et à la boîte de connexion).
- Le calibre des câbles et des raccordements doit être conforme à la puissance nominale de la cuisinière.
- La fiche technique et le diagramme de câblage sont inclus avec la cuisinière.

Cet appareil est fabriqué avec un conducteur de TERRE vert connecté au châssis du cuisinière. Après vous être assuré qu'il n'y a plus de courant, branchez le conduit flexible depuis le cuisinière jusqu'au boîtier de raccordement en utilisant un connecteur de conduit homologué UL. Les graphiques suivants pour Neutre mis à la terre et Neutre non mis à la terre et les instructions fournies indiquent la façon la plus courante de raccorder les cuisinières. Vos codes et règlements locaux sont évidemment prioritaires sur ces instructions. Effectuez les raccordements électriques conformément aux codes et règlements locaux.

CONNEXION À 3 FILS (NEUTRE MIS À LA TERRE)

⚠ AVERTISSEMENT



Risque de choc électrique

Le raccordement à la terre par le conducteur neutre est interdit pour les nouvelles installations à circuit de dérivation (Code national de l'électricité 1996), les résidences mobiles et les véhicules de loisirs, ainsi que dans toute région où les codes locaux interdisent le raccordement à la terre par le conducteur neutre. Pour les installations où le raccordement à la terre par le conducteur neutre est interdit, se reporter au schéma Neutre non relié à la terre.

Pour raccorder l'appareil à la terre, utiliser le conducteur ou la borne de mise à la terre.

Connecter de la manière habituelle le conducteur ou la borne neutre au neutre du circuit de dérivation.

Le non-respect de cette instruction peut causer un décès, un incendie ou un choc électrique.

Raccordement à l'alimentation électrique du domicile

IMPORTANT : Utiliser le câble à 3 conducteurs depuis l'alimentation électrique du domicile lorsque les codes locaux autorisent un tel raccordement.

1. Déconnecter la source de courant électrique.

Neutre mis à la terre

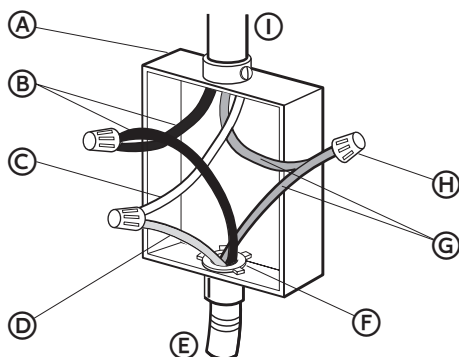

- | | | |
|---------------------------|---|---|
| (A) Boîtier de connexion | (D) Conducteur de liaison à la terre (vert ou nu) | (G) Fils rouges |
| (B) Fils noirs | (E) Câble du four | (H) Connecteurs de fils (homologation UL) |
| (C) Fils (blancs) neutres | (F) Connecteur de conduit (homologation UL) | (I) Alimentation électrique du domicile |

2. Connecter ensemble les 2 conducteurs noirs (B) avec un connecteur de fils (homologation UL).
3. Connecter le conducteur neutre (blanc) (C) et le conducteur vert (ou nu) de liaison à la terre (D) (du câble du four) avec un connecteur de fils (homologation UL).
4. Connecter ensemble les 2 connecteurs rouges (G) avec un connecteur de fils (homologation UL).
5. Installer le couvercle du boîtier de connexion.

Raccordement de la cuisinière

1. Faire passer les conducteurs du cordon d'alimentation à travers le conduit de métal flexible.

REMARQUE : Laisser suffisamment de mou pour raccorder facilement le câblage au bornier.

2. Retirer les vis fixant le panneau arrière à la caisse de la cuisinière. Soulever le panneau arrière pour accéder au bornier situé dans le coin inférieur droit.

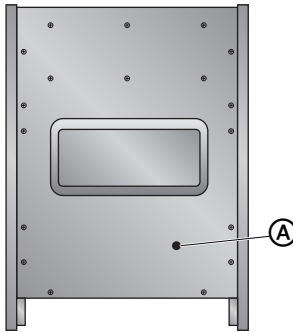

(A) Ouverture du conduit

3. Installer un serre-câble homologué UL (non fourni) sur l'ouverture du conduit sur le panneau arrière, et serrer entièrement l'écrou.
4. Pendant qu'une personne soutient le panneau arrière, enfiler l'extrémité du conduit à travers le serre-câble.

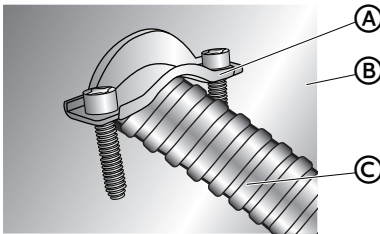

(A) Un serre-câble (homologation UL)
 (B) Panneau arrière
 (C) Conduit

REMARQUE : Laisser suffisamment de mou pour raccorder facilement les fils au bornier.

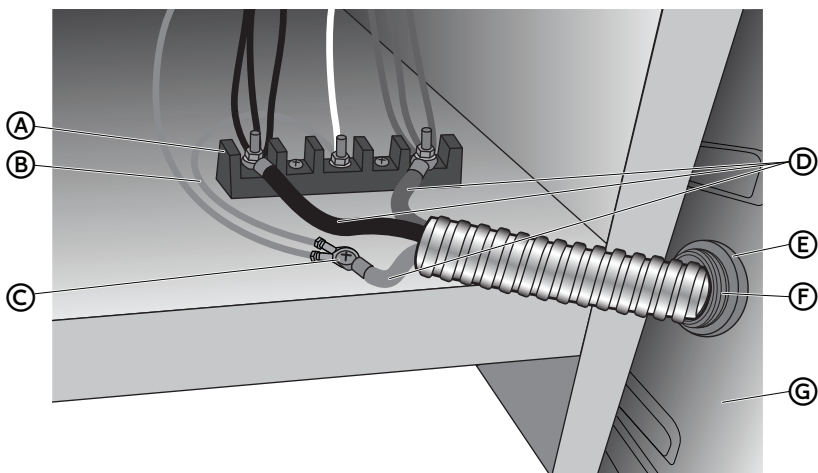

- | | | |
|----------------------------|--|--------------------------------------|
| (A) Bornier | (D) Conducteurs du cordon d'alimentation | (F) Un serre-câble (homologation UL) |
| (B) Cavalier | (E) Écrou du serre-câble | (G) Panneau arrière |
| (C) Vis de mise à la terre | | |

5. Retirer la vis de terre. Placer le conducteur de terre vert du conduit par-dessus le conducteur de terre vert de la cuisinière, réinstaller la vis et serrer.
6. À l'aide d'écrous de 10-32 à tête hexagonale, raccorder les conducteurs rouges et noirs du conduit sur les bornes externes du bornier avec les conducteurs rouges et noirs correspondants de la cuisinière.
7. Serrer complètement les écrous hexagonaux, puis vérifier la connexion.
8. Repositionner le panneau arrière contre l'arrière de la cuisinière, mais ne pas fixer.
9. Tirer délicatement l'excédent de conduit à l'extérieur.
10. Positionner la partie inférieure du serre-câble sous le conduit et serrer les vis du serre-câble.

REMARQUE : Avant de serrer les vis, veiller à ce que le serre-câble soit positionné par-dessus le conduit ET NON par-dessus les conducteurs.

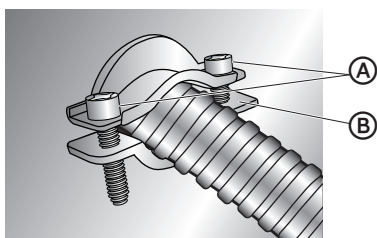

- | |
|--------------------------------------|
| (A) Vis du serre-câble |
| (B) Partie inférieure du serre-câble |

11. Réinstaller les vis du panneau arrière, puis serrer complètement les vis.
12. Rentrer l'excédent de conduit sous la cuisinière.

CONNEXION À 4 FILS (NEUTRE NON MIS À LA TERRE)

Raccordement à l'alimentation électrique du domicile - É.-U. seulement

IMPORTANT : Utiliser le câble à 4 conducteurs provenant de l'alimentation électrique du domicile aux États-Unis lorsque les codes locaux ne permettent pas la mise à la terre par l'intermédiaire du conducteur neutre, en cas de nouvelle installation avec alimentation par un circuit de dérivation (1996 NEC), dans les résidences mobiles et les véhicules récréatifs, dans les nouvelles constructions, et au Canada.

1. Déconnecter la source de courant électrique.

Neutre non mis à la terre

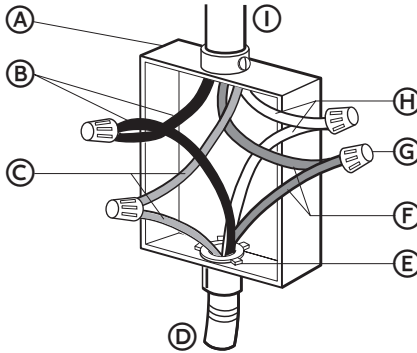

- | | | |
|--------------------------|--|--|
| (A) Boîtier de connexion | (E) Connecteur de conduit (homologation UL ou CSA) | (G) Connecteur de fils (homologation UL) |
| (B) Fils noirs | (F) Conducteurs de liaison à la terre (verts ou nus) | (H) Conducteurs neutres (blancs) |
| (C) Fils rouges | | (I) Alimentation électrique du domicile |
| (D) Câble du four | | |

2. Connecter ensemble les 2 conducteurs noirs (B) avec un connecteur de fils (homologation UL).
3. Connecter ensemble les 2 conducteurs rouges (C) avec un connecteur de fils (homologation UL).
4. Connecter ensemble les 2 conducteurs neutres (blancs) (H) avec un connecteur de fils (homologation UL).
5. Connecter le conducteur (vert ou nu) de liaison à la terre (F) du câble du four au conducteur (vert ou nu) de liaison à la terre dans le boîtier de connexion – utiliser un connecteur de fils (homologation UL).
6. Installer le couvercle du boîtier de connexion.

Raccordement de la cuisinière

1. Faire passer les conducteurs du cordon d'alimentation à travers le conduit de métal flexible.

REMARQUE : Laisser suffisamment de mou pour raccorder facilement le câblage au bornier.

2. Retirer les vis fixant le panneau arrière à la caisse de la cuisinière. Soulever le panneau arrière pour accéder au bornier situé dans le coin inférieur droit.

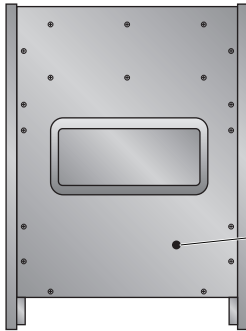

(A) Ouverture du conduit

3. Installer un serre-câble homologué UL (non fourni) sur l'ouverture du conduit sur le panneau arrière, et serrer entièrement l'écrou.
4. Pendant qu'une personne soutient le panneau arrière, enfiler l'extrémité du conduit à travers le serre-câble.

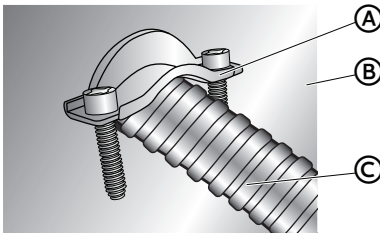

(A) Un serre-câble (homologation UL)
(B) Panneau arrière
(C) Conduit

REMARQUE : Laisser suffisamment de mou pour raccorder facilement les fils au bornier.

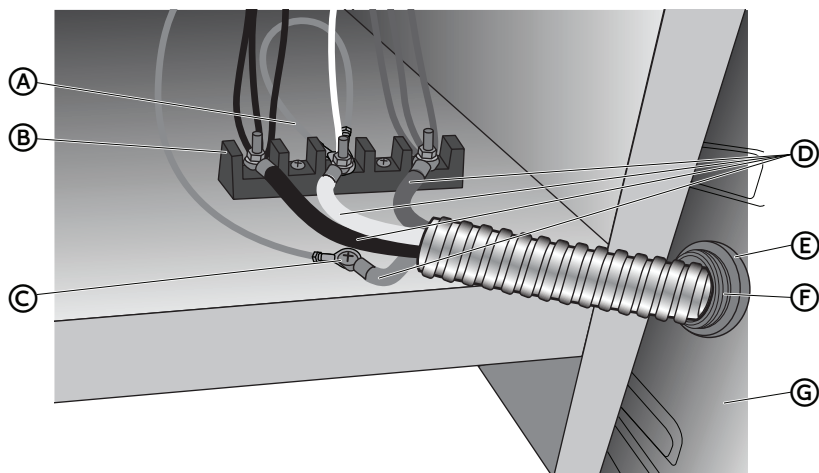

- | | |
|--|--------------------------------------|
| (A) Cavalier | (E) Écrou du serre-câble |
| (B) Bornier | (F) Un serre-câble (homologation UL) |
| (C) Vis de mise à la terre | (G) Panneau arrière |
| (D) Conducteurs du cordon d'alimentation | |

- Retirer le cavalier vert de sous la vis de terre et le remplacer par le conducteur vert du cordon d'alimentation et serrer la vis de terre.
- Former une boucle avec le cavalier vert retiré de la vis de terre sur son extrémité attachée à la borne centrale du bornier.
- À l'aide d'un tourne-écrou de $\frac{3}{8}$ " (1 cm), connecter le conducteur neutre (blanc) au plot central du boîtier de raccordement au moyen d'un des écrous 10-32 à tête hexagonale.
- À l'aide d'écrous de 10-32 à tête hexagonale, raccorder les conducteurs rouges et noirs du conduit sur les bornes externes du bornier avec les conducteurs rouges et noirs correspondants de la cuisinière.
- Serrer complètement les écrous hexagonaux, puis vérifier la connexion.
- Repositionner le panneau arrière contre l'arrière de la cuisinière, mais ne pas fixer.
- Tirer délicatement l'excédent de conduit à l'extérieur.

- Positionner la partie inférieure du serre-câble sous le conduit et serrer les vis du serre-câble.

REMARQUE : Avant de serrer les vis, veiller à ce que le serre-câble soit positionné par-dessus le conduit ET NON par-dessus les conducteurs.

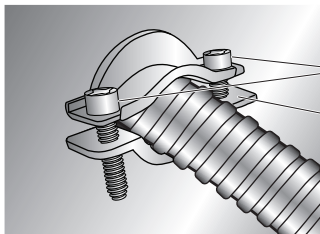

- (A) Vis du serre-câble
- (B) Partie inférieure du serre-câble

- Réinstaller les vis du panneau arrière, puis serrer complètement les vis.
- Rentrer l'excédent de conduit sous la cuisinière.

ÉTAPE 4 - INSTALLATION DE LA CUISINIÈRE

IMPORTANT : Si la cuisinière est déplacée pour régler les pieds de nivellement, s'assurer que la bride antibasculement est engagée en répétant les étapes 1 à 9 lorsque l'on replace la cuisinière à son emplacement final.

- S'assurer que le pied de nivellement arrière glisse dans la bride antibasculement. Laisser un espace de 1" (2,5 cm) entre l'arrière de la cuisinière et le mur.
- Placer l'extérieur du pied contre le bord inférieur avant pour immobiliser la cuisinière, puis saisir l'arrière de la cuisinière comme illustré.

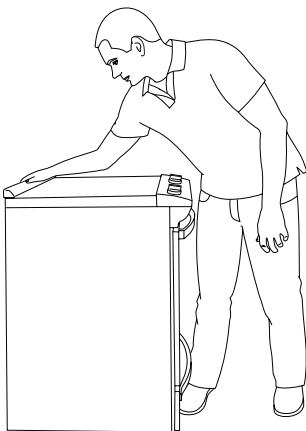

- Avec précaution, tenter de faire basculer la cuisinière vers l'avant.

En cas de résistance immédiate, cela signifie que le pied de la cuisinière est engagé dans la bride antibasculement. Passer à l'étape 8.

4. Si l'arrière de la cuisinière se soulève de plus de ½" (1,3 cm) du plancher sans opposer de résistance, cesser d'incliner la cuisinière et la reposer doucement sur le plancher. Le pied de la cuisinière n'est pas engagé dans la bride antibasculement.

IMPORTANT : Si l'on entend un claquement ou un bruit d'éclatement lorsqu'on soulève la cuisinière, cela signifie peut-être que la cuisinière n'est pas bien engagée dans la bride. Vérifier qu'aucun obstacle n'empêche la cuisinière de glisser jusqu'au mur ou le pied de la cuisinière de glisser dans la bride. Vérifier que la bride est fermement maintenue en place par les vis de montage.

5. Glisser la cuisinière vers l'avant et vérifier que la bride antibasculement est bien fixée au plancher ou au mur.
6. Faire glisser de nouveau la cuisinière de façon à ce que son pied arrière se trouve dans la fente de la bride antibasculement.
7. Répéter les étapes 1 à 3 pour s'assurer que le pied de la cuisinière est bien engagé dans la bride antibasculement.

Si l'arrière de la cuisinière se soulève de plus de ½" (1,3 cm) du plancher sans opposer de résistance, cela signifie peut-être que la bride antibasculement n'est pas correctement installée. Ne pas faire fonctionner la cuisinière si la bride antibasculement n'est pas installée et engagée.

8. Déplacer la cuisinière à son emplacement définitif. Vérifier que la cuisinière est d'aplomb en plaçant un niveau dans le bas du four.

REMARQUE : Pour obtenir des résultats de cuisson optimaux sur la table de cuisson et au four, la cuisinière doit être de niveau.

9. Au besoin, utiliser une clé pour ajuster la hauteur des pieds de nivellement jusqu'à ce que la cuisinière soit d'aplomb transversalement et d'avant en arrière.

ÉTAPE 5 - FIN DE L'INSTALLATION

1. Reconnecter la source de courant électrique au niveau du disjoncteur ou du circuit à fusibles.
2. Allumer tous les éléments pour vérifier qu'ils chauffent correctement.
3. Allumer le four pour vérifier qu'il chauffe correctement.

REMARQUE : Après 5 minutes de fonctionnement de la cuisinière, vérifier la chaleur. Si la cuisinière est froide, l'éteindre et contacter un technicien qualifié.

4. Vérifier que les voyants du panneau de commande et que les lampes situées à l'intérieur du four s'allument correctement.

Si la cuisinière ne fonctionne pas correctement, vérifier ce qui suit :

- Les fusibles du domicile sont intacts et serrés; le disjoncteur n'est pas déclenché.
- La cuisinière est branchée sur une prise reliée à la terre.
- La prise de courant est correctement alimentée.

Demander à un électricien qualifié d'inspecter le circuit d'alimentation électrique.

ÍNDICE

SEGURIDAD DE LA ESTUFA	49
REQUISITOS DE INSTALACIÓN	50
Herramientas y piezas	50
Requisitos de ubicación.....	52
Requisitos eléctricos	54
INSTRUCCIONES DE INSTALACIÓN	57
Paso 1 - Desempacar la estufa.....	57
Paso 2 - Instalación del soporte antivuelco	58
Paso 3 - Conexión eléctrica.....	59
Paso 4 - Instalación de la estufa.....	71
Paso 5 - Complete la instalación.....	72

SEGURIDAD DE LA ESTUFA

Su seguridad y la seguridad de los demás es muy importante.

Hemos incluido muchos mensajes importantes de seguridad en este manual y en su electrodoméstico. Lea y obedezca siempre todos los mensajes de seguridad.



Este es el símbolo de advertencia de seguridad.

Este símbolo le llama la atención sobre peligros potenciales que pueden ocasionar la muerte o una lesión a usted y a los demás. Todos los mensajes de seguridad irán a continuación del símbolo de advertencia de seguridad y de la palabra "PELIGRO", "ADVERTENCIA" o "PRECAUCIÓN".

Estas palabras significan:

! PELIGRO

Se trata de una situación de peligro inminente. Si no sigue las instrucciones de inmediato, usted puede morir o sufrir una lesión grave.

! ADVERTENCIA

Se trata de una situación posiblemente peligrosa que, de no evitarse, podría causar la muerte o una lesión grave.

! PRECAUCIÓN

Se trata de una situación posiblemente peligrosa que, de no evitarse, podría causar lesiones moderadas o leves.

Todos los mensajes de seguridad le dirán el peligro potencial, le dirán cómo reducir las posibilidades de sufrir una lesión y lo que puede suceder si no se siguen las instrucciones.

! ADVERTENCIA



Peligro de Vuelco

Un niño o un adulto puede volcar accidentalmente la estufa y resultar muerto.

Conecte el soporte antivuelco a la pata trasera de la estufa.

Si traslada de lugar la estufa, vuelva a conectar el soporte anti-vuelco.

No seguir estas instrucciones puede ocasionar la muerte o quemaduras graves en niños y adultos.

REQUISITOS DE INSTALACIÓN

HERRAMIENTAS Y PIEZAS

Reúna las herramientas y piezas necesarias antes de comenzar la instalación. Lea y siga las instrucciones provistas con cualquiera de las herramientas detalladas aquí.

HERRAMIENTAS NECESARIAS

- Cinta de medir
- Destornillador de hoja plana
- Destornillador Phillips
- Nivel
- Taladro eléctrico inalámbrico
- Martillo
- Llave de tuercas o pinzas
- Sierra de metal
- Tijeras de hojalatero o tenazas cortaalambres
- Llave de boca mixta de $1\frac{5}{16}$ "
- Llave de tuercas de $\frac{3}{8}$ "
- Llave de tuercas de $\frac{1}{4}$ "
- Broca de $\frac{1}{8}$ " (3,2 mm) (para pisos de madera)
- Marcador o lápiz
- Cinta adhesiva protectora

PIEZAS SUMINISTRADAS

Verifique que estén todas las piezas.

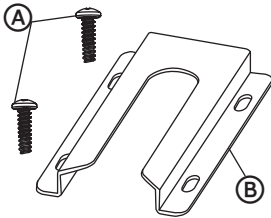

- (A) Tornillos #16 x 1 5/8" (2)
- (B) Soporte antivuelco

NOTA: Los soportes antivuelco deben estar montados en el contrapiso con firmeza. Según el espesor del piso, es posible que sea necesario utilizar tornillos más largos para sujetar el soporte al contrapiso. Puede conseguir tornillos más largos en su ferretería local.

PIEZAS NECESARIAS

Si emplea un cable de suministro de energía:

- Use un juego de cable de suministro eléctrico que esté en la lista de UL, para ser usado con estufas. El cable deberá tener una clasificación de 250 voltios como mínimo, 40 o 50 amperios, deberá estar marcado para ser usado con una abertura de conexión nominal con un diámetro de 1 3/8" (3,5 cm), y deberá terminar en terminales de anillo o terminales de horquilla abiertas, con los extremos hacia arriba.
- Un protector de cables que esté en la lista de UL.

Si hará un cableado directo:

- Conducto flexible de metal
- Conector del conducto que esté en la lista de UL
- Cable eléctrico de 4 o 3 hilos (en aquellos lugares donde los códigos locales permitan una conexión de 3 hilos).
- Conectores de hilos que estén en la lista de UL

Verifique los códigos locales. Verifique el suministro eléctrico existente. Vea la sección "Requisitos eléctricos" correspondiente. Es recomendable que todas las conexiones eléctricas sean hechas por un instalador eléctrico calificado y autorizado.

REQUISITOS DE UBICACIÓN

VENTILACIÓN

IMPORTANTE: Observe todos los códigos y ordenanzas aplicables. No obstruya el flujo de aire para la combustión y la ventilación.

- Es la responsabilidad del instalador cumplir con los espacios libres de instalación si se especifica en la placa indicadora de modelo/serie. La placa indicadora de modelo/serie está ubicada en el lado izquierdo del bastidor de horno. Abra la puerta del horno para ver la etiqueta. Ver la etiqueta en el panel posterior del rango de elemento adicional y potencias horno.

TEMPERATURA

IMPORTANTE: Algunos armarios y materiales de construcción no se diseñaron para resistir el calor que produce el horno durante el horneado y la autolimpieza. Verifique con el constructor o distribuidor de armarios para asegurarse de que los materiales que se usen no se descoloren, astillen ni sufran ningún otro tipo de daño.

- Póngase en contacto con un instalador calificado de revestimiento de pisos para cerciorarse de que el revestimiento del piso puede soportar por lo menos 200 °F (93 °C).
- Use una almohadilla aislante o una madera laminada de ¼" (0,64 cm) debajo de la estufa si va a instalar la estufa sobre una alfombra.

GENERAL

- Deberá colocarse la estufa en un lugar conveniente de la cocina para su uso.
- Las instalaciones empotradas deberán proveer un recinto cerrado de los lados y la parte trasera de la estufa.
- Para eliminar el riesgo de quemaduras o incendio al entrar en contacto con unidades con la superficie demasiado caliente, deberá evitarse el uso de armarios de almacenaje encima de las unidades. Si van a proveerse armarios de almacenaje, puede reducir el riesgo instalando una campana de cocina o una combinación de microondas campana, que se proyecte horizontalmente un mínimo de 5" (12,7 cm) sobresaliendo de la base de los armarios.
- Deberán sellarse todas las aberturas en la pared o en el piso en donde se instalará la estufa.
- No selle la estufa a los armarios laterales.
- Se requiere un suministro eléctrico conectado a tierra. Vea la sección "Requisitos eléctricos".

DIMENSIONES

Producto/Espacio libre

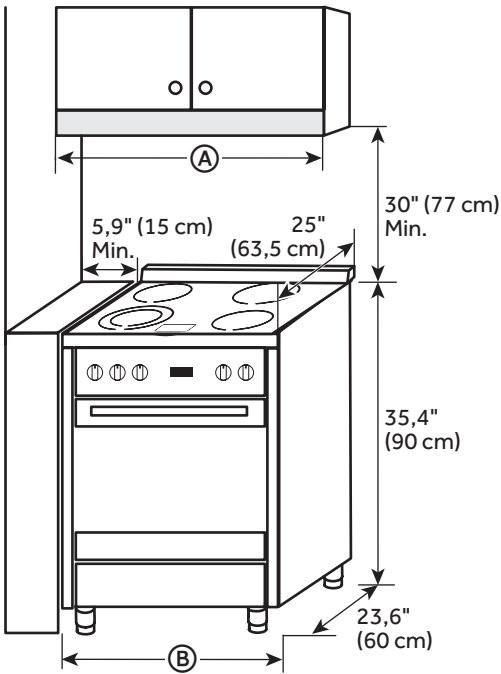

	HCR2250AES HCR2250ACS
Ⓐ	24" (61 cm)
Ⓑ	23,6" (60 cm)

Suministro eléctrico

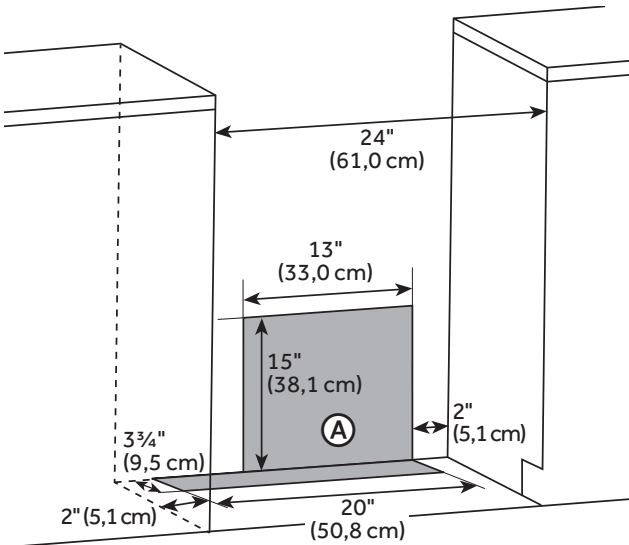

Ⓐ Área para ubicar el tomacorriente

REQUISITOS ELÉCTRICOS

IMPORTANTE: Use un cable de suministro de energía de 3 alambres, aprobado por UL, de 40 amperios (cable flexible); o si los códigos locales no permiten hacer la conexión a tierra a través de la terminal neutra, use un cable de suministro de energía de 4 alambres de 250 voltios, 40 amperios y el cual se haya marcados para ser usado con estufas.

Si los códigos lo permiten y se emplea un alambre de conexión a tierra separado, es recomendable que un instalador eléctrico calificado determine si la trayectoria de conexión a tierra es la correcta y el calibre del alambre está de acuerdo con los códigos locales.

Para instalar la estufa adecuadamente, debe determinar el tipo de conexión eléctrica que va a usar y seguir las instrucciones que aquí se proveen para el caso.

- La estufa debe estar conectada al voltaje eléctrico y frecuencia adecuados, según se especifica en la placa indicadora de modelo/serie. Todos los modelos tienen capacidad nominal doble, y están diseñados para conectarse a un suministro de energía fase única, de 3 o 4 alambres, de 60 Hz, 120/208 o 120/240 V CA.

Voltaje y frecuencia	Amperios	Circuito mínimo requerido
240V, 60 Hz	37,3 A	Circuito de 40 amperios
208V, 60 Hz	32,4 A	Circuito de 35 amperios

- Cuando haya un suministro eléctrico de 4 alambres, monofásico, de 120/240 voltios, 60 Hz, CA solamente, será necesario contar con una protección de circuito de 40 amperios máximo (o, si estuviera especificado en la placa indicadora del modelo/serie, cuando haya un suministro eléctrico de 4 alambres, monofásico, de 120/208 voltios, 60 Hz, CA solamente, será necesario contar con una protección de circuito de 35 amperios máximo).
- Para las instalaciones de cableado directo, instale una caja de conductos adecuada (no provista). Debe utilizar un conector de conducto que esté en la lista de UL y del tamaño adecuado para conectar correctamente el conducto a la caja de empalmes.

IMPORTANTE: Es posible que los códigos locales varíen; las conexiones a tierra y las conexiones eléctricas de la instalación deben cumplir con todos los códigos locales aplicables.

REQUISITOS ELÉCTRICOS - SOLO EN EE. UU.

No use un cable eléctrico de extensión.

Asegúrese de que la conexión eléctrica y el tamaño de los alambres sean adecuados y de conformidad con el National Electrical Code (Código Nacional Eléctrico), ANSI/NFPA 70 - última edición y con todos los códigos y ordenanzas locales.

Usted puede obtener una copia de las normas de los códigos arriba indicadas en:

National Fire Protection Association
One Batterymarch Park
Quincy, MA 02269

! ADVERTENCIA



Peligro de choque eléctrico

La alimentación eléctrica del circuito derivado del horno tiene que desconectarse cuando se están realizando las conexiones de la línea.

No use un cable eléctrico de extensión.

El aparato precisa de una toma de puesta a tierra. El extremo libre del hilo verde (el hilo de tierra) tiene que conectarse con una toma de tierra apropiada. Este hilo tiene que permanecer conectado a tierra al horno.

Si la línea de agua fría se interrumpe con juntas de plástico, juntas no metálicas, conexiones de unión o materiales aislantes, NO utilice para la puesta a tierra.

NO conecte a tierra a una tubería de gas.

NO tenga un fusible en el circuito de NEUTRO o de TIERRA. Un fusible en el circuito de NEUTRO o en el de TIERRA puede provocar descargas eléctricas.

Consulte con un electricista cualificado en el caso de que tenga alguna duda si su aparato está bien conectado a tierra.

No seguir estas instrucciones puede ocasionar la muerte, incendio o choque eléctrico.

La estufa no está equipada con un cable eléctrico. Para la estufa, puede usarse un cable eléctrico de 3 o 4 hilos tipo NEMA 10-50 o 14-50, SRDT o ST (según sea necesario) de 250 voltios CA como mínimo, 40 amperios, con terminales de anillo o de horquilla de extremo abierto con los extremos hacia arriba, marcados para ser usado con estufas.

- Deberá colocarse en la estufa un protector de cables que esté en la lista de UL para sostener el cable eléctrico.
- No use un receptáculo de hilos de aluminio con un cable eléctrico y enchufe con hilos de cobre (o viceversa). La combinación apropiada de cableado y receptáculo deberá ser un cable eléctrico con hilos de cobre con un receptáculo con hilos de cobre.
- El tomacorriente deberá estar ubicado de modo que el cable eléctrico sea de fácil acceso cuando la estufa esté instalada en su sitio.

! ADVERTENCIA



Peligro de choque eléctrico

Desconecte el suministro de energía antes de dar mantenimiento.

Conecte a un contacto de pared de conexión a tierra.

No use un cable eléctrico de extensión.

No seguir estas instrucciones puede ocasionar la muerte, incendio o choque eléctrico.

Asegúrese de que la conexión eléctrica y el tamaño de los alambres sean adecuados y de conformidad con las normas de CSA C22.1, Canadian Electrical Code (Código Canadiense de Electricidad), Parte 1, última edición, y todos los códigos y ordenanzas locales.

Usted puede obtener una copia de las normas de los códigos arriba indicadas en:

Canadian Standards Association
178 Rexdale Blvd.
Toronto, ON M9W 1R3 CANADA

- Si no está seguro de que la conexión a tierra de la estufa sea la adecuada, verifíquela con un instalador eléctrico calificado.
- La estufa está equipada con un cable de suministro de energía certificado por CSA International para enchufarse en un contacto de pared estándar tipo 14-50R. Asegúrese de que haya un contacto de pared al alcance de la ubicación final de la estufa.

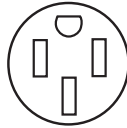

- No use un cable eléctrico de extensión.

INSTRUCCIONES DE INSTALACIÓN

IMPORTANTE: Este aparato solo debe ser instalado por personas autorizadas y conforme a las instrucciones de instalación del fabricante, las disposiciones locales de acoplamiento de gas, los códigos edilicios municipales, las disposiciones de cableado eléctrico y las disposiciones locales de suministro de agua.

PASO 1 - DESEMPACAR LA ESTUFA

⚠ ADVERTENCIA

Peligro de Peso Excesivo

Use dos o más personas para mover e instalar la estufa.

No seguir esta instrucción puede ocasionar una lesión en la espalda u otro tipo de lesiones.

1. Quite los materiales de embalaje, la cinta adhesiva y la película de la estufa. Mantenga la base de cartón debajo de la estufa. No se deshaga de ninguna cosa hasta que la instalación se haya completado.
2. Quite las parrillas del horno y el paquete de piezas del horno y los materiales de embalaje.
3. Para quitar la base de cartón, primero tome las 4 esquinas de cartón de la caja. Apile una esquina de cartón sobre la otra. Haga lo mismo con las otras 2 esquinas. Colóquelas a lo largo, sobre el piso, detrás de la estufa para protegerla cuando se la coloque sobre su parte posterior.
4. Con la ayuda de 2 o más personas, sujete la estufa con firmeza y colóquela suavemente sobre su parte posterior, en las esquinas de cartón.
5. Quite la base de cartón.

NOTAS:

- Las patas niveladoras pueden ajustarse mientras la estufa está sobre su parte posterior.
- Para colocar la estufa nuevamente en posición vertical, coloque un cartón o una madera sobre el piso frente a esta para proteger el piso. Con la ayuda de dos o más personas, coloque la estufa de pie nuevamente sobre el cartón o la madera.

PASO 2 - INSTALACIÓN DEL SOPORTE ANTIVUELCO

⚠ ADVERTENCIA



Peligro de Vuelco

Un niño o un adulto puede volcar accidentalmente la estufa y resultar muerto.

Conecte el soporte antivuelco a la pata trasera de la estufa.

Si traslada de lugar la estufa, vuelva a conectar el soporte anti-vuelco.

No seguir estas instrucciones puede ocasionar la muerte o quemaduras graves en niños y adultos.

IMPORTANTE:

- El juego del soporte antivuelco está incluido con la estufa. Siga las instrucciones suministradas con el soporte antivuelco.
- No quite completamente la pata niveladora trasera. El soporte antivuelco utiliza la pata niveladora trasera para asegurar la estufa al suelo.
- Se debe instalar el soporte antivuelco para asegurar la pata niveladora trasera derecha o izquierda.
- Después de instalar la pata niveladora, observe la distancia desde el costado de la estufa hasta el centro de la pata niveladora. Marque esta ubicación en el suelo.
- Conecte el soporte antivuelco al suelo con 2 tornillos para que la pata niveladora trasera quede centrada en el soporte cuando se encuentre en la posición final.

NOTA: Póngase en contacto con un instalador competente de revestimiento de pisos para ver cuál es el mejor procedimiento para perforar orificios de montaje en el tipo de revestimiento de pisos que usted tenga.

PASO 3 - CONEXIÓN ELÉCTRICA

Luego de leer los requisitos para cada método de conexión, siga las instrucciones de la conexión eléctrica específicas para su caso.

CABLE DE SUMINISTRO DE ENERGÍA - SOLO EN EE. UU.

⚠ ADVERTENCIA



Peligro de Choque Eléctrico

Desconecte el suministro de energía antes de dar mantenimiento.

Use un cable de suministro de energía nuevo de 40 o 50 amperios que esté certificado por CSA o en la lista de UL.

Conecte a un contacto de pared de conexión a tierra.

No use un cable eléctrico de extensión.

No seguir esta instrucción puede ocasionar la muerte, incendio o choque eléctrico.

CONEXIÓN DE 3 HILOS: CABLE DE SUMINISTRO DE ENERGÍA

IMPORTANTE: Use este método solamente si los códigos locales permiten conectar el conductor a tierra del armazón al hilo neutro del cable de suministro de energía.

1. Desconecte el suministro de energía.
2. Quite los tornillos que sujetan el panel posterior al armario de la estufa. Levante y quite el panel posterior para acceder al bloque de terminales eléctricas ubicado en la esquina inferior derecha.

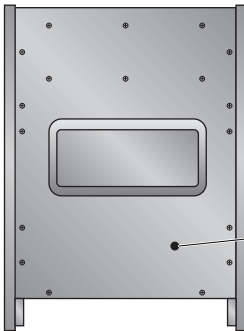

Ⓐ Abertura para el cable eléctrico

3. Instale en la abertura para el cable eléctrico, ubicada en el panel posterior, un protector de cables (no provisto) que esté en la lista de UL y luego apriete la tuerca por completo.

4. Mientras una persona sostiene el panel posterior, haga pasar el extremo del cable eléctrico a través del protector de cables.

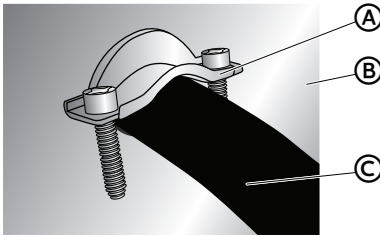

- (A) Protector de cables que esté en la lista de UL
 (B) Panel posterior
 (C) Cable eléctrico

NOTA: Deje el cable lo suficientemente flojo para poder conectar el cableado al bloque de terminales.

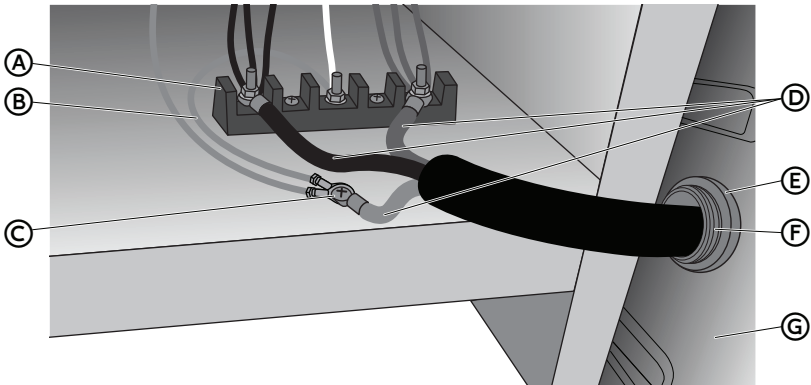

- (A) Bloque de terminales
 (B) Hilo de puente
 (C) Tornillo de puesta a tierra
 (D) Hilos del cable eléctrico
 (E) Tuerca del protector de cables
 (F) Protector de cables que esté en la lista de UL
 (G) Panel posterior

5. Quite el tornillo de conexión a tierra. Coloque el hilo de conexión a tierra de color verde del cable eléctrico arriba del hilo de conexión a tierra de color verde de la estufa, vuelva a colocar el tornillo y ajústelo.
6. Con tuercas hexagonales de 10-32, conecte los hilos de color rojo y de color negro del cable eléctrico con los postes externos del bloque de terminales con los hilos de color rojo y de color negro correspondientes de la estufa.
7. Apriete las tuercas hexagonales por completo y luego revise la conexión.

NOTA: Para reemplazar el cable de suministro de energía, use solamente un cable eléctrico con clasificación de 250 voltios como mínimo, 40 o 50 amperios, que esté marcado para usarse con una abertura de conexión con un diámetro nominal de 1 3/8" (3,5 cm) con terminales de anillo y marcado para ser usado con estufas.

8. Coloque el panel posterior contra la parte trasera de la estufa, pero no lo sujete.
9. Con cuidado, jale el cable eléctrico sobrante hacia el exterior.

10. Coloque la parte inferior del protector de cables debajo del cable eléctrico y apriete los tornillos del protector de cables.

NOTA: Antes de apretarlos, asegúrese de que el protector de cables se encuentre por encima del cable y NO de los hilos.

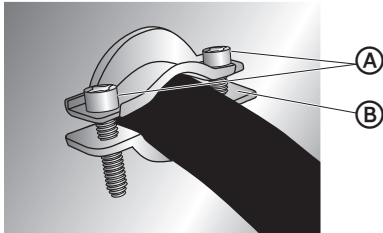

- Ⓐ Tornillos del protector de cables
- Ⓑ Parte inferior del protector de cables de cables

11. Vuelva a colocar los tornillos del panel posterior y luego ajústelos por completo.
12. Enchufe la estufa en un tomacorriente con conexión a tierra.
13. Coloque el cable eléctrico sobrante debajo de la estufa.

CONEXIÓN DE 4 HILOS: CABLE DE SUMINISTRO DE ENERGÍA

IMPORTANTE: Use este método para nuevas instalaciones de circuito derivado (NEC 1996), casas rodantes, vehículos de recreación y áreas donde los códigos locales prohíben la conexión a tierra a través del conductor neutro.

1. Desconecte el suministro de energía.
2. Quite los tornillos que sujetan el panel posterior al armario de la estufa. Levante y quite el panel posterior para acceder al bloque de terminales eléctricas ubicado en la esquina inferior derecha.

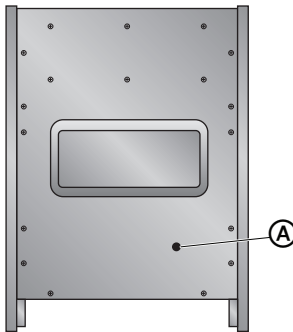

- Ⓐ Abertura para el cable eléctrico

3. Instale en la abertura para el cable eléctrico, ubicada en el panel posterior, un protector de cables (no provisto) que esté en la lista de UL y luego apriete la tuerca por completo.

4. Mientras una persona sostiene el panel posterior, haga pasar el extremo del cable eléctrico a través del protector de cables.

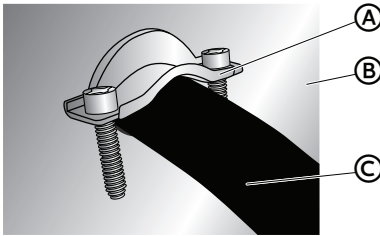

- (A) Protector de cables que esté en la lista de UL
 (B) Panel posterior
 (C) Cable eléctrico

NOTA: Deje el cable lo suficientemente flojo para poder conectar el cableado al bloque de terminales.

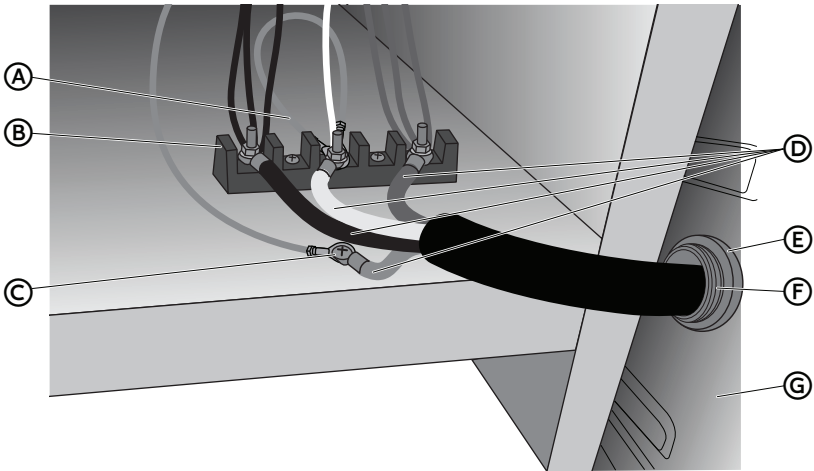

- (A) Hilo de puente
 (B) Bloque de terminales
 (C) Tornillo de puesta a tierra
 (D) Hilos del cable eléctrico
 (E) Tuerca del protector de cables
 (F) Protector de cables que esté en la lista de UL
 (G) Panel posterior

5. Quite el hilo de puente de color verde de la parte de abajo del tornillo de puesta a tierra, reemplácelo con el hilo de color verde del cable eléctrico y apriete el tornillo de puesta a tierra.
6. Enrolle el hilo de puente de color verde del tornillo de puesta a tierra nuevamente en el extremo que está sujeto al poste central en el bloque de terminales.
7. Use una llave de tuercas de $\frac{3}{8}$ " (1 cm) para conectar el hilo neutro (color blanco) al poste central del bloque de terminales con una de las tuercas hexagonales de 10-32.
8. Con tuercas hexagonales de 10-32, conecte los hilos de color rojo y de color negro del cable eléctrico con los postes externos del bloque de terminales con los hilos de color rojo y de color negro correspondientes de la estufa.
9. Apriete las tuercas hexagonales por completo y luego revise la conexión.

NOTA: Para reemplazar el cable de suministro de energía, use solamente un cable eléctrico con clasificación de 250 voltios como mínimo, 40 o 50 amperios, que esté marcado para usarse con una abertura de conexión con un diámetro nominal de 1 $\frac{3}{8}$ " (3,5 cm) con terminales de anillo y marcado para ser usado con estufas.

10. Coloque el panel posterior contra la parte trasera de la estufa, pero no lo sujete.
11. Con cuidado, jale el cable eléctrico sobrante hacia el exterior.
12. Coloque la parte inferior del protector de cables debajo del cable eléctrico y apriete los tornillos del protector de cables.

NOTA: Antes de apretarlos, asegúrese de que el protector de cables se encuentre por encima del cable y NO de los hilos.

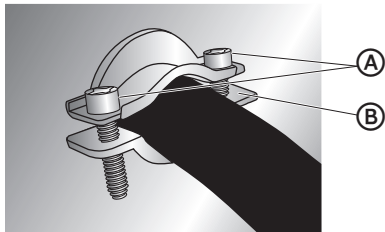

- (A) Tornillos del protector de cables
- (B) Parte inferior del protector de cables

13. Vuelva a colocar los tornillos del panel posterior y luego ajústelos por completo.
14. Enchufe la estufa en un tomacorriente con conexión a tierra.
15. Coloque el cable eléctrico sobrante debajo de la estufa.

CABLE DE SUMINISTRO DE ENERGÍA - SOLO EN CANADÁ

! ADVERTENCIA



Peligro de choque eléctrico

Conecte a un contacto de pared de conexión a tierra.

No use un cable eléctrico de extensión.

No seguir estas instrucciones puede ocasionar la muerte, incendio o choque eléctrico.

1. Enchufe en un receptáculo de pared estándar con conexión a tierra 14-50R.

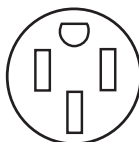

2. Vaya al Paso 4 - INSTALACIÓN DE LA ESTUFA.

! ADVERTENCIA



Peligro de choque eléctrico

Desconecte el suministro eléctrico antes de darle servicio técnico.

La conexión incorrecta del cableado de aluminio del hogar y los cables de cobre del electrodoméstico puede causar incendio o riesgo eléctrico. Si el hogar tiene cableado de aluminio, use solamente conectores que se encuentren en la lista de UL y estén diseñados para unir cobre con aluminio, y siga exactamente el procedimiento recomendado por el fabricante. Las conexiones de aluminio a cobre deben cumplir con los códigos locales.

Use un alambre de cobre de calibre 8 o un alambre de aluminio.

Conecte la estufa a tierra.

No seguir estas instrucciones puede ocasionar la muerte, incendio o choque eléctrico.

Cerciórese de que la instalación y conexión a tierra del aparato sean efectuadas adecuadamente por un técnico competente. Pida a su distribuidor que le recomiende un técnico calificado o un servicio de reparación autorizado.

- Se recomienda usar un cortacircuitos.
- Se puede conectar la estufa directamente a una caja de cortacircuitos (o un desconectador con fusible) a través de un cable flexible o con forro no metálico, de cobre o aluminio.
- Deje un mínimo de 6 pies (1,8 m) extras en la línea para que se pueda mover la estufa en el caso de que alguna vez sea necesario darle servicio.
- Debe colocarse un conector del conducto que esté en la lista de UL a cada extremo del cable de suministro de energía (en la estufa y en la caja de empalmes).
- El tamaño de los hilos y las conexiones deben cumplir con la clasificación de la estufa.
- La hoja técnica y el diagrama de cableado se incluyen con la estufa.

Este aparato está fabricado con un alambre verde de CONEXIÓN A TIERRA conectado a la gama. Después de asegurarse de haber desconectado la energía, conecte el conducto flexible desde el gama hasta la caja de empalmes con un conector de conductos que esté en la lista de UL. Los gráficos del conductor neutro de puesta a tierra y del conductor neutro sin puesta a tierra en las siguientes páginas y las instrucciones provistas presentan la manera más común de conectar la gama. Naturalmente, los códigos y las ordenanzas locales prevalecen sobre estas instrucciones. Complete las conexiones eléctricas según los códigos y las ordenanzas locales.

CONEXIÓN DE 3 ALAMBRES (NEUTRO DE PUESTA A TIERRA)

! ADVERTENCIA



Peligro de choque eléctrico

Está prohibido hacer la puesta a tierra a través del conductor neutro para las nuevas instalaciones de circuito derivado (1996 NEC); casas rodantes; y vehículos de recreación, o un área donde los códigos locales prohíben la conexión a tierra a través del conductor neutro. Para las instalaciones en las que está prohibida la puesta a tierra a través del conductor neutro, vea el gráfico del conductor neutro sin puesta a tierra.

Use el terminal a tierra o conductor de la unidad a tierra.

Conecte el terminal neutro o conductor al circuito derivado neutro de la manera usual.

No seguir estas instrucciones puede ocasionar la muerte, incendio o choque eléctrico.

Conectar al suministro eléctrico del hogar

IMPORTANTE: Use el cable de 3 alambres del suministro de energía de la casa cuando los códigos locales permitan la conexión de 3 alambres.

1. Desconecte el suministro de energía.

Neutro de puesta a tierra

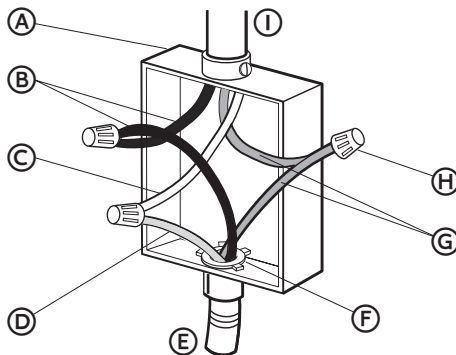

- | | | |
|--------------------------------|--|--|
| (A) Caja de empalmes | (D) Alambre de puesta a tierra (color verde o desnudo) | (G) Alambres rojos |
| (B) Alambres negros | (E) Cable del horno | (H) Conectores de alambres que estén en la lista de UL |
| (C) Alambres (blancos) neutros | (F) Conector de conductos que esté en la lista de UL | (I) Suministro eléctrico de la casa |

2. Conecte los 2 alambres de color negro (B) juntos usando un conector de alambres que esté en la lista de UL.
3. Conecte el alambre neutro (color blanco) (C) y el alambre de puesta a tierra (color verde o desnudo) (D) (del cable del horno), usando un conector de alambres que esté en la lista de UL.
4. Conecte los 2 alambres de color rojo (G) juntos usando un conector de alambres que esté en la lista de UL.
5. Instale la cubierta de la caja de empalmes.

Conectar la estufa

1. Haga pasar los hilos del cable eléctrico a través del conducto flexible de metal.

NOTA: Deje el cable lo suficientemente flojo para poder conectar el cableado al bloque de terminales.

2. Quite los tornillos que sujetan el panel posterior al armario de la estufa. Levante y quite el panel posterior para acceder al bloque de terminales eléctricas ubicado en la esquina inferior derecha.

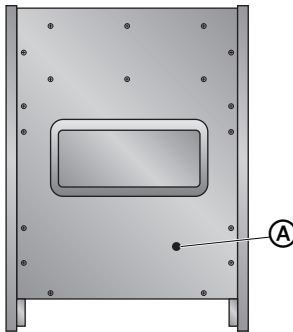

(A) Abertura del conducto

3. Instale en la abertura del conducto, ubicada en el panel posterior, un protector de cables (no provisto) que esté en la lista de UL y luego apriete la tuerca por completo.
4. Mientras una persona sostiene el panel posterior, haga pasar el extremo del conducto a través del protector de cables.

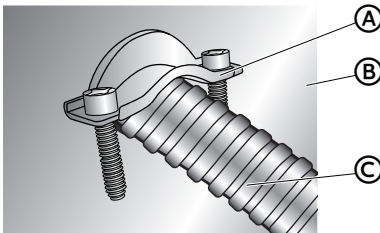

(A) Protector de cables que esté en la lista de UL
 (B) Panel posterior
 (C) Conducto

NOTA: Deje el cable lo suficientemente flojo para poder conectar los hilos al bloque de terminales.

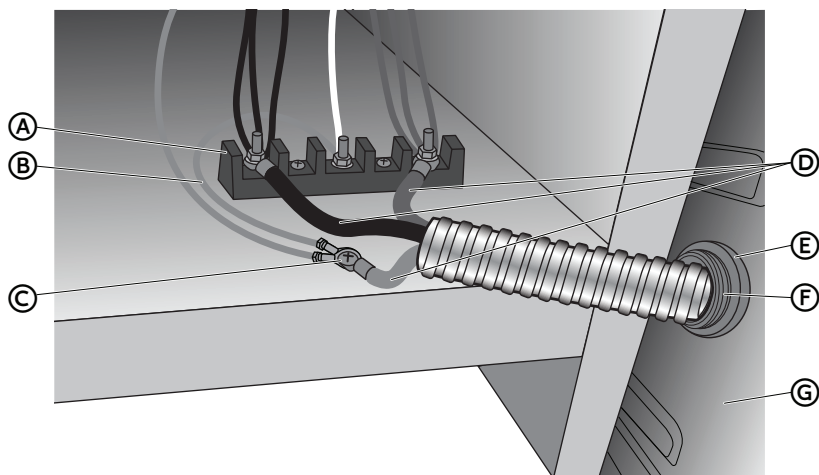

- | | |
|---------------------------------|--|
| (A) Bloque de terminales | (E) Tuerca del protector de cables |
| (B) Hilo de puente | (F) Protector de cables que esté en la lista de UL |
| (C) Tornillo de puesta a tierra | (G) Panel posterior |
| (D) Hilos del cable eléctrico | |

5. Quite el tornillo de conexión a tierra. Coloque el hilo de conexión a tierra de color verde del conducto arriba del hilo de conexión a tierra de color verde de la estufa, vuelva a colocar el tornillo y ajústelo.
6. Con tuercas hexagonales de 10-32, conecte los hilos de color rojo y de color negro del conducto con los postes externos del bloque de terminales con los hilos de color rojo y de color negro correspondientes de la estufa.
7. Apriete las tuercas hexagonales por completo y luego verifique la conexión.
8. Coloque el panel posterior contra la parte trasera de la estufa, pero no lo sujete.
9. Con cuidado, jale el conducto sobrante hacia el exterior.
10. Coloque la parte inferior del protector de cables debajo del conducto y apriete los tornillos del protector de cables.

NOTA: Antes de apretarlos, asegúrese de que el protector de cables se encuentre por encima del conducto y NO de los hilos.

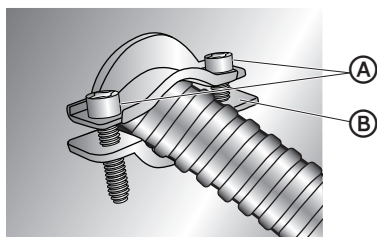

- | |
|--|
| (A) Tornillos del protector de cables |
| (B) Parte inferior del protector de cables |

11. Vuelva a colocar los tornillos del panel posterior y luego ajústelos por completo.
12. Coloque el conducto sobrante debajo de la estufa.

CONEXIÓN DE 4 ALAMBRES (CONDUCTOR NEUTRO SIN PUESTA A TIERRA)

Conectar al suministro eléctrico del hogar - Solo en EE. UU.

IMPORTANTE: Use el cable de 4 alambres del suministro de energía de la casa en los EE. UU., donde los códigos locales no permitan la puesta a tierra a través del neutro, nuevas instalaciones de circuitos derivados (1996 NEC), casas rodantes y vehículos de recreación, en construcciones nuevas y en Canadá.

1. Desconecte el suministro de energía.

Conductor neutro sin puesta a tierra

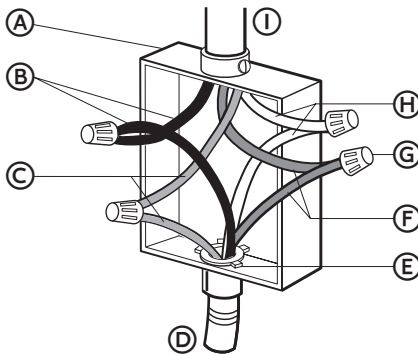

- | | | |
|----------------------|--|---|
| (A) Caja de empalmes | (E) Conector de conducto que esté en la lista de UL o aprobado por CSA | (G) Conector de alambres que esté en la lista de UL |
| (B) Alambres negros | (F) Alambres de puesta a tierra (color verde o desnudo) | (H) Alambres (blancos) neutros |
| (C) Alambres rojos | | (I) Suministro eléctrico de la casa |
| (D) Cable del horno | | |

2. Conecte los 2 alambres de color negro (B) juntos usando un conector de alambres que esté en la lista de UL.
3. Conecte los 2 alambres de color rojo (C) juntos usando un conector de alambres que esté en la lista de UL.
4. Conecte los 2 alambres neutros (color blanco) (H) juntos usando un conector de alambres que esté en la lista de UL.
5. Conecte el alambre de puesta a tierra (de color verde o desnudo) (F) desde el cable del horno al alambre de puesta a tierra (color verde o desnudo) (en la caja de empalmes), usando un conector de alambres que esté en la lista de UL.
6. Instale la cubierta de la caja de empalmes.

Conectar la estufa

1. Haga pasar los hilos del cable eléctrico a través del conducto flexible de metal.

NOTA: Deje el cable lo suficientemente flojo para poder conectar el cableado al bloque de terminales.

2. Quite los tornillos que sujetan el panel posterior al armario de la estufa. Levante y quite el panel posterior para acceder al bloque de terminales eléctricas ubicado en la esquina inferior derecha.

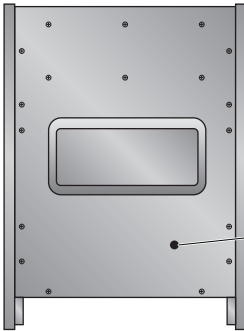

(A) Abertura del conducto

3. Instale en la abertura del conducto, ubicada en el panel posterior, un protector de cables (no provisto) que esté en la lista de UL y luego apriete la tuerca por completo.
4. Mientras una persona sostiene el panel posterior, haga pasar el extremo del conducto a través del protector de cables.

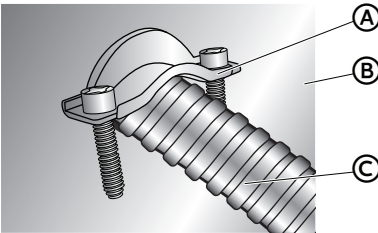

(A) Protector de cables que esté en la lista de UL

(B) Panel posterior

(C) Conducto

NOTA: Deje el cable lo suficientemente flojo para poder conectar los hilos al bloque de terminales.

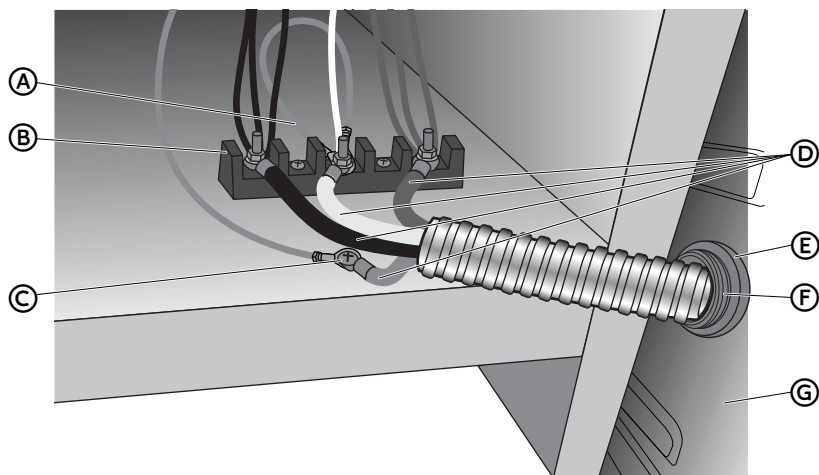

- | | |
|---------------------------------|--|
| (A) Hilo de puente | (E) Tuerca del protector de cables |
| (B) Bloque de terminales | (F) Protector de cables que esté en la lista de UL |
| (C) Tornillo de puesta a tierra | (G) Panel posterior |
| (D) Hilos del cable eléctrico | |

5. Quite el hilo de puente de color verde de la parte de abajo del tornillo de puesta a tierra, reemplácelo con el hilo de color verde del conducto y apriete el tornillo de puesta a tierra.
6. Enrolle el hilo de puente de color verde del tornillo de puesta a tierra nuevamente en el extremo que está sujeto al poste central en el bloque de terminales.
7. Use una llave de tuercas de $\frac{3}{8}$ " (1 cm) para conectar el hilo neutro (color blanco) al poste central del bloque de terminales con una de las tuercas hexagonales de 10-32.
8. Con tuercas hexagonales de 10-32, conecte los hilos de color rojo y de color negro del conducto con los postes externos del bloque de terminales con los hilos de color rojo y de color negro correspondientes de la estufa.
9. Apriete las tuercas hexagonales por completo y luego verifique la conexión.
10. Coloque el panel posterior contra la parte trasera de la estufa, pero no lo sujete.
11. Con cuidado, jale el conducto sobrante hacia el exterior.
12. Coloque la parte inferior del protector de cables debajo del conducto y apriete los tornillos del protector de cables.

NOTA: Antes de apretarlos, asegúrese de que el protector de cables se encuentre por encima del conducto y NO de los hilos.

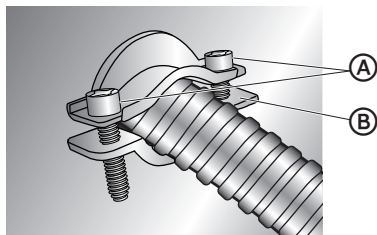

- A** Tornillos del protector de cables
- B** Parte inferior del protector de cables

13. Vuelva a colocar los tornillos del panel posterior y luego ajústelos por completo.

14. Coloque el conducto sobrante debajo de la estufa.

PASO 4 - INSTALACIÓN DE LA ESTUFA

IMPORTANTE: Si se mueve la estufa para ajustar las patas niveladoras, asegúrese de que cuando mueva la estufa de nuevo hacia su posición final, el soporte antivuelco esté enganchado; para ello, repita los pasos del 1 al 9.

1. Desplace la estufa a su posición final, asegurándose de que la pata niveladora trasera se deslice en el soporte antivuelco. Deje un espacio de 1" (2,5 cm) entre la parte posterior de la estufa y la pared posterior.
2. Coloque la parte exterior del pie contra la parte inferior delantera para evitar que la estufa se mueva, y luego sujete la parte posterior de la estufa como se muestra.

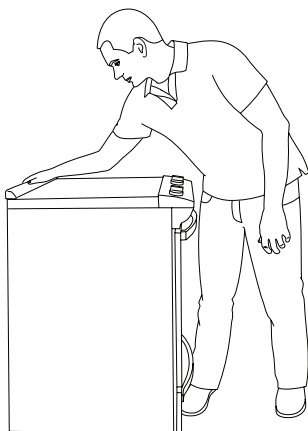

3. Intente inclinar lentamente la estufa hacia delante.

Si enseguida siente resistencia, quiere decir que la pata de la estufa está enganchada en el soporte antivuelco. Vaya al paso 8.

4. Si la parte trasera de la estufa se levanta más de ½" (1,3 cm) del piso sin sentir resistencia, deje de inclinar la estufa y bájela con cuidado hacia el piso. La pata de la estufa no está enganchada en el soporte antivuelco.

IMPORTANTE: Si se escucha un sonido de chasquido o de estallido cuando levanta la estufa, es posible que no esté totalmente enganchada en el soporte. Revise si hay obstrucciones que impiden que la estufa se deslice hacia la pared o que impiden que la pata de la estufa se deslice en el soporte. Verifique que el soporte se mantenga seguro en el lugar con los tornillos de montaje.

5. Desplace la estufa hacia delante y verifique que el soporte antivuelco esté fijado firmemente al piso o a la pared.
6. Desplace la estufa hacia atrás de modo que la pata trasera quede insertada en la ranura del soporte antivuelco.
7. Repita los pasos 1 a través de 3 para cerciorarse de que la pata de la estufa esté enganchada en el soporte antivuelco.

Si la parte trasera de la estufa se levanta más de $\frac{1}{2}$ " (1,3 cm) del piso sin sentir resistencia, es posible que el soporte antivuelco no se haya instalado correctamente. No ponga en funcionamiento la estufa sin tener el soporte antivuelco instalado y asegurado.

8. Mueva la estufa hacia su posición final. Verifique que la estufa esté nivelada colocando un nivel en la base del horno.

NOTA: La estufa debe estar nivelada para un desempeño óptimo durante la cocción y el horneado.

9. De ser necesario, use una llave para regular la altura de las patas niveladoras hasta que la estufa esté nivelada de lado a lado y de adelante hacia atrás.

PASO 5 - COMPLETE LA INSTALACIÓN

1. Vuelva a conectar el suministro eléctrico en la caja de fusibles o el cortacircuitos.
2. Encienda cada elemento para verificar que esté calentando correctamente.
3. Encienda el horno para verificar que esté calentando correctamente.

NOTA: Cuando la estufa haya estado funcionando por 5 minutos, revise si está caliente. Si la estufa está fría, apáguela y póngase en contacto con un técnico de servicio calificado.

4. Verifique que las luces indicadoras del panel de control y las luces internas del horno se enciendan correctamente.

Si la estufa no funciona correctamente, verifique lo siguiente:

- Que el fusible de la casa esté intacto y ajustado o que no se haya disparado el cortacircuitos.
- Que la estufa esté enchufada en un tomacorriente con conexión a tierra.
- Que el suministro eléctrico esté conectado.

Póngase en contacto con un electricista calificado para verificar el suministro eléctrico.

IMPORTANT

Do Not Return This Product To The Store
If you have a problem with this product, please contact the
"Haier Customer Satisfaction Center" at
1-877-337-3639.

DATED PROOF OF PURCHASE, MODEL #, AND SERIAL #
REQUIRED FOR WARRANTY SERVICE

IMPORTANT

Ne pas Réexpédier ce Produit au Magasin
Pour tout problème concernant ce produit, veuillez contacter
le service des consommateurs "Haier Customer Satisfaction Center" au
1-877-337-3639.

PREUVE D'ACHAT DATÉE, NUMÉRO DE MODÈLE ET LE NUMÉRO DE SÉRIE
REQUIS POUR LE SERVICE DE GARANTIE

IMPORTANTE

No regrese este producto a la tienda
Si tiene algún problema con este producto, por favor contacte el
"Centro de Servicio al Consumidor de Haier" al
1-877-337-3639 (Válido solo en E.U.A).

NECESITA UNA PRUEBA DE COMPRA FECHADA, NÚMERO DE MODELO
Y DE SERIE PARA EL SERVICIO DE LA GARANTÍA

Made in China
Fabriqué en Chine
Hecho en China

Haier

Haier America
Wayne, NJ 07470

HCR2250AES
HCR2250ACS
Issued: March 2016

Printed in China

Part # 0570000768 REV B