



# ICE MAKER

Use and Care and Installation Guide



MODELS:  
RF15I





# A MESSAGE TO OUR CUSTOMERS

Thank you for selecting this DCS Ice Maker. Because of this appliance's unique features, we have developed this Use and Care and Installation Guide. It contains valuable information on how to properly install, operate, and maintain your new appliance for years of safe and enjoyable operation.

To help serve you better, please fill out and submit your Product Registration by visiting our website at [www.dcsappliances.com](http://www.dcsappliances.com) and selecting "Customer Care" on the home page and then select "Product Registration". In addition, keep this guide handy, as it will help answer questions that may arise as you use your new appliance.

For your convenience, product questions can be answered by a DCS Customer Care Representative at 1-888-936-7872, or email: [customer.care@fisherpaykel.com](mailto:customer.care@fisherpaykel.com).

NOTE: Please write the Model, Code, and Serial Numbers on this page for references (the serial plate is located on the lower right side of the inside front panel. See Fig. 02.).

MODEL NUMBER \_\_\_\_\_

CODE \_\_\_\_\_

SERIAL NUMBER \_\_\_\_\_

**NOTE:** Inspect the product to verify that there is no shipping damage. If any damage is detected, call the shipper and initiate a damage claim. DCS by Fisher & Paykel is not responsible for shipping damage.

*DO NOT discard any packing material (box, pallet, straps) until the unit has been inspected.*

**PLEASE RETAIN THIS MANUAL FOR FUTURE REFERENCE.**

# TABLE OF CONTENTS

SAFETY PRACTICES AND PRECAUTIONS	3
UNPACKING YOUR ICE MAKER	4
PARTS IDENTIFICATION	5
INSTALLATION	
Select location	6
Cabinet clearance	6
Leveling legs	6
Electrical connection	6
Grounding method	6
Drain plumbing	7
Water supply	7
OPERATION	8
CARE AND MAINTENANCE	
Care of the unit	9
Cleaning your unit	9
Preparing the ice maker for storage and winterizing	10-11
Things to remember	12
Help prevent tragedies	12
TROUBLESHOOTING	13-16
SERVICE	17
WARRANTY	18-19

# SAFETY PRACTICES & PRECAUTIONS

To reduce the risk of fire, electric shock, or injury to persons read these SAFETY PRACTICES AND PRECAUTIONS before operating this appliance. Use this appliance only for its intended purpose as described in this User Guide.



## WARNING

When using this appliance always exercise basic safety precautions including the following:

### DANGER!

- This appliance is not intended for use by young children or infirm persons without supervision. Young children should be supervised to ensure they do not play with the appliance.
- Risk of child entrapment. Before you throw away your old ice maker:
  1. Take off the doors.
  2. Leave the shelves in place so that children may not easily climb inside.

### ELECTRICAL

- This appliance must be properly installed in accordance with the installation instruction before it is used.
- Never unplug your ice maker by pulling on the power cord. Always grip the plug firmly and pull straight out from the outlet.
- Repair or replace immediately all electric service cords that have become frayed or otherwise damaged. Do not use a cord that shows cracks or abrasion along its length or at either the plug or appliance end. If the power supply cord is damaged, it must only be replaced by your Fisher & Paykel Appliances Authorized Service Center because special purpose tools are required.
- Unplug your ice maker before cleaning, or replacing the light bulb.

### STORING FOOD AND DRINKS

- Never store volatile or flammable materials in your ice maker as they may explode.
- Never freeze liquids in glass containers. Liquid expands during freezing which may cause the container to explode.
- Do not consume food if it is too cold. Food removed from the ice maker may be cold enough to cause damage when brought into contact with bare skin, e.g. frozen ice cubes.

### CLEANING

- Many commercially available cleaning products contain solvents which may attack plastic components of your ice maker and cause them to crack. Please refer to the Care and Maintenance section of this booklet for further advice (see pages 9 and 11).

### DISPOSAL

- Extreme care must be taken when disposing of your old appliance to avoid hazards. The refrigerant gas must be safely removed.
- Your Fisher & Paykel Appliances Authorized Service Center will be able to give advice on environmentally friendly methods of disposing of your old ice maker.

# UNPACKING YOUR ICE MAKER

## REMOVE PACKAGING

Your ice maker has been packed for shipment with all parts that could be damaged by movement securely fastened. Before using, be sure all packing materials and tape have been removed.

## IMPORTANT

Keep your carton packaging until your ice maker has been thoroughly inspected and found to be in good condition. If there is damage, the packaging will be needed as proof of damage in transit.

**NOTE:** Inspect the product to verify that there is no shipping damage. If any damage is detected, call the shipper and initiate a damage claim. DCS by Fisher & Paykel is not responsible for shipping damage.

*DO NOT discard any packing material (box, pallet, straps) until the unit has been inspected.*

## SPECIFICATIONS

Exterior Cabinet Dimensions:

Height	34-1/4" min.
Width	14-7/8"
Depth	21-1/2"

Shipping Weight: 100 lbs.

Electrical Requirements: 115VAC/60 Hz

You need to have the following materials for proper installation:

1/4" OD copper tubing, shut-off valve and 5/8" ID rubber drain tube

Water supply: 1/4" OD copper tubing (subject to local codes), 20-100 PSI. For water connection, allow 2" behind the unit.

Drain: 5/8" ID rubber tube (subject to local codes). Unit must drain into a 1-1/2" ID minimum stand pipe.

Drain Pump (optional): RF15I-P

Ice Capacity: up to 35 lbs. per day (75° F ambient)

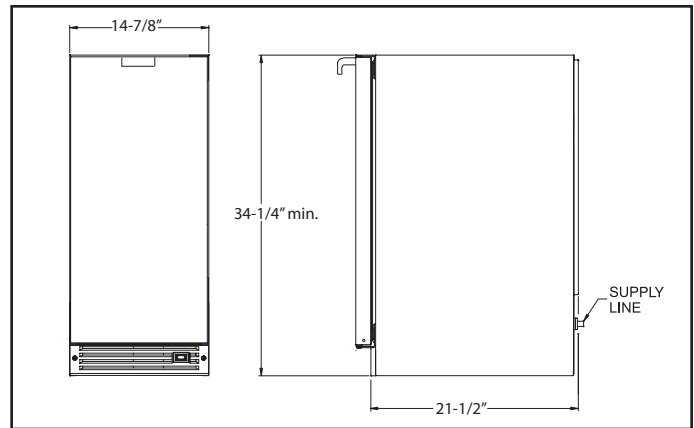

Fig. 01

# PARTS IDENTIFICATION

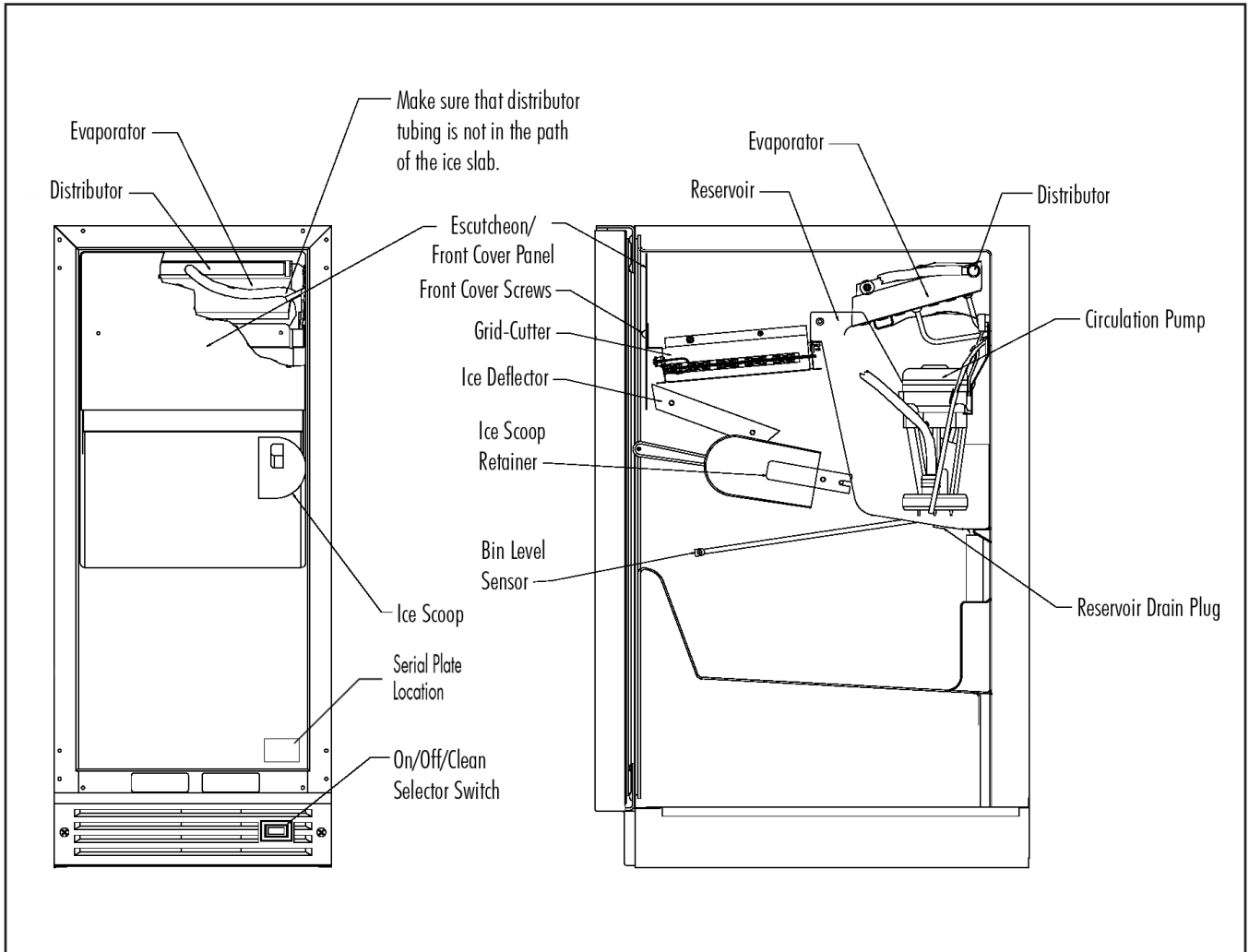

Fig. 02

# INSTALLATION

## SELECT LOCATION

The proper location will ensure peak performance of your appliance. Choose a location where the unit will be out of rain and direct sunlight and away from heat sources. Best performance will be maintained when installed within the following parameters:

IDEAL AMBIENT TEMPERATURE RANGE*	
Built-In	55-80 degrees F
Freestanding	55-90 degrees F

\*Ice Maker will not perform correctly in ambient temperature less than 55 degrees F.

## CABINET CLEARANCE

Ventilation is required from the bottom front section of the unit where the grill is located. Keep this area open and clear of any obstructions.

Adjacent cabinets and countertop can be built around the unit as long as no top trim or countertop is installed lower than the top of the hinge. The unit must be able to be removed from the cabinet for service.

## SIDE TRIM INSTALLATION:

Attach side trim to the inner side of the cabinet so that the trim faces outward (away from the appliance's door) and fasten with appropriate screws suitable for the type of cabinet material.

## LEVELING LEGS

Make certain your ice maker is level. Adjustable legs at the front corners of the unit should be set so the unit is firmly positioned on the floor and the front is raised just enough so that the door closes easily when opened about halfway.

Turn leveling legs clockwise to raise unit, counterclockwise to lower it.

## ELECTRICAL CONNECTION

Check the serial nameplate for the correct power supply. Use only the electrical power supply specified on the serial nameplate (the serial plate is located on the lower right side of the inside front panel- see Fig. 02). DO NOT USE AN EXTENSION CORD.

## GROUNDING METHOD

This product is factory equipped with a power supply cord that has a three-pronged, grounded plug. It must be plugged into a mating grounding type receptacle in accordance with the National Electrical Code and applicable local codes and ordinances (see Fig. 04). If the circuit does not have a grounding type receptacle, it is the responsibility and obligation of the customer to exchange the existing receptacle in accordance with the National Electrical Code and applicable local codes and ordinances. The third ground prong should not, under any circumstances, be cut or removed. All U.L. listed refrigerated products are equipped with this type of plug.

## WARNING

This unit should not, under any circumstances, be ungrounded.

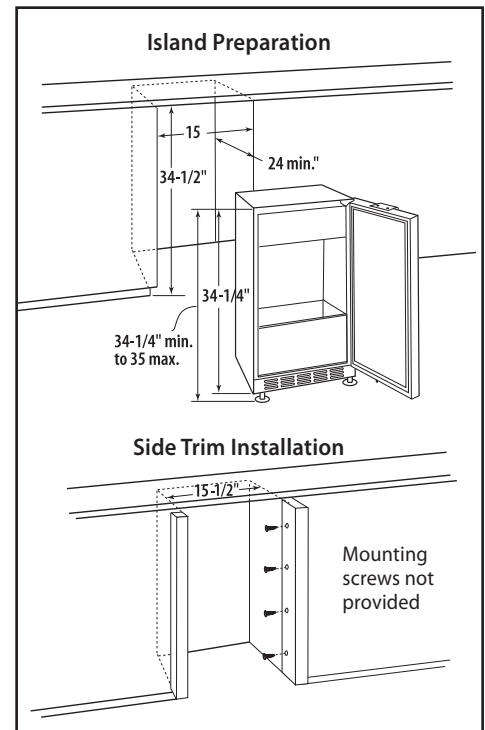

Fig. 03

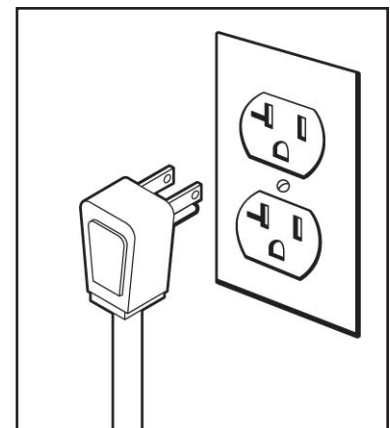

Fig. 04



# INSTALLATION

## DRAIN PLUMBING

Your ice maker uses a gravity drain (Fig. 05) that requires 5/8" I.D. tubing from the back of the ice maker to a plumbed connection to a sanitary sewer. Remove the access panel to plumb in drain connection. Gravity drain location for built-in units can be within the area shown in Fig. 07. An optional drain pump (RF15I-P)(Fig. 06) can be purchased for your ice maker if a gravity drain is not accessible.

Observe and follow all local codes when installing ice maker.

### **WARNING**

Failure to use an adequate drainage system will result in surrounding water damage and/or poor ice production.

### **WATER SUPPLY**

The ice maker must be connected to a potable, active cold water supply line delivering water pressure at a minimum of 20 psi and a maximum of 120 psi.

- Water connection is made through a right angle garden hose style fitting supplied with the ice maker. See "garden hose style fitting" for a detailed instruction sheet. **DO NOT USE ANY THREAD SEALERS.**
- A water filter can be used with this unit. A quality filter can help remove particles as well as remove taste and odors from water and prolong life.
- **DO NOT USE A "REVERSE OSMOSIS" FILTERING DEVICE.**
- Softened water is not recommended. This will produce soft, cloudy ice cubes that will stick together.
- De-ionized water is not recommended. This water will not form solid ice cubes.
- A water specialist can recommend proper water treatment.
- After installation of water line, turn on water and check for any leaks. Additional tightening may be needed.
- Allow for extra water line for built-in installations for easy removal of unit and to help prevent the water line from kinking.

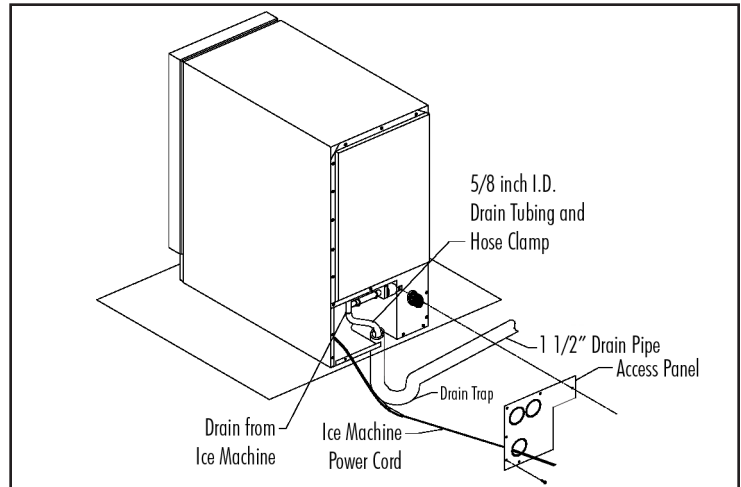

**Fig. 05**

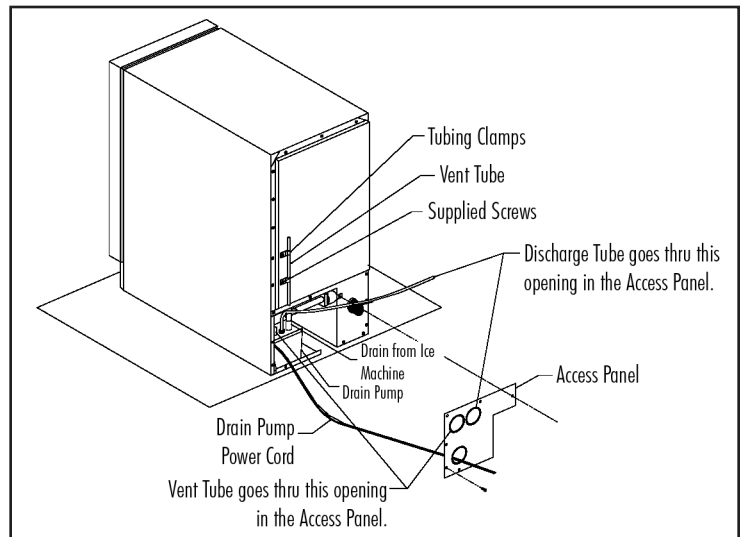

**Fig. 06**

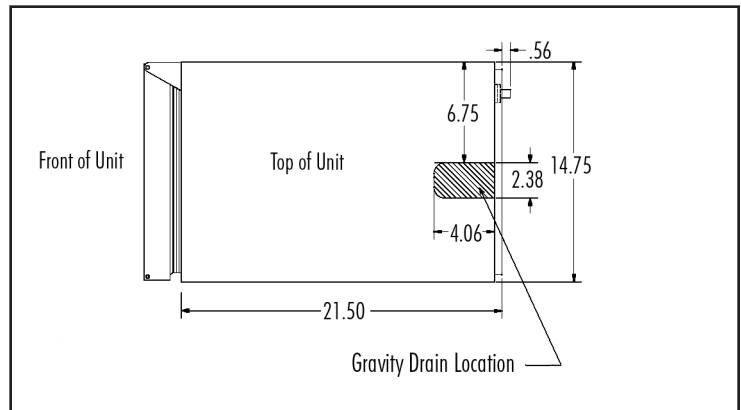

**Fig. 07**

# OPERATION

Your ice maker is unique in forming ice. It uses fractional freezing to form a slab of ice that is clear and has less mineral content than the water it is produced from. This is accomplished by running water over the cold evaporator plate which gradually freezes the water to produce the ice slab. Mineral deposits are left in the reservoir.

When the ice slab reaches the correct thickness determined by the temperature of the evaporator plate, the electronic control switches to the harvest cycle to harvest the ice. During the harvest cycle, the ice slab falls from the evaporator to the ice grid cutter. Here, the ice slab is cut into 3/4" squares by the grid cutter's heated wires. During the harvest cycle, the drain valve will remain open for 45 seconds to drain the reservoir of remaining deposits. After that, the water valve will open for two (2) minutes providing two (2) quarts of water to the reservoir for the next production cycle.

The ice maker will keep producing ice until the ice maker's bin is full and will restart automatically when ice needs to be replenished in the bin.

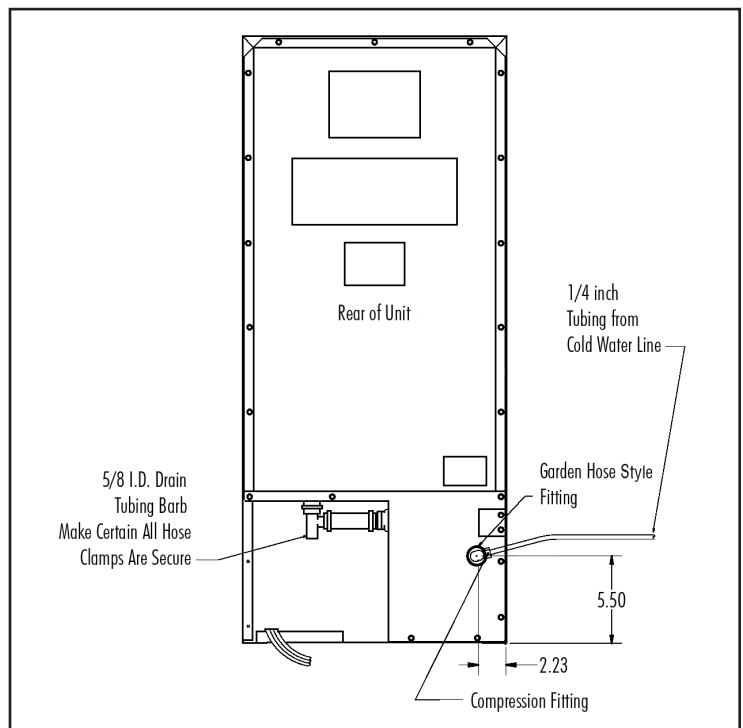

Fig. 08

# CARE AND MAINTENANCE

## CARE OF THE UNIT

- A. Avoid leaning on the unit's door. You may bend the door hinge or tip the unit.
- B. Exercise caution when sweeping, vacuuming or mopping near the front of the unit. Damage to the grill and/or switch can occur.
- C. Periodically clean the inside of the ice maker components and inside of the unit. Unplug the maker prior to doing so.
- D. Periodically check and/or clean the front grille and condenser coils as needed.
- E. Your ice maker has a stainless steel door and cabinet. To keep it looking at its best, we recommend periodically applying a stainless steel cleaner and a non-abrasive stainless steel polish. This is especially important for outdoor applications and locations near salt-water environments.

## CLEANING YOUR UNIT

Some impurities will remain and build up in the ice maker and stick to the ice maker's parts over time. This build-up must be removed for proper ice production, ice quality, and ice maker life. Your ice maker is equipped with a cleaning mode that will help in cleaning out these impurities. This build-up of impurities will need to be cleaned regularly (at the very least, annually), depending on use and water hardness. You can use an acid such as one specified for ice maker cleaning or you can use citric acid to remove the build-up. To clean the ice maker:

- A. Switch the selector switch to the "OFF" position.
- B. Remove the drain plug at the bottom of the reservoir to drain any remaining water and then reinstall.
- C. Add the recommended cleaning solution to the reservoir of the ice maker. Access to the reservoir can be obtained by removing the front panel screws and the front panel. Determine the proper amount of cleaner from the ice maker cleaner manufacturer's mixture ratio based on three (3) quarts of water (refer to the manufacturer's directions).
- D. Replace the front cover panel and close the door.
- E. Switch the selector switch on the grille of the ice maker to the "CLEAN" position. Three (3) quarts of water will automatically be added to the cleaning solution.
- F. The total cleaning time will end in 49 minutes. The cleaning cycle will automatically rinse the evaporator plate and also drain the cleaning solution and rinse with water.
- G. After the cleaning cycle has ended, remove the front panel again and check that the build-up has been removed. The evaporator plate should be clean, shiny, and smooth to the touch. If build-up is still visible, repeat the cleaning cycle above. If build-up is removed, continue below.
- H. Remove the distributor tube, hose clamp, hose and its rubber ends.
- I. Thoroughly clean the inside of the distributor tube and the spray holes. You can use the same cleaning solution as before and an old toothbrush to reach the inside of the distributor tube (Fig. 09).
- J. Reinstall the rubber ends, hose, and hose clamp to the distributor and then reinstall the distributor tube to the evaporator with the spray holes pointed to the bottom of the evaporator plate. Reinstall the front cover panel with the two (2) front panel screws.
- K. Clean the ice maker's interior, ice scoop, interior door panel and door gasket with mild soap and water. Using two (2) tablespoons of baking soda in one (1) quart of warm water while cleaning will help remove odors. Rinse with fresh water. **DO NOT USE ANY ABRASIVE CLEANING PRODUCTS.**

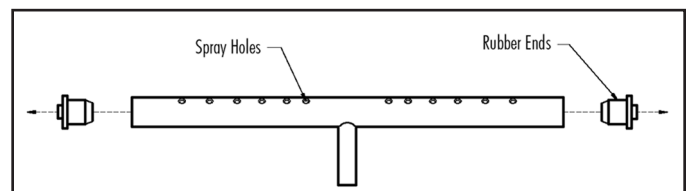

Fig. 09

Your ice maker is now clean and sanitized and may be put back into operation by switching the selector switch to the "ON" position.

# CARE AND MAINTENANCE

## PREPARING THE ICE MAKER FOR STORAGE AND WINTERIZING

If the ice maker is moved, not used for an extended period of time, or will be in an area that will be near freezing temperatures, it is necessary to remove any remaining water in the ice-making system.

### CAUTION

This ice maker must have all water drained and removed to prevent ice maker damage as well as possible water damage to the surrounding area in freezing conditions. These damages are not covered under warranty.



### WARNING

Do not use any type of anti-freeze or other solution as a substitution for properly draining the ice maker.

### CLEAN THE ICE MAKER

Cleaning the ice maker will help prevent mold and mildew growth as well as sanitize the unit for storage or when it is put back into service.

- A. Remove all ice from the ice storage bin.
- B. Pull the reservoir drain plug to drain reservoir water.
- C. Reinstall the drain plug after all of the water has drained.
- D. Add ice maker cleaning solution to ice maker's reservoir.
- E. Switch the rocker switch in the grill to CLEAN position.
- F. The CLEAN cycle will complete in 49 minutes.

### DRAINING AND REMOVING WATER FROM THE ICE-MAKING SYSTEM

- A. Turn off water supply to the ice maker.
- B. Disconnect the water supply fitting at the inlet of the water valve.
- C. Switch the rocker switch to CLEAN for approximately one (1) minute. This will energize and open the water valve and remove most of the water from the water valve and the water valve's outlet water line to the reservoir.
- D. Switch the rocker switch to OFF position. This will energize and open the drain valve to drain the reservoir and the ice maker's drain system.
- E. Unplug the unit from the electrical outlet.
- F. Remove the back panel from the rear of the unit.
- G. Disconnect the water valve's outlet water line to the reservoir and drain the remaining water from the water line trap area.
- H. Reconnect the water valve outlet water line and tighten the compression nut to a watertight seal.
- I. Reinstall the unit's back panel.
- J. Clean and dry the ice maker's storage bin.
- K. Prop the door open for air circulation to prevent mold and mildew.
- L. Leave the water supply line disconnected or reconnect the supply line and leave it shut off. DO NOT turn the water on and allow water to enter back into the water valve.

# CARE AND MAINTENANCE

## PREPARING THE ICE MAKER FOR STORAGE AND WINTERIZING

### **DRAINING WATER FOR OPTIONAL DRAIN PUMP APPLICATIONS**

- A. Remove the drain pump from the ice maker (refer to Drain Pump Installation Instructions).
- B. Drain the water in the drain pump's reservoir by turning the pump upside down and allowing water to drain through the pump's inlet and vent tube fittings.
- C. After all water is drained, reinstall the drain pump. Make certain all tubing is installed and all hose clamps are tight (refer to Drain Pump Installation Instructions).

### **TO RESTART THE ICE MAKER**

- A. With the rocker switch in the OFF position, plug the unit into an electrical outlet.
- B. Reconnect or turn on the water supply line.
- C. Reconnect drain tubing if removed.
- D. Turn the rocker switch to the ON position.
- E. Check the water inlet, drain lines, and fittings for any water leaks.
- F. Check drain pump (if equipped) operation by pouring approximately two (2) quarts of water into the ice storage bin. The drain pump should activate and discharge water (refer to Drain Pump Installation Instructions). Check for water leaks at all hose connections.

# CARE AND MAINTENANCE

## THINGS TO REMEMBER

- Allow your ice maker to run for 24-48 hours to accumulate ice in the ice maker's bin.
- Unit will cycle often between ice production and ice harvest cycles.
- Your unit will automatically stop producing when the ice bin is full.
- Unplug your ice maker before working on the unit.
- Keep your ice maker clean for proper ice quality, production, and unit life.
- Room and water temperatures will greatly affect the output of ice in your unit (see table, Fig. 10). Ice will also melt away, especially at the start of an empty bin, but melting will slow as ice accumulates.

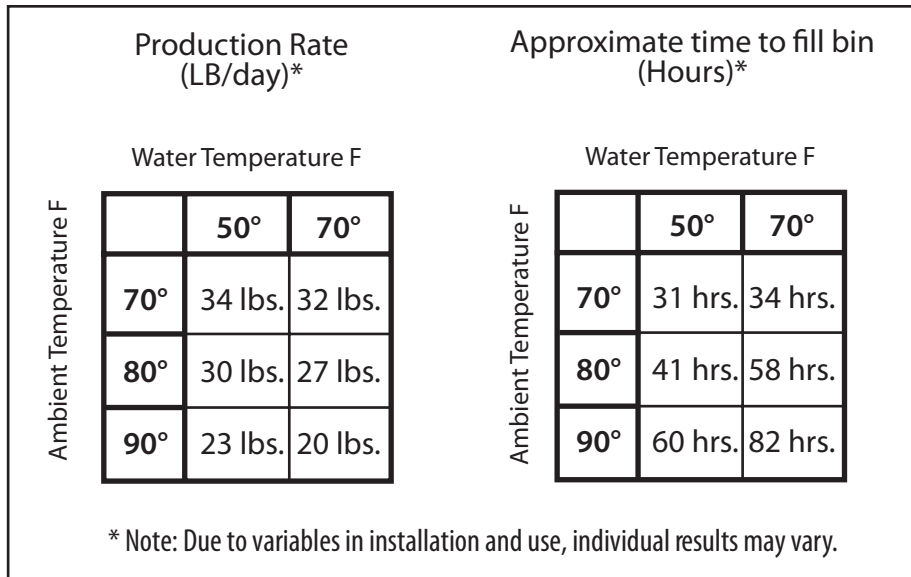

Fig. 10

## HELP PREVENT TRAGEDIES

Each year children die because they climb inside a discarded refrigeration product, get trapped inside and suffocate. Take precautions to prevent such tragedies by removing the door or by taping or chaining it shut before discarding.

# TROUBLE SHOOTING

PROBLEM	POSSIBLE CAUSE	CORRECTION
Unit does not operate.	1. The unit is unplugged.	Plug in the unit.
	2. Breaker is tripped or fuse is blown.	Reset breaker or replace fuse. Check to make sure there is not a short in the electrical circuit.
	3. Ice maker selector switch is in the "OFF" position.	Set the rocker switch on the grill of the ice maker to the "ON" position.
Unit operates but does not produce ice.	1. The unit has just been started and it has been less than 6 hours.	Ice produced when the unit is initially started will melt off in the bin. Ice will accumulate in the bin. In 6 hours, there can be a few cubes in the bin. This is normal operation.
	2. Typical ice production cycle can take up to 1.5 hours. Initial start-up cycles can be longer.	Check the unit in 24 hours for ice accumulation in the bin.
	3. The selector switch is in the "OFF" or "CLEAN" position.	Set the rocker switch on the grill of the ice maker to the "ON" position.
	4. No water in the reservoir.	Make sure that the reservoir drain plug is installed. Check the water line to the unit to make sure it is on and that there are no restrictions or kinks in the line. Check all filters to make sure they are not restricted or plugged.
	5. Distributor tube is restricted.	See "CLEANING YOUR ICE MAKER" section for cleaning the unit for proper operation.
	6. Build-up of deposits on evaporator plate.	See "CLEANING YOUR ICE MAKER" section for cleaning the unit for proper operation.
	7. Condenser fan air flow is restricted.	Make certain the grill in the front of the unit is free and open for proper air circulation. Check and clean the condenser coil by removing the grill in the front of the unit.
	8. Room and/or water temperature is too warm.	Clean the condenser with a vacuum and brush attachment. Move the unit to an area where ambient temperature is below 90 degrees F. The unit should not be placed next to a heat source such as an oven. Check for cold water connection.
	9. Leaking drain valve.	See "CLEANING YOUR ICE MAKER" section for cleaning the unit. This will also dissolve and flush out foreign material in the drain valve causing it to leak.
	10. Inadequate drain system.	Restriction in drain lines will cause ice in the bin to melt. If using a gravity drain, make certain there are no kinks or restrictions in the drain lines. If using a drain pump, check the inlet screen, discharge line, and vent line for any build-up or restrictions.
	11. Grid cutter is unplugged.	Plug in the grid cutter so that ice slabs can be cut into cubes.
	12. Circulation pump is unplugged.	Plug in the circulation pump so that water from the reservoir can be circulated over the evaporation plate.

# TROUBLE SHOOTING

PROBLEM	POSSIBLE CAUSE	CORRECTION
Ice cubes are too small (less than 1/2 inch thick).	1. Low ice consumption.	Ice is slowly melting in the ice bin and will affect the size of the ice cubes. This is normal operation. When the ice bin needs to be replenished, cubes will return to regular size.
	2. Not enough water in reservoir.	Make sure that the reservoir drain plug is installed properly. Check the water line to the unit to make sure there are no restrictions or kinks in the line. Check all filters to make sure they are not restricted or plugged.
	3. Distributor tube is restricted.	See "CLEANING YOUR ICE MAKER" section for cleaning the unit for proper operation.
	4. Build-up of deposits on evaporator plate.	See "CLEANING YOUR ICE MAKER" section for cleaning the unit for proper operation.
	5. Inadequate drain system.	Restriction in the drain lines will cause the ice in the bin to melt to a thinner cube. If using a gravity drain, make certain there are no kinks or restrictions in the drain lines. If using a drain pump, check the inlet screen, discharge line, and vent line for any build-up or restrictions.
	6. Leaking drain valve.	See "CLEANING YOUR ICE MAKER" section for cleaning the unit. This will also dissolve and flush out foreign material in the drain valve causing it to leak.
	7. Room temperature is too warm.	Move to an area where temperature is below 90 degrees F.
Ice cubes are too big (greater than 3/4 inch thick).	1. Ice slab not releasing.	See "CLEANING YOUR ICE MAKER" section for cleaning the unit for proper operation and cube size.
	2. Condenser fan air flow is restricted.	Make certain the grill in the front of the unit is free and open for proper air circulation. Check and clean the condenser coil by removing the grill in the front of the unit. Clean the condenser with a vacuum and brush attachment.
	3. Room temperature is too warm.	Move to an area where temperature is below 90 degrees F.
Hollow ice slab.	1. Distributor tube is restricted.	See "CLEANING YOUR ICE MAKER" section for cleaning the unit for proper operation.
	2. Build-up of deposits on evaporator plate.	See "CLEANING YOUR ICE MAKER" section for cleaning the unit for proper operation.
	3. Low water level in reservoir.	Make sure that the reservoir drain plug is installed properly. Check the water line to the unit to make sure there are no restrictions or kinks in the line. Check all filters to make sure they are not restricted or plugged.



# TROUBLE SHOOTING

PROBLEM	POSSIBLE CAUSE	CORRECTION
Ice is not clear.	1. Low water level in reservoir.	Make sure that the reservoir drain plug is installed properly. Check the water line to the unit to make sure there are no restrictions or kinks in the line. Check all filters to make sure they are not restricted or plugged.
	2. Softened water supply.	Make certain that the water line is not connected to the water softener.
	3. Room temperature is too cold.	Move the unit to an area where room temperature is above 55 degrees F.
Low ice production. Unit is running, has run over a 48 hour period, and there is little ice in the bin.	1. Low water level in reservoir.	Make sure that the reservoir drain plug is installed properly.
	2. Distributor tube is restricted.	Check the water line to the unit to make sure there are no restrictions or kinks in the line. Check all filters to make sure they are not restricted or plugged.
	3. Build-up of deposits on evaporator plate.	See "CLEANING YOUR ICE MAKER" section for cleaning the unit for proper operation.
	4. Inadequate drain system.	Restriction in drain lines will cause ice in the bin to melt. If using a gravity drain, make certain there are no kinks or restrictions in the drain lines. If using a drain pump, check the inlet screen, discharge line, and vent line for any build-up or restrictions.
	5. Condenser fan air flow is restricted.	Make certain the grill in the front of the unit is free and open for proper air circulation. Check and clean the condenser coil by removing the grill in the front of the unit. Clean the condenser with a vacuum and brush attachment.
Unit continues to run and produce ice.	1. Ice bin is not full.	The unit will automatically shut down when ice reaches the sensing tube.
	2. Ice bin is full.	The unit will automatically shut down when ice reaches the sensing tube and has completed the harvest of the ice slab.
	3. Room temperature is too warm.	Move the unit to an area where room temperature is below 90 degrees F.
	4. Ice maker is not level.	Use a level to check the unit for level from side to side and front to rear.
Grid-cutter is not cutting the ice slab.	1. The selector switch is not in the "ON" position.	Set the rocker switch on the grill of the ice maker to the "ON" position.
	2. The grid-cutter is not plugged into the receptacle.	Remove the escutcheon panel and plug the grid-cutter into the receptacle on the side of the line.
	3. Time to cut through the slab.	It can take up to 35 minutes to cut through a harvested ice slab. This is normal operation.

# TROUBLE SHOOTING

PROBLEM	POSSIBLE CAUSE	CORRECTION
Ice cubes are sticking together.	1. Ice consumption is low.	Use the ice in the bin frequently. Ice will stick together if left in insulated bin over long periods of time.
	2. Room temperature is too warm.	Move the unit to an area where temperature is below 90 degrees F.
Ice level is too high.	1. The ice maker is not level.	Use a level to check the unit for level from side to side and front to rear.
	2. Room temperature is too warm.	Move the unit to an area where temperature is below 90 degrees F.
	3. Ice deflector is not in place or secured properly.	Check to see that the ice deflector is in place and secured below the grid-cutter.
	4. Bin level sensing tube needs adjusting.	You can adjust the bin level sensing tube by simply pressing directly down on the tube 5 inches from the front of the tube to get a desired bin level.
Ice level is too low.	1. The ice maker is not level.	Use a level to check the unit for level from side to side and front to rear.
	2. Room temperature is too cold.	Move the unit to an area where temperature is above 55 degrees F.
	3. The selector switch is not in the "ON" position.	Set the rocker switch on the grill of the ice maker to the "ON" position.
Water keeps backing up into the ice bin (gravity drain).	1. Inadequate drain system.	Restriction or improperly installed drain lines will cause water to back up into the ice bin. Make certain there are no kinks or restrictions in the drain lines. If necessary, consult a qualified plumber.
	2. Foreign material in ice bin drain.	Foreign material is restricting or blocking the ice bin drain located at the right rear corner of the ice bin. The drain will need to be cleared.
Water keeps backing up into the ice bin (drain pump).	1. Drain pump tubing kinked or restricted.	Check inlet, discharge, and vent line tubing for any kinks or restrictions and repair as necessary.
	2. Inlet screen to the drain pump is restricted or blocked.	Check the inlet screen to the drain pump.
	3. Drain pump and/or the ice maker are not level.	Check and level, if necessary, the drain pump as well as the ice maker.
The drain pump cycles on and off erratically.	1. Vent line to the drain pump is restricted or kinked.	Check the vent line for any restrictions or kinks and repair as necessary.
	2. Discharge line is restricted or kinked.	Check the discharge line and connection to the desired drain for any restrictions or kinks and repair as necessary.
	3. The drain pump is not level.	The drain pump must be level. Check for level on the top of the drain pump case and adjust the tubing or use shims to level.

# OBTAINING SERVICE

## **BEFORE YOU CALL FOR SERVICE:**

- Check troubleshooting on page 13-16.
- Make sure unit is plugged into outlet.
- Check the outlet for power. Test the outlet with a lamp to make certain the outlet has power.
- Make sure ice maker's switch is in the "ON" position.
- Make sure that there is cold water supplied to the ice maker.
- Make sure drain plug on bottom of reservoir is inserted.
- Make certain unit is level from front to back and side to side.
- Make certain that the drain line to the ice maker is not restricted or kinked.

## **HOW TO OBTAIN SERVICE:**

For warranty service, please contact your local service provider or DCS Customer Care at (888) 936-7872 or go to our website at [www.dcsappliances.com](http://www.dcsappliances.com) and choose "customer care" to find your nearest Authorized Service Center. Before you call, please have the following information ready:

- Model Number (the serial plate is located on the lower right side of the inside front panel - see Fig. 02).
- Serial Number (the serial plate is located on the lower right side of the inside front panel - see Fig. 02).
- Code Number (the serial plate is located on the lower right side of the inside front panel - see Fig. 02).
- Date of installation
- A brief description of the problem

Your satisfaction is of the utmost importance to us. If a problem cannot be resolved to your satisfaction, please write or email us at:

Fisher & Paykel Appliances, Inc.  
Attention: DCS Customer Care  
5900 Skylab Road  
Huntington Beach, CA 92647  
Email: [customer.care@fisherpaykel.com](mailto:customer.care@fisherpaykel.com)

# WARRANTY

## LIMITED WARRANTY

When you purchase any new DCS Refrigeration Product, you automatically receive a One Year Limited Warranty covering parts and labor for servicing within the 48 mainland United States, Hawaii, Washington, D.C. and Canada. In Alaska the Limited Warranty is the same except that you must pay to ship the Product to the service shop or for the service technician's travel to your home. Products for use in Canada must be purchased through the authorized Canadian distribution channel to ensure regulatory compliance.

You receive an additional Four Year Limited Warranty (for a total of Five Years) covering parts only for the sealed refrigeration system (compressor, evaporator, condenser, filter dryer, and connecting tubing) within the 48 mainland United States, Hawaii, Washington, D.C. and Canada. In Alaska the Limited Warranty for the sealed refrigeration system is the same except that you must pay to ship the Product to the service shop or the service technician's travel to your home.

## FISHER & PAYKEL UNDERTAKES TO:

Repair without cost to the owner either for material or labor any part of the Product, the serial number of which appears on the Product, which is found to be defective. In Alaska, you must pay to ship the Product to the service shop or for the service technician's travel to your home.

If we are unable to repair a defective part of the Product after a reasonable number of attempts, at our option we may replace the part or the Product, or we may provide you a full refund of the purchase price of the Product (not including installation or other charges).

This warranty extends to the original purchaser and any succeeding owner of the Product for products purchased for ordinary single-family home use.

All service under this Limited Warranty shall be provided by Fisher & Paykel Appliances Inc. or its Authorized DCS Service Agent during normal business hours.

## LIMITED WARRANTY

How Long Does this Limited Warranty Last?

Our liability under this Limited Warranty expires One Year from the date of purchase of the Product by the first consumer.

Our liability for repair of defects in any sealed refrigeration system (compressor, evaporator, condenser, filter dryer, and connecting tubing) extends an additional Four Years, for a total of Five Years from the date of purchase of the Product by the first consumer.

Our liability under any implied warranties, including the implied warranty of merchantability (an unwritten warranty that the Product is fit for ordinary use) also expires One Year (or such longer period as required by applicable law) from the date of purchase of the Product by the first consumer. Some states do not allow limitations on how long an implied warranty lasts, so this limit on implied warranties may not apply to you.

## THIS WARRANTY DOES NOT COVER

- A. Service calls that are not related to any defect in the Product. The cost of a service call will be charged if the problem is not found to be a defect of the Product. For example:
1. Correct faulty installation of the Product.
  2. Instruct you how to use the Product.
  3. Replace house fuses, reset circuit breakers, correct house wiring or plumbing, or replace light bulbs.
  4. Correct fault(s) caused by the user.
  5. Change the set-up of the Product.
  6. Unauthorized modifications of the Product.
  7. Noise and vibration that is considered normal e.g. drain sounds, regeneration noises and user warning beeps.

# WARRANTY

8. Correcting damage caused by pests e.g. rats, cockroaches etc.

9. Used in commercial applications.

B. Defects caused by factors other than:

1. Normal domestic use or

2. Use in accordance with the Product's Use and Care Guide.

C. Defects to the Product caused by accident, neglect, misuses, fire, flood or Act of God.

D. The cost of repairs carried out by non-authorized repairers or the cost of correcting such unauthorized repairs.

E. Travel Fees and associated charges incurred when the product is installed in a location with limited or restricted access (i.e. airplane flights, ferry charges, isolated geographic areas).

F. Normal recommended maintenance as set forth in the Product's Use and Care Guide.

If you have an installation problem contact your dealer or installer. You are responsible for providing adequate electrical, exhausting and other connection facilities.

We are not responsible for consequential or incidental damages (the cost of repairing or replacing other property damaged if the Product is defective or any of your expenses caused if the Product is defective). Some states do not allow the exclusion or limitation of incidental or consequential damages, so the above limitation or exclusion may not apply to you.

## HOW TO GET SERVICE

Please read this Use and Care Guide. If you then have any questions about operating the Product, need the name of your local DCS Authorized Service Agent, or believe the Product is defective and wish service under this Limited Warranty, please contact your dealer or call us at:

TOLL FREE 1-888-936-7872 or contact us through our web site: [www.dcsappliances.com](http://www.dcsappliances.com)

You may be required to provide reasonable proof of the date of purchase of the Product before the Product will be serviced under this Limited Warranty.

## COMMERCIAL USE

This warranty applies to appliances used in residential applications; it does not cover their use in commercial situations.

## NO OTHER WARRANTIES

This Limited Warranty is the complete and exclusive agreement between you and Fisher & Paykel Appliances Inc. regarding any defect in the Product. None of our employees (or our Authorized Service Agents) are authorized to make any addition or modification to this Limited Warranty.

Warrantor: Fisher & Paykel Appliances, Inc.

If you need further help concerning this Limited Warranty, please call us at the above number, or write to:

Fisher & Paykel Appliances, Inc.  
5900 Skylab Road, Huntington Beach, CA 92647

This Limited Warranty gives you specific legal rights, and you may also have other rights which vary from state to state.

Fisher & Paykel Appliances Inc. is a leading manufacturer of premium quality cooking and specialty appliances under the Fisher & Paykel and DCS brands.

# NOTES



# MAKER À GLAÇONS

Manuel d'utilisation, d'entretien et d'installation



MODÈLES:  
RF15I



# À L'INTENTION DE NOS CLIENTS

Merci d'avoir sélectionné cette maker à glaçons DCS. Nous avons conçu ce Manuel d'utilisation et d'entretien pour expliquer les fonctions uniques de ces appareils. Ce manuel contient des informations extrêmement utiles sur la façon correcte de les installer, les faire fonctionner et en faire l'entretien. Vous pourrez ainsi en profiter pendant des années en toute sécurité.

Aidez-nous à mieux vous servir en remplissant l'enregistrement de produit et en nous le soumettant depuis notre site Web à [www.dcsappliances.com](http://www.dcsappliances.com). Sélectionnez « Customer Care » sur la page d'accueil puis « Product Registration ». De plus, gardez ce manuel à portée de main afin de rapidement trouver réponse à vos questions durant l'utilisation de votre nouvel appareil.

Si vous avez des questions au sujet de notre produit, communiquez avec un représentant du centre de service à la clientèle DCS par téléphone :1-888-936-7872, ou par courriel : [customer.care@fisherpaykel.com](mailto:customer.care@fisherpaykel.com).

REMARQUE : Veuillez noter les numéros de modèle, code, et de série sur cette page pour information (la plaque de série se trouve sur le côté droit inférieur du panneau avant intérieur. Voir Fig. 02.)

NUMÉRO DE MODÈLE \_\_\_\_\_ CODE \_\_\_\_\_ NUMÉRO DE SÉRIE \_\_\_\_\_

REMARQUE : Inspecter le produit pour vérifier qu'il n'a pas été endommagé pendant l'expédition. En cas de dommages, contacter le transporteur et entamer une déclaration pour dommage. DCS by Fisher & Paykel n'est en aucun cas responsable des dommages pendant l'expédition.

*Ne pas jeter le matériau d'emballage (boîte, palette, sangles) avant d'avoir inspecté l'unité.*

VEUILLEZ CONSERVER CE MANUEL À TITRE DE RÉFÉRENCE.



# TABLE DES MATIÈRES

PRATIQUES ET CONSIGNES DE SÉCURITÉ	3
DÉBALLAGE DE LA MAKER À GLAÇONS	4
NOMENCLATURE	5
INSTALLATION	
Sélection de l'emplacement	6
Dégagement de l'élément	6
Pieds réglables	6
Branchement électrique	6
Méthode de mise à la terre	6
Tuyauteries de vidange	7
Alimentation en eau	7
FONCTIONNEMENT	8
ENTRETIEN ET MAINTENANCE	
Entretien de l'unité	9
Nettoyage de l'unité	9
Préparation de la maker à glaçons pour remisage et hivérisation	10-11
À ne pas oublier	12
Prévenir des tragédies	12
DÉPANNAGE	13-16
SERVICE	17
GARANTIE	18-19

# MESURES DE SÉCURITÉ ET DE PRÉCAUTION

Afin de réduire le risque d'incendie, de choc électrique ou de blessures, lisez les IMPORTANTES CONSIGNES DE SÉCURITÉ avant de faire fonctionner l'appareil. Employez cet appareil uniquement selon l'usage prévu tel que décrit dans ce Guide de l'utilisateur.

## **AVERTISSEMENT**

Durant l'utilisation de cet appareil, respectez toujours les consignes de sécurité élémentaires y compris ce qui suit :

### **DANGER!**

- Cet appareil n'est pas prévu pour être utilisé par de jeunes enfants ou des personnes handicapées sans supervision. Surveiller les jeunes enfants pour s'assurer qu'ils ne jouent pas avec l'appareil.
- Les enfants peuvent rester pris. Avant de jeter votre ancien tiroir maker à glaçons :
  1. Enlevez les portes.
  2. Laisser les étagères en place pour empêcher les enfants de se loger à l'intérieur.

### **CARACTÉRISTIQUES ÉLECTRIQUES**

- Cet appareil doit être correctement installé avant toute utilisation conformément aux instructions d'installation.
- Ne débranchez jamais votre tiroir frigorifique en tirant sur le cordon d'alimentation.
- Saisissez fermement la fiche et tirez dessus pour la sortir de la prise électrique.
- Réparez ou remplacez immédiatement tout cordon électrique effiloché ou endommagé de quelque façon. N'utilisez pas de cordon présentant des fissures ou des éraflures sur sa longueur ou au niveau de la fiche ou de l'extrémité branchée sur l'appareil. Si le cordon d'alimentation est endommagé, il doit être remplacé par un centre de service autorisé d'appareils électroménagers Fisher & Paykel uniquement car cela nécessite des outils spéciaux.
- Débranchez votre tiroir frigorifique avant de nettoyer ou de remplacer l'ampoule.

### **ENTREPOSAGE**

- N'entreposez jamais de matières volatiles ou inflammables dans votre tiroir maker à glaçons car elles pourraient exploser.
- Ne jamais congeler de liquides dans des conteneurs en verre. Le liquide qui s'expande pendant la congélation risque de faire exploser le conteneur.
- Ne pas consommer d'aliments trop froids. Les aliments retirés du maker à glaçons risquent d'être suffisamment froids pour provoquer des dommages dès leur contact avec la peau nue, par ex. des glaçons.

### **NETTOYAGE**

- De nombreux produits de nettoyage vendus dans le commerce contiennent des solvants pouvant attaquer les composants en plastique présents dans le tiroir maker à glaçons et provoquer des fissures. Reportez-vous à la section de nettoyage de ce guide pour davantage de conseils (voir page 9-11).

### **MISE AU REBUT**

- Faire preuve d'extrême prudence lors de la mise au rebut d'un appareil ménager ancien et ce, pour éviter tout risque. Le gaz réfrigérant doit être évacué en toute sécurité.
- Le centre de service agréé Fisher & Paykel Appliances peut donner ces conseils sur les méthodes respectueuses de l'environnement de mettre un ancien tiroir maker à glaçons au rebut.

# DÉBALLAGE DE LA MAKER À GLAÇONS

## RETIRER L'EMBALLAGE

Cette maker à glaçons a été emballée pour être expédiée avec toutes les pièces susceptibles d'être endommagées par le mouvement correctement fixées. Avant toute utilisation, s'assurer d'enlever tous les matériaux et rubans autocollants d'emballage.

## IMPORTANT

Conserver l'emballage en carton jusqu'à ce que la maker à glaçons ait été bien inspectée et jugée en bon état. En cas de dommages, l'emballage servira de preuve de dommages en transit.

**REMARQUE :** Inspecter le produit pour vérifier qu'il n'a pas été endommagé pendant l'expédition. En cas de dommages, contacter le transporteur et entamer une déclaration pour dommage. DCS by Fisher & Paykel n'est en aucun cas responsable des dommages pendant l'expédition.

*NE PAS jeter le matériau d'emballage (boîte, palette, sangles) avant d'avoir inspecté l'unité.*

## SPÉCIFICATIONS

Dimensions extérieur du meuble :

Hauteur	87 cm min. (34-1/4 po)
Largeur	37,8 cm (14-7/8 po)
Profondeur	54,6 cm (21-1/2 po)

Poids d'expédition : 45.4 kg (100 lb)

Électricité : 115 V c.a./60 Hz

Il est nécessaire d'avoir les matériaux suivants pour une installation adéquate :

tubulure en cuivre de 1/4 po D.E., robinet d'arrêt et tube de vidange en caoutchouc de 5/8 po de D.I.

Alimentation en eau :

Tubulure en cuivre de 1/4 po D.E. (sous réserve des codes locaux), 20-100 PSI. Pour branchement de l'eau, prévoir 5,1 cm (2 po) derrière l'unité.

Vidange :

tube en caoutchouc de 5/8 po D.I. (sous réserve des codes locaux). L'unité doit s'évacuer dans un tube goutte de 1-1/2 po D.I. minimum.

Pompe de vidange (en option) : RF15I-P

Capacité de fabrication de glace : jusqu'à 15.9 kg (35 lb) par jour (23.9 °C [75 °F] température ambiante)

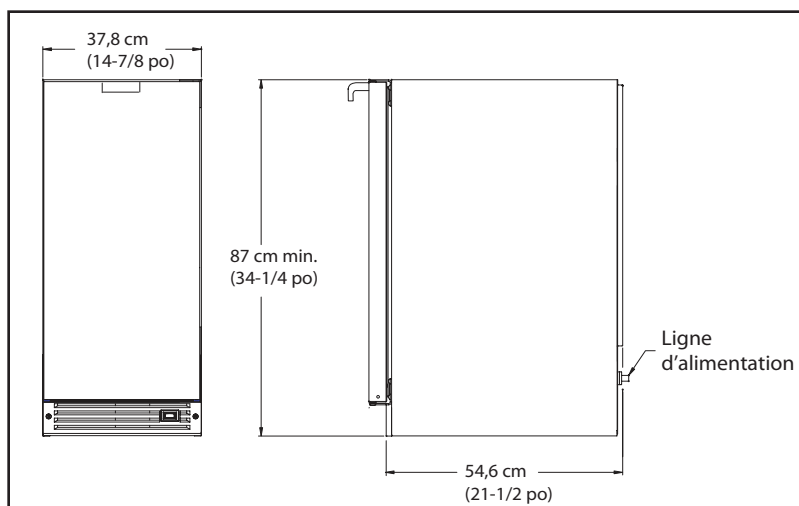

Fig. 01

# NOMENCLATURE

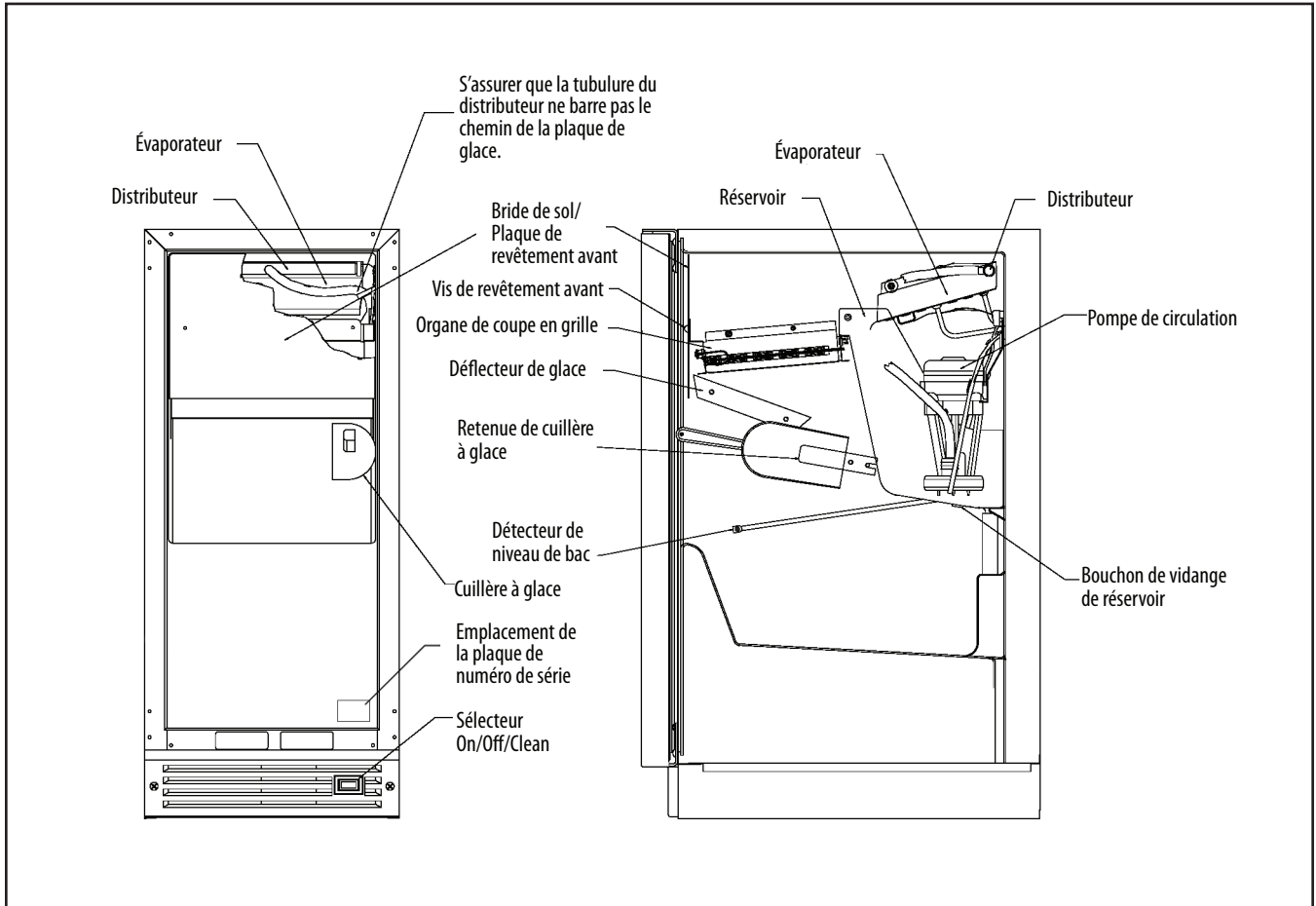

Fig. 02

# INSTALLATION

## SÉLECTION DE L'EMPLACEMENT

Le bon emplacement garantira une performance de pointe de l'appareil. Sélectionner un emplacement où l'unité sera à l'écart de la pluie et de la lumière directe du soleil, et à l'écart de toute source de chaleur. La meilleure performance sera garantie avec une installation selon les paramètres suivants :

PLAGE DE TEMPERATURE AMBIANTE IDEALE*	
Encastrée	12.8-26.7 degrés C (55-80 degrés F)
Autonome	12.8-32.2 degrés C (55-90 degrés F)

\*La maker à glace ne fonctionnera pas correctement dans une température ambiante inférieure à 12.8 degrés C (55 degrés F).

## CABINET CLEARANCE

Une ventilation est requise à partir de la section inférieure avant de l'unité où se trouve le grill. Conserver cette zone ouverte et exempte de toute obstruction.

Les éléments adjacents et le plan de travail peuvent être aménagés autour de l'unité à condition de ne pas installer de baguette supérieure ou de plan de travail en dessous du haut de la charnière. L'unité doit pouvoir être enlevée de l'élément pour tout service.

## INSTALLATION DE LA BAGUETTE LATÉRALE :

Fixer la baguette latérale sur l'intérieur de l'élément de manière à ce que celle-ci soit dirigée vers l'extérieur (dans le sens opposé de la porte de l'appareil) et fixer avec les vis appropriées convenant au type de matériau de l'élément.

## PIEDS RÉGLABLES

S'assurer que la maker à glace est de niveau. Les pieds réglables sur les coins avant de l'unité doivent être réglés de manière à ce que l'unité soit fermement positionnée sur le sol et que le devant est suffisamment élevé de manière à ce que la porte ferme facilement une fois ouverte à mi-chemin.

Faire tourner les pieds réglables dans le sens des aiguilles d'une montre pour élever l'unité, dans le sens contraire pour l'abaisser.

## BRANCHEMENT ÉLECTRIQUE

Consulter l'alimentation appropriée sur la plaque de numéro de série. Utiliser uniquement l'alimentation électrique spécifiée sur la plaque de numéro de série (la plaque de numéro de série se trouve sur la paroi interne supérieure gauche). NE PAS UTILISER DE RALLONGE.

## MÉTHODE DE MISE À LA TERRE

Ce produit est équipé en usine d'un cordon d'alimentation muni d'une fiche à trois branches mise à la terre. Il doit être branché dans une prise correspondante de terre conformément au Code national de l'électricité, et aux codes et ordonnances locaux en vigueur (voir Fig. 04). Si le circuit ne comporte pas de prise de terre, il incombe au client de changer la prise existante conformément au Code national de l'électricité, et aux codes et ordonnances locaux en vigueur. La troisième branche de terre ne doit, en aucun cas, être coupée ou retirée. Tous les produits de réfrigération homologués U.L. sont équipés de ce type de fiche.

## AVERTISSEMENT

Cette unité ne doit, en aucun cas, être enlevée de la masse.

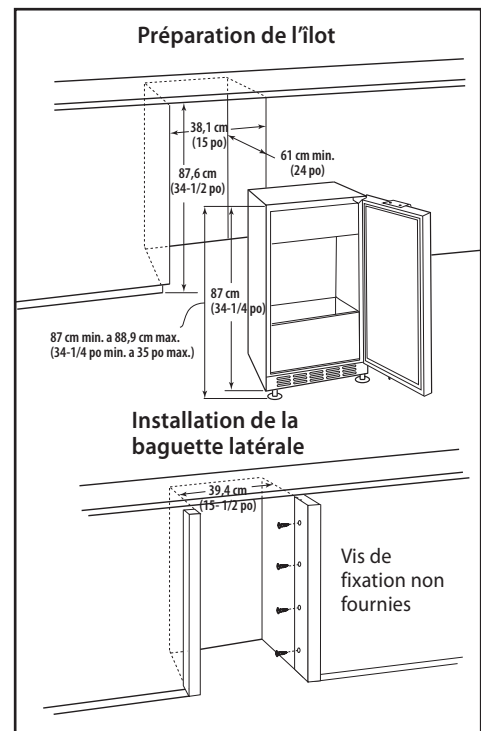

Fig. 03

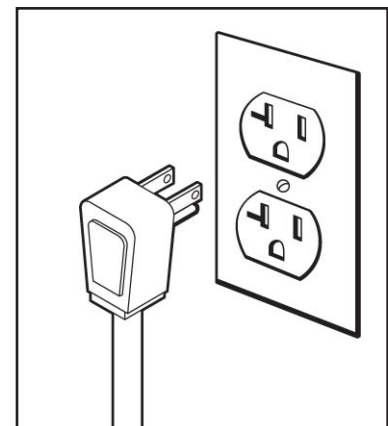

Fig. 04

# INSTALLATION

## TUYAUTERIES DE VIDANGE

La maker à glace utilise une vidange par gravité (Fig. 05) qui requiert une tubulure de 5/8 po D.I. de l'arrière de la maker à glace à une connexion branchée à un réseau séparatif. Retirer le panneau d'accès pour brancher le raccordement de vidange. L'emplacement de la vidange par gravité pour les unités encastrées peut se trouver dans les limites de la surface indiquée à la Fig. 07. Il est possible de faire l'achat d'une pompe de vidange en option (RF15I-P) (Fig. 06) pour la maker à glace si une vidange par gravité n'est pas accessible.

Observer et suivre tous les codes locaux lors de l'installation de la maker à glace.



## AVERTISSEMENT

Ne pas utiliser de système de vidange adéquat provoquera des dommages d'eau périphériques et/ou une production de glace médiocre.

## ALIMENTATION EN EAU

La maker à glace doit être connectée à conduite d'alimentation d'eau froide potable active offrant une pression d'eau minimum de 20 psi et maximum de 120 psi.

- Le branchement d'eau se fait par l'intermédiaire d'un raccord en angle droit de style tuyau d'arrosage fourni avec la maker à glace. Voir « raccord de style de jardin d'arrosage » pour une fiche d'instructions détaillée. **NE PAS UTILISER DE PRODUIT D'ÉTANCHÉITÉ POUR JOINTS FILETÉS.**
- Un filtre à eau peut être utilisé avec cette unité. Un filtre de qualité peut permet d'éliminer les particules ainsi que le goût et les odeurs de l'eau et prolonger la durée de vie.
- **NE PAS UTILISER DE DISPOSITIF DE FILTRAGE À « OSMOSE INVERSE ».**
- L'eau adoucie n'est pas recommandée et ce, parce qu'elle produira des glaçons mous, troubles qui se colleront les uns aux autres.
- L'eau désionisée n'est pas recommandée et ce, parce qu'elle ne forme pas de glaçons solides.
- Un spécialiste en eau peut recommander un traitement d'eau approprié.
- Après l'installation de la conduite d'eau, ouvrir l'eau et vérifier la présence éventuelle de fuites. Un serrage additionnel peut être nécessaire.
- Prévoir une conduite d'eau additionnelle pour les installations encastrées pour un retrait facile de l'unité et empêcher la conduite d'eau de se tordre.

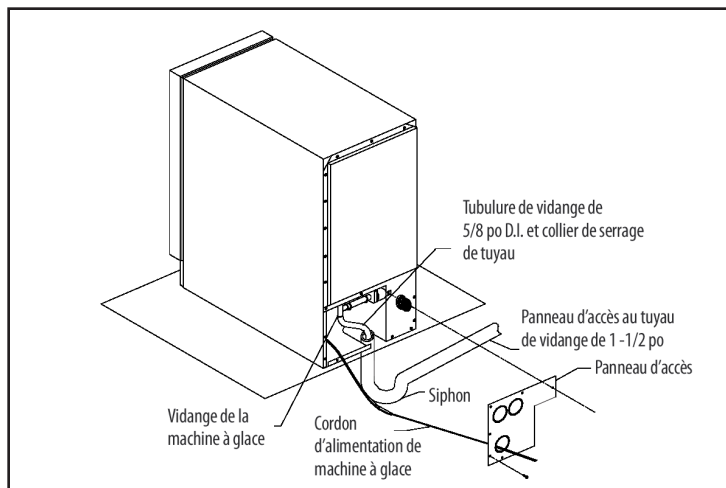

Fig. 05

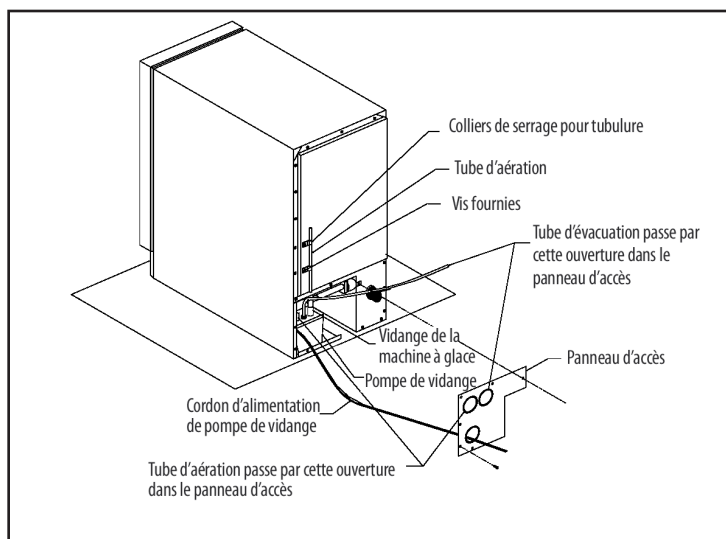

Fig. 06

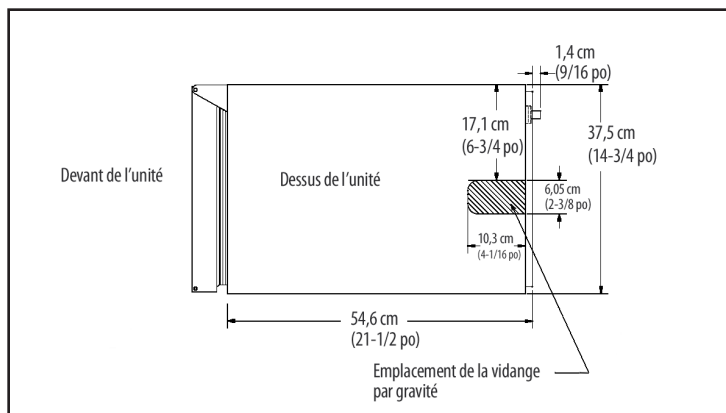

Fig. 07

# FONCTIONNEMENT

Cette maker à glace est unique pour former de la glace. Elle utilise une congélation fractionnelle pour former une plaque de glace transparente et ayant une teneur en minéraux inférieure à celle de l'eau dont elle provient. Ceci se fait en faisant couler de l'eau sur la plaque d'évaporateur froide qui congèle progressivement l'eau pour produire la plaque de glace. Les dépôts de minéraux restent dans le réservoir.

Lorsque la plaque de glace atteint l'épaisseur adéquate déterminée par la température de la plaque d'évaporateur, la commande électronique passe au cycle de démoulage pour démouler la glace. Pendant le cycle de démoulage, la plaque de glace tombe de l'évaporateur dans le dispositif de coupe en grille. Ici, la plaque de glace est coupée en carrés de 3/4 po par les fils chauffés de l'organe de coupe en grille. Pendant le cycle de démoulage, le robinet de vidange restera ouvert pendant 45 secondes pour vidanger le réservoir du reste des dépôts. Après cela, le robinet d'eau s'ouvrira pendant deux (2) minutes fournissant deux (2) quarts d'eau au réservoir pour le cycle de production suivant.

La maker à glace continue de produire de la glace jusqu'à ce que la réserve de maker à glace soit pleine et recommencera automatiquement lorsqu'il faut remplir la réserve de glace.

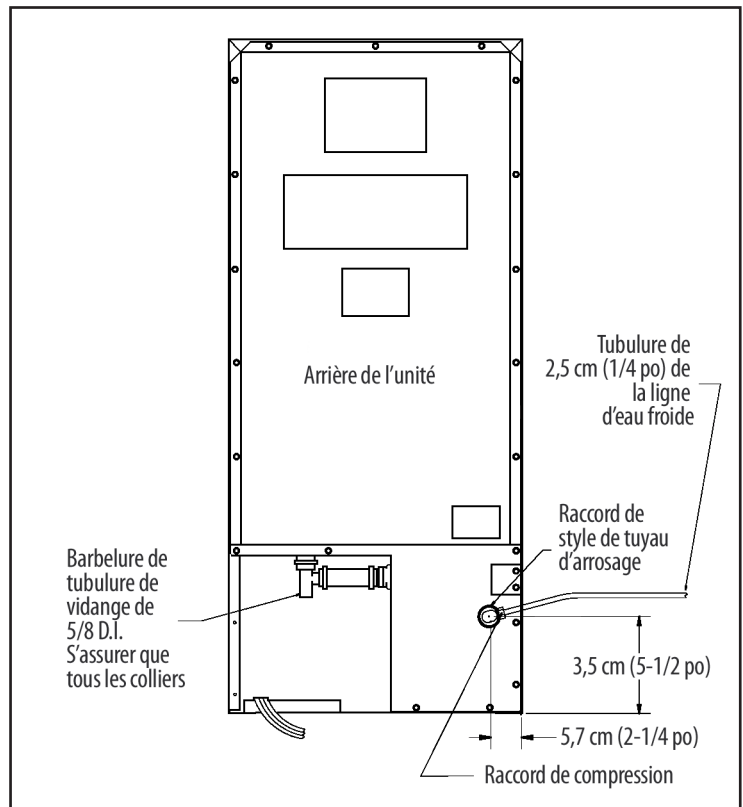

Fig. 08

# ENTRETIEN ET MAINTENANCE

## ENTRETIEN DE L'UNITÉ

- A. Éviter de s'appuyer sur la porte de l'unité et ce, pour ne pas plier la charnière de porte ou renverser l'unité.
- B. Faire preuve de prudence pour balayer, aspirer ou passer un balai à franges humide près du devant de l'unité. Ceci risque d'endommager le gril et/ou un changement peut se produire.
- C. Nettoyer périodiquement l'intérieur des composants de la maker à glace et l'intérieur de l'unité. Débrancher la maker avant tout nettoyage.
- D. Inspecter et/ou nettoyer périodiquement la grille avant et le condenseur selon les besoins.
- E. Cette maker à glace est munie d'une porte et d'un habillage en acier inoxydable. Pour la conserver à son mieux. Il est recommandé d'appliquer périodiquement un produit de nettoyage pour acier inoxydable et un produit à polir pour acier inoxydable non abrasif. Ceci est particulièrement important pour les applications en extérieur et les emplacements à proximité de milieux d'eau de mer.

## NETTOYAGE DE L'UNITÉ

Des impuretés restent et s'accumulent dans la maker à glace et collent aux pièces de la maker à glace avec le temps. Cette accumulation doit être éliminée pour une production et qualité de glace adéquate ainsi qu'une durée de vie de la maker à glace appropriée. La maker à glace est munie d'un mode de nettoyage qui permettra de nettoyer ces impuretés. Cette accumulation d'impuretés doit être nettoyée périodiquement (au minimum une fois par an), en fonction de l'utilisation et de la dureté de l'eau. On peut utiliser un acide tel que celui indiqué pour nettoyer la maker à glace ou encore de l'acide citrique pour éliminer le dépôt. Pour nettoyer la maker à glace :

- F. Mettre le sélecteur en position OFF.
- G. Retirer le bouchon de vidange au fond du réservoir pour vider toute l'eau restante et remonter.
- H. Ajouter la solution de nettoyage recommandée au réservoir de la maker à glace. Pour accéder au réservoir, retirer les vis du panneau avant et le panneau avant. Déterminer la quantité appropriée du produit de nettoyage à partir du dosage de mélange du fabricant du produit nettoyage de maker à glace en fonction de trois (3) quarts d'eau (consulter les directions du fabricant).
- I. Remettre le panneau avant en place et fermer la porte.
- J. Mettre le sélecteur sur la grille de la maker à glace en position CLEAN. Trois (3) quarts d'eau seront automatiquement ajoutés à la solution de nettoyage.
- K. Le temps de nettoyage total sera de 49 minutes. Le cycle de nettoyage rincera automatiquement la plaque d'évaporateur, vidangera également la solution de nettoyage et rincera à l'eau.
- L. En fin du cycle de nettoyage, retirer le panneau avant à nouveau et vérifier que le dépôt a été éliminé. La plaque d'évaporateur doit être propre, brillante et lisse au toucher. Si le dépôt est toujours visible, répéter le cycle de nettoyage ci-dessus. Si le dépôt est éliminé, continuer.
- M. Retirer le tube du distributeur, le collier de serrage de tuyau, le tuyau et les embouts en caoutchouc.
- N. Bien nettoyer l'intérieur du tube de distributeur et les orifices de pulvérisation. Il est possible d'utiliser la même solution de nettoyage qu'auparavant et une brosse à dents usagée pour atteindre l'intérieur du tube du distributeur (Fig. 09).
- O. Remonter les embouts en caoutchouc, le tuyau et le collier de serrage de tuyau sur le distributeur, puis remonter le tube de distributeur sur l'évaporateur avec les orifices de pulvérisation dirigés vers le bas de la plaque d'évaporateur. Remonter le panneau avant avec les deux (2) vis de panneau avant.
- P. Nettoyer l'intérieur de la maker à glace, la cuillère à glace, le panneau de porte intérieur et le joint de porte avec un savon doux et de l'eau. Utiliser deux (2) cuillères à soupe de bicarbonate de soude dans un (1) quart d'eau tiède pour nettoyer et éliminer les odeurs. Rincer à l'eau propre. **NE PAS UTILISER DE PRODUITS DE NETTOYAGE ABRASIFS.**

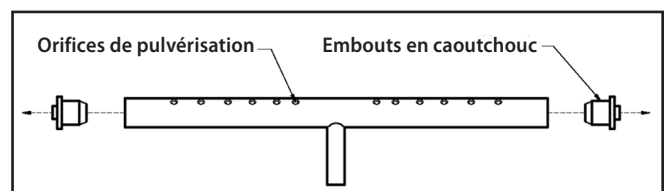

Fig. 09

La maker à glace est désormais propre et aseptisée, et peut être remise en marche en mettant le sélecteur en position ON.



# ENTRETIEN ET MAINTENANCE

## PRÉPARATION DE LA MAKER À GLACE POUR REMISAGE ET HIVERISATION

Si la maker à glace est déplacée, non utilisée pendant une durée prolongée ou doit se trouver dans un endroit approchant des températures approchant 0 °C, il faut retirer toute l'eau restante dans le système de production de glace.

### ATTENTION

Cette maker à glace doit avoir toute l'eau vidangée et retirée pour ne pas endommager la maker à glace ainsi que prévenir des dommages d'eau dans la surface environnante dans des conditions de gel. Ces dommages ne sont pas couverts sous la garantie.



### AVERTISSEMENT

Ne pas utiliser de type d'antigel ou toute autre solution pour remplacer une vidange appropriée de la maker à glace.

### NETTOYAGE DE LA MAKER À GLACE

Nettoyer la maker à glace permettra d'empêcher la formation de moisissure et d'aseptiser l'unité pour son remisage ou sa remise en service.

- A. Retirer toute la glace de la cabine de stockage de glace.
- B. Retirer le bouchon de vidange du réservoir pour vider l'eau du réservoir.
- C. Remonter le bouchon de vidange une fois que toute l'eau a été vidée.
- D. Ajouter la solution de nettoyage de maker à glace au réservoir de la maker à glace.
- E. Mettre le commutateur à bascule dans la grille en position CLEAN.
- F. Le cycle CLEAN se termine en 49 minutes.

### VIDANGER ET RETIRER L'EAU DE LA MAKER À FABRIQUER DE LA GLACE

- G. Couper l'alimentation en eau à la maker à glace.
- H. Déconnecter le raccord d'alimentation en eau à l'entrée du robinet d'eau.
- I. Mettre le commutateur à bascule en position CLEAN pendant approximativement une (1) minute. Ceci alimentera et ouvrira le robinet d'eau, et retirera la majorité de l'eau du robinet d'eau et la conduite d'eau de sortie du robinet d'eau vers le réservoir.
- J. Mettre le commutateur à bascule en position OFF. Ceci alimentera et ouvrira le robinet de vidange pour vider le réservoir et le système de vidange de la maker à glace.
- K. Débrancher l'unité de la prise électrique.
- L. Retirer le panneau arrière de l'arrière de l'unité.
- M. Déconnecter la ligne de sortie d'eau du robinet d'eau au réservoir et vider l'eau restante de la région du purgeur de conduite d'eau.
- N. Reconnecter la conduite de sortie d'eau du robinet d'eau et serrer l'écrou de compression pour un joint étanche.
- O. Remonter le panneau arrière de l'unité.
- P. Nettoyer et sécher la cabine de stockage de la maker à glace.
- Q. Ouvrir la porte pour obtenir une circulation d'air afin de prévenir toute moisissure.
- R. Laisser la ligne d'alimentation d'eau déconnectée ou reconnecter la ligne d'alimentation et la laisser coupée. NE PAS laisser l'eau ouverte et lui permettre de revenir dans le robinet d'eau.

# ENTRETIEN ET MAINTENANCE

## PRÉPARATION DE LA MAKER À GLACE POUR REMISAGE ET HIVERISATION

### VIDANGER L'EAU POUR DES APPLICATIONS DE POMPE DE VIDANGE EN OPTION

- A. Retirer la pompe de vidange de la maker à glace (consulter les instructions d'installation de la pompe de vidange).
- B. Vidanger l'eau dans le réservoir de la pompe de vidange en inversant la pompe et en laissant l'eau s'évacuer dans l'arrivée de la pompe et les raccords de tube d'aération.
- C. Une fois toute l'eau évacuée, remonter la pompe de vidange. S'assurer que toutes les tubulures sont installées et que tous les colliers de serrage de tuyaux sont bien serrés (consulter les instructions d'installation de la pompe de vidange).

### POUR REMETTRE LA MAKER À GLACE EN MARCHÉ

- A. Une fois le commutateur en position OFF, brancher l'unité dans une prise électrique.
- B. Reconnecter ou ouvrir la ligne d'alimentation d'eau.
- C. Reconnecter la tubulure de vidange si elle a été retirée.
- D. Mettre le commutateur à bascule en position ON.
- E. Inspecter l'arrivée d'eau, les lignes de vidange et les raccords pour toute fuite d'eau éventuelle.
- F. Inspecter le fonctionnement de la pompe de vidange, le cas échéant, en versant approximativement (2) quarts d'eau dans la cabine de stockage de glace. La pompe de vidange doit s'activer et évacuer l'eau (consulter les instructions d'installation de la pompe de vidange). Inspecter toutes les connexions de tuyaux pour fuite d'eau éventuelle.

# ENTRETIEN ET MAINTENANCE

## À NE PAS OUBLIER

- Laisser la maker à glace fonctionner entre 24 et 48 heures pour accumuler de la glace dans la cabine de stockage de la maker à glace.
- L'unité cycle souvent entre les cycles de production et de démoulage de glace.
- L'unité s'arrête automatiquement de produire de la glace lorsque la cabine de stockage de glace est pleine.
- Débrancher l'unité avant d'effectuer toute réparation.
- Conserver la maker à glace propre pour avoir une qualité et une production de glace adéquates et une durée de vie appropriée de l'unité.
- Les températures ambiantes et de l'eau affecteront considérablement la production de glace dans l'unité (voir table, Fig. 10). La glace fondra également, surtout au début d'une cabine de stockage vide mais la fonte ralentira au fur et à mesure de l'accumulation de glace.

		Taux de production (Kg/Jour)*		Taux de production (LB/Jour)*		Temps approximatif de remplissage de la cabine (heures)*		Temps approximatif de remplissage de la cabine (heures)*						
		Température de l'eau en C		Température de l'eau en F		Température de l'eau en C		Température de l'eau en F						
Température ambiante en C		10°	21.1°		50°	70°	Température ambiante en C		10°	21.1°	Température ambiante en F		50°	70°
	21.1°	15.4 kg	14.5 kg	70°	34 lb	32 lb		21.1°	31 hr	34 hr		70°	34 lb	32 lb
	26.7°	13.6 kg	12.2 kg	80°	30 lb	27 lb		26.7°	41 hr	58 hr		80°	30 lb	27 lb
	32.2°	10.4 kg	9.1 kg	90°	23 lb	20 lb		32.2°	60 hr	82 hr		90°	23 lb	20 lb

\* Remarque : En raison des variables d'installation et d'utilisation, les résultats individuels peuvent varier

Fig. 10

## PRÉVENIR DES TRAGÉDIES

Chaque année, des enfants meurent parce qu'ils montent dans un produit frigorifique mis au rebut, restent coincés à l'intérieur et suffoquent. Prendre les précautions nécessaires pour prévenir de telles tragédies en retirant la porte, ou en la collant ou en l'attachant fermée avant la mise au rebut.

# DÉPANNAGE

PROBLÈME	CAUSE POSSIBLE	CORRECTION
L'unité ne fonctionne pas.	1. L'unité est débranchée.	Brancher l'unité.
	2. Le disjoncteur ne s'est pas déclenché ou le fusible est grillé.	Réinitialiser le disjoncteur ou remplacer le fusible. Vérifier qu'il n'y a pas de court-circuit dans le circuit électrique.
	3. Le sélecteur de la maker à glace est en position OFF.	Mettre le commutateur à bascule sur la grille de la maker à glace en position ON.
Unité fonctionne mais ne produit pas de glace.	1. L'unité a été mise en marche il y a moins de six heures.	La glace produite lorsque l'unité est initialement mise en marche fond dans la cabine. La glace s'accumule dans la cabine. Au bout de 6 heures, il y aura quelques glaçons dans la cabine. Ceci est normal.
	2. Le cycle de production typique de glace peut prendre jusqu'à 1,5 heure. Les cycles de mise en marche initiale peuvent prendre plus longtemps.	Vérifier l'unité dans les 24 heures pour accumulation de glace dans la cabine.
	3. Le sélecteur de la maker à glace est en position OFF ou CLEAN.	Mettre le commutateur à bascule sur la grille de la maker à glace en position ON.
	4. Absence d'eau dans le réservoir.	S'assurer que le bouchon de vidange du réservoir est en place. Inspecter la ligne d'eau vers l'unité pour s'assurer qu'elle est ouverte et qu'il n'y a pas d'obstructions ou pliures dans la ligne. Inspecter tous les filtres pour s'assurer qu'ils ne sont ni obstrués ni colmatés.
	5. Le tube du distributeur est obstrué.	Voir la section « NETTOYAGE DE LA Maker À GLACE » pour nettoyer l'unité et avoir un bon fonctionnement.
	6. Accumulation de dépôts sur plaque d'évaporateur.	Voir la section « NETTOYAGE DE LA Maker À GLACE » pour nettoyer l'unité et avoir un bon fonctionnement.
	7. Débit d'air du ventilateur du condenseur restreint.	S'assurer que la grille sur le devant de l'unité est libre et ouverte pour une bonne circulation d'air. Inspecter et nettoyer le condenseur en retirant la grille sur le devant de l'unité.
	8. La température ambiante et/ou de l'eau est trop chaude.	Nettoyer le condenseur avec un aspirateur et un accessoire brosse. Mettre l'unité dans un endroit où la température ambiante est inférieure à 90 degrés F. L'unité ne doit pas être placée à proximité d'une source de chaleur telle qu'un four. Vérifier la connexion d'eau froide.
	9. Fuite au robinet de vidange.	Voir la section « NETTOYAGE DE LA Maker À GLACE » pour nettoyer l'unité. Ceci permettra également de dissoudre et d'évacuer tout corps étranger dans le robinet de vidange, cause de la fuite.
	10. Système de vidange inadéquat.	Toute restriction dans les lignes de vidange fera fondre la glace dans la cabine. En cas d'utilisation de vidange par gravité, s'assurer qu'il n'y a ni pliures ni restrictions dans les lignes de vidange. En cas d'utilisation d'une pompe de vidange, inspecter le tamis d'arrivée, la ligne d'évacuation et la ligne d'aération pour toute accumulation ou restrictions.
	11. Organe de coupe en grille débranché.	Brancher l'organe de coupe de manière à ce que les plaques de glace puissent être coupées en glaçons.
	12. Pompe de circulation débranchée.	Brancher la pompe de circulation de manière à ce que l'eau du réservoir puisse être circulée sur la plaque d'évaporation.

# DÉPANNAGE

PROBLÈME	CAUSE POSSIBLE	CORRECTION
Glaçons trop petits (moins de 1/2 pouce d'épaisseur).	1. Consommation en glace faible.	La glace fond lentement dans la cabine et affecte la taille des glaçons. Ceci est normal. Quand la cabine de stockage a besoin d'être remplie, les glaçons reviennent à leur taille normale.
	2. Pas suffisamment d'eau dans le réservoir.	S'assurer que le bouchon de vidange du réservoir est en place. Inspecter la ligne d'eau vers l'unité pour s'assurer qu'il n'y a pas d'obstructions ou pliures dans la ligne. Inspecter tous les filtres pour s'assurer qu'ils ne sont ni obstrués ni colmatés.
	3. Le tube du distributeur est obstrué.	Voir la section « NETTOYAGE DE LA Maker À GLACE » pour nettoyer l'unité et avoir un bon fonctionnement.
	4. Accumulation de dépôts sur plaque d'évaporateur.	Voir la section « NETTOYAGE DE LA Maker À GLACE » pour nettoyer l'unité et avoir un bon fonctionnement.
	5. Système de vidange inadéquat.	Toute restriction dans les lignes de vidange fera fondre la glace dans la cabine en un glaçon plus mince. En cas d'utilisation de vidange par gravité, s'assurer qu'il n'y a ni pliures ni restrictions dans les lignes de vidange. En cas d'utilisation d'une pompe de vidange, inspecter le tamis d'arrivée, la ligne d'évacuation et la ligne d'aération pour toute accumulation ou restrictions.
	6. Fuite au robinet de vidange.	Voir la section « NETTOYAGE DE LA Maker À GLACE » pour nettoyer l'unité. Ceci permettra également de dissoudre et d'évacuer tout corps étranger dans le robinet de vidange, cause de la fuite.
	7. Température ambiante trop chaude.	Mettre dans un endroit où la température ambiante est inférieure à 32.2 degrés C (90 degrés F).
Glaçons trop gros (plus de 3/4 pouce d'épaisseur).	1. Plaque de glace ne se libère pas.	Voir la section « NETTOYAGE DE LA Maker À GLACE » pour nettoyer l'unité et avoir un bon fonctionnement et une taille de glaçons appropriée.
	2. Débit d'air du ventilateur du condenseur restreint.	S'assurer que la grille sur le devant de l'unité est libre et ouverte pour une bonne circulation d'air. Inspecter et nettoyer le condenseur en retirant la grille sur le devant de l'unité. Nettoyer le condenseur avec un aspirateur et un accessoire brosse.
	3. Température ambiante trop chaude.	Mettre dans un endroit où la température ambiante est inférieure à 32.2 degrés C (90 degrés F).
Plaque glace creuse.	1. Le tube du distributeur est obstrué.	Voir la section « NETTOYAGE DE LA Maker À GLACE » pour nettoyer l'unité et avoir un bon fonctionnement.
	2. Accumulation de dépôts sur plaque d'évaporateur.	Voir la section « NETTOYAGE DE LA Maker À GLACE » pour nettoyer l'unité et avoir un bon fonctionnement.
		S'assurer que le bouchon de vidange du réservoir est en place. Inspecter la ligne d'eau vers l'unité pour s'assurer qu'il n'y a pas d'obstructions ou pliures dans la ligne. Inspecter tous les filtres pour s'assurer qu'ils ne sont ni obstrués ni colmatés.

# DÉPANNAGE

PROBLÈME	CAUSE POSSIBLE	CORRECTION
Glace n'est pas transparente.	1. Niveau d'eau bas dans le réservoir.	S'assurer que le bouchon de vidange du réservoir est en place. Inspecter la ligne d'eau vers l'unité pour s'assurer qu'il n'y a pas d'obstructions ou pliures dans la ligne. Inspecter tous les filtres pour s'assurer qu'ils ne sont ni obstrués ni colmatés.
	2. Alimentation en eau adoucie.	S'assurer que la ligne d'eau n'est pas connectée à un adoucisseur d'eau.
	3. Température ambiante trop froide.	Déplacer l'unité dans un endroit où la température ambiante est supérieure à 12.8 degrés C (55 degrés F).
Production de glace faible. L'unité fonctionne, a fonctionné pendant 48 heures et il y a peu de glace dans la cabine.	1. Niveau d'eau bas dans le réservoir.	S'assurer que le bouchon de vidange du réservoir est en place.
	2. Le tube du distributeur est obstrué.	Inspecter la ligne d'eau vers l'unité pour s'assurer qu'il n'y a pas d'obstructions ou pliures dans la ligne. Inspecter tous les filtres pour s'assurer qu'ils ne sont ni obstrués ni colmatés.
	3. Accumulation de dépôts sur plaque d'évaporateur.	Voir la section « NETTOYAGE DE LA Maker À GLACE » pour nettoyer l'unité et avoir un bon fonctionnement.
	4. Système de vidange inadéquat.	Toute restriction dans les lignes de vidange fera fondre la glace dans la cabine. En cas d'utilisation de vidange par gravité, s'assurer qu'il n'y a ni pliures ni restrictions dans les lignes de vidange. En cas d'utilisation d'une pompe de vidange, inspecter le tamis d'arrivée, la ligne d'évacuation et la ligne d'aération pour toute accumulation ou restrictions.
	5. Débit d'air du ventilateur du condenseur restreint.	S'assurer que la grille sur le devant de l'unité est libre et ouverte pour une bonne circulation d'air. Inspecter et nettoyer le condenseur en retirant la grille sur le devant de l'unité. Nettoyer le condenseur avec un aspirateur et un accessoire brosse.
L'unité continue de marcher et de produire de la glace.	1. Cabine de stockage n'est pas pleine.	L'unité s'arrête automatiquement lorsque la glace atteint le tube de détection.
	2. Cabine de stockage est pleine.	L'unité s'arrête automatiquement lorsque la glace atteint le tube de détection et a terminé le démoulage de la plaque de glace.
	3. Température ambiante trop chaude.	Déplacer l'unité dans un endroit où la température ambiante est inférieure à 32.2 degrés C (90 degrés F).
	4. La maker à glace n'est pas de niveau.	Utilise un niveau pour vérifier que l'unité est de niveau latéralement et d'avant en arrière.
L'organe de coupe en grill ne coupe pas la plaque de glace.	1. Le sélecteur n'est pas en position ON.	Mettre le commutateur à bascule sur la grille de la maker à glace en position ON.
	2. L'organe de coupe n'est pas brancher dans la prise.	Retirer le panneau à bride de sol et brancher l'organe de coupe dans la prise sur le côté de la ligne.
	3. Durée de coupe dans la plaque.	Il faut jusqu'à 35 minutes pour couper dans une plaque de glace démoulée. Ceci est normal.

# DÉPANNAGE

PROBLÈME	CAUSE POSSIBLE	CORRECTION
Glaçons collent les uns aux autres.	1. Consommation en glace faible.	Utiliser fréquemment la glace dans la cabine. Les glaçons colleront s'ils sont laissés dans la cabine étanche pendant longtemps.
	2. Température ambiante trop chaude.	Déplacer l'unité dans un endroit où la température ambiante est inférieure à 32.2 degrés C (90 degrés F).
Niveau de glace trop élevé.	1. La maker à glace n'est pas de niveau.	Utilise un niveau pour vérifier que l'unité est de niveau latéralement et d'avant en arrière.
	2. Température ambiante trop chaude.	Déplacer l'unité dans un endroit où la température ambiante est inférieure à 32.2 degrés C (90 degrés F).
	3. Déflecteur de glace n'est pas en place ou mal fixé.	Vérifier que le déflecteur de glace est en place et bien fixé sous l'organe de coupe.
	4. Le tube de détection de niveau de cabine doit être ajusté.	Ajuster le tube de détection de niveau de cabine en appuyant simplement directement sur le tube à 5 pouces de l'avant du tube pour obtenir le niveau de cabine souhaité.
Niveau de glace trop bas.	1. La maker à glace n'est pas de niveau.	Utilise un niveau pour vérifier que l'unité est de niveau latéralement et d'avant en arrière.
	2. Température ambiante trop froide.	Déplacer l'unité dans un endroit où la température ambiante est supérieure à 12.8 degrés C (55 degrés F).
	3. Le sélecteur n'est pas en position ON.	Mettre le commutateur à bascule sur la grille de la maker à glace en position ON.
L'eau revient toujours dans la cabine de stockage (vidange par gravité).	1. Système de vidange inadéquat.	Restriction ou des lignes de vidange mal installées feront revenir l'eau dans la cabine de stockage de glace. S'assurer qu'il n'y a ni plieurs ni restrictions dans les lignes de vidange. Si besoin est, consulter un plombier qualifié.
	2. Corps étranger dans vidange de cabine de stockage de glace.	Le corps étranger restreint ou bloque la vidange de cabine de stockage de glace situé dans le coins arrière droit de la cabine. La vidange doit être dégagée.
L'eau revient toujours dans la cabine de stockage (pompe de vidange).	1. Tubulure de pompe de vidange pliée ou restreinte.	Inspecter tubulure d'arrivée, d'évacuation et d'aération pour toute pliure ou restriction, et réparer le cas échéant.
	2. Tamis d'arrivée vers pompe de vidange est restreint ou bloqué.	Inspecter le tamis d'arrivée à la pompe de vidange.
	3. Pompe de vidange et/ou maker à glace ne sont pas de niveau.	Inspecter et niveler, si besoin est, la pompe de vidange ainsi que la maker à glace.
Cycles On et Off de maker à glace irréguliers.	1. Ligne d'aération vers pompe de vidange est restreinte ou bloquée.	Inspecter la ligne d'aération pour toute restriction ou pliure et réparer le cas échéant.
	2. Ligne d'évacuation est restreinte ou pliée.	Check the discharge line and connection to the desired drain for any restrictions or kinks and repair as necessary.
	3. La pompe de vidange n'est pas de niveau.	Inspecter la ligne d'évacuation et la connexion à la vidange souhaitée pour toute restriction ou pliure et réparer, le cas échéant.
	3. La pompe de vidange n'est pas de niveau.	La pompe de vidange doit être de niveau. Inspecter le niveau sur le dessus du carter de pompe de vidange et ajuster la tubulure ou utiliser des cales pour niveler.

# POUR TOUT SERVICE

## AVANT D'APPELER POUR SERVICE :

- Consulter la section Dépannage aux pages 13-16.
- S'assurer que l'unité est branchée dans une prise.
- Vérifier l'alimentation à la prise. Tester la prise à l'aide d'une lampe pour s'assurer que la prise est sous tension.
- S'assurer que le sélecteur de la maker à glace est en position ON.
- S'assurer que de l'eau froide est alimentée à la maker à glace.
- S'assurer que le bouchon de vidange est inséré dans le fond du réservoir.
- S'assurer que l'unité est de niveau d'avant en arrière et latéralement.
- S'assurer que la ligne de vidange à la maker à glace n'est ni restreinte ni pliée.

## POUR L'OBTENTION DU SERVICE DE GARANTIE :

Pour le service sous garantie, contactez votre distributeur ou le Centre de service à la clientèle DCS au (888) 936-7872 ou consulter notre site Web [www.dcsappliances.com](http://www.dcsappliances.com) et choisir « Customer Care » pour trouver le Centre de service le plus proche. Avant d'appeler, veuillez avoir les informations suivantes à portée de main :

- Numéro de modèle (la plaque de série se trouve sur le côté droit inférieur du panneau avant intérieur. Voir Fig. 02.)
- Numéro de série (la plaque de série se trouve sur le côté droit inférieur du panneau avant intérieur. Voir Fig. 02.)
- Code (la plaque de série se trouve sur le côté droit inférieur du panneau avant intérieur. Voir Fig. 02.)
- Date d'installation
- Brève description du problème

Votre satisfaction revêt la plus grande importance pour nous. Si un problème n'est pas résolu à votre entière satisfaction, veuillez communiquer avec nous par courrier.

Écrivez-nous à l'adresse suivante :

Fisher & Paykel Appliances, Inc.  
Attention : DCS Customer Care  
5900 Skylab Road  
Huntington Beach, CA 92647 États-Unis  
[www.dcsappliances.com](http://www.dcsappliances.com)



# GARANTIE

## GARANTIE LIMITÉE

À l'achat d'un nouveau produit de réfrigération DCS, vous bénéficiez automatiquement d'une garantie limitée d'un an sur les pièces et la main-d'oeuvre valide dans les 48 états continentaux des États-Unis, l'état de Hawaï, la ville de Washington, DC, et au Canada. La garantie limitée est la même en Alaska sauf que vous devez payer les frais d'expédition du produit à un centre de service ou les frais de déplacement d'un technicien dans le cas d'une visite à domicile. Les produits destinés à une utilisation au Canada doivent être achetés auprès d'un distributeur canadien autorisé afin de respecter la réglementation en vigueur.

Vous recevez une garantie limitée supplémentaire de quatre ans (pour un total de cinq ans) couvre pièces uniquement du système de réfrigération scellé (compresseur, évaporateur, condensateur, déshydrateur-filtre et tube de raccord) valide dans les 48 états continentaux des États-Unis, l'état de Hawaï, la ville de Washington, DC, et au Canada. La garantie limitée est la même en Alaska pour le système de réfrigération scellé sauf que vous devez payer les frais d'expédition du produit à un centre de service ou les frais de déplacement d'un technicien dans le cas d'une visite à domicile.

## FISHER & PAYKEL S'ENGAGE À :

entreprendre à ses frais (pièces et main-d'oeuvre) toutes réparations du produit (sur lequel figure le numéro de série) jugé défectueux. En Alaska, vous devez payer les frais d'expédition du produit à un centre de service ou les frais de déplacement d'un technicien dans le cas d'une visite à domicile.

Si nous sommes dans l'incapacité de réparer une pièce défectueuse du produit après un nombre raisonnable de tentatives, nous pourrions, à notre choix, remplacer la pièce ou le produit, ou vous rembourser entièrement le prix d'achat du produit (à l'exclusion des frais d'installation ou autres frais.)

Cette garantie s'applique à l'acheteur initial et à tous les propriétaires successifs du produit dans la mesure où il s'agit d'un produit acheté pour une utilisation à domicile normale. Tout service couvert par cette garantie limitée sera assuré par Fisher & Paykel Appliances Inc. ou son agent de service DCS agréé durant les heures d'ouverture normales.

## QUELLE EST LA DURÉE DE CETTE GARANTIE LIMITÉE?

Notre responsabilité en vertu de cette garantie limitée concernant l'intégralité du produit expire UN AN à partir de la date d'achat du produit par le premier acheteur.

Notre responsabilité pour les réparations de défauts affectant le système de réfrigération scellé (compresseur, évaporateur, condensateur, déshydrateur-filtre et tube de raccord) est prolongée de QUATRE ANNÉES SUPPLÉMENTAIRES, pour un total de cinq années, à partir de la date d'achat du produit par le premier acheteur.

Notre responsabilité en vertu de toute garantie implicite, y compris la garantie implicite de qualité marchande (la garantie tacite selon laquelle le produit est approprié pour un usage normal) expire également UN AN (ou une période plus longue si requis par la loi) à partir de la date d'achat du produit par le premier acheteur. Certaines juridictions ne permettent pas la limitation de la garantie implicite, il est donc possible que la limitation ci-dessus sur les garanties implicites ne s'applique pas à vous.

## NE SONT PAS COUVERTS PAR LA GARANTIE :

- A. Les appels de service n'ayant aucun rapport avec un défaut éventuel du produit. Le coût de l'appel de service sera facturé s'il se trouve que le problème n'est pas dû à un défaut du produit. Par exemple :
1. Corriger une mauvaise installation du produit.
  2. Montrer comment utiliser le produit.
  3. Remplacer des fusibles à domicile, réarmer les disjoncteurs, réparer les fils électriques ou la plomberie du domicile, ou remplacer des ampoules.
  4. Corriger des anomalies causées par l'utilisateur.
  5. Changer la configuration du produit.
  6. Modifications non autorisées du produit.
  7. Bruits ou vibrations considérés comme normaux, par exemple les bruits de drain, les bruits de régénération ou les signaux d'avertissement à l'intention de l'utilisateur.

# GARANTIE

8. Corriger des dommages causés par des animaux nuisibles, par exemple des rats, des coquerelles, etc.
  9. Utilisé dans le cadre d'une application commerciale.
- B. Défauts causés par des facteurs autres que :
1. Utilisation domestique normale ou
  2. Utilisation conformément aux indications du guide d'utilisation et d'entretien du produit.
- C. Défauts du produit pour cause d'accident, négligence, mauvaise utilisation, incendie, inondation ou calamité naturelle.
- D. Les coûts des réparations effectuées par des techniciens non autorisés ou le coût de correction de ces réparations non autorisées.
- E. Les frais de voyage et les frais connexes encourus lorsque le produit est installé dans un lieu à accès illimité ou restreint (déplacement par avion ou par bateau, régions géographiques isolées, etc.).
- F. Entretien normal recommandé par le manuel d'utilisation et d'entretien du produit.

Contactez votre distributeur ou votre installateur en cas de problème d'installation. Il vous incombe d'assurer une installation électrique, une ventilation et toute autre connexion appropriées. Nous ne sommes pas responsables des dommages indirects ou accessoires (coût de réparation ou de remplacement d'autres biens endommagés parce que le produit était défectueux ou tout autre coût que vous auriez encouru parce que le produit était défectueux). Certaines juridictions interdisent l'exclusion ou la restriction de la responsabilité des dommages indirects ou accessoires; l'exclusion ou la restriction indiquée ci-dessus peut donc ne pas s'appliquer à votre cas particulier.

## POUR OBTENIR DES RÉPARATIONS

Veillez consulter le manuel d'utilisation et d'entretien. Si vous avez des questions concernant l'utilisation du produit, que vous cherchez le nom de l'agent de service DCS agréé local ou que pensez que le produit est défectueux et désirez le faire réparer dans le cadre de cette garantie limitée, veuillez contacter votre distributeur ou nous appeler au numéro suivant :

(NUMÉRO SANS FRAIS) 1-888-936-7872 ou contactez-nous par l'intermédiaire de notre site Web : [www.dcsappliances.com](http://www.dcsappliances.com).

Vous devrez peut-être présenter une preuve raisonnable de la date d'achat du produit avant de pouvoir bénéficier d'une réparation dans le cadre de cette garantie limitée.

## UTILISATION COMMERCIALE

Cette garantie s'applique à des appareils électroménagers utilisés à domicile; elle ne couvre pas les cas d'utilisation commerciale.

## AUCUNE AUTRE GARANTIE

Cette garantie limitée constitue l'accord entier et exclusif entre vous et Fisher & Paykel Appliances Inc. en ce qui concerne tout défaut du produit. Aucun de nos employés (ou agents de service agréés) n'est autorisé à apporter des ajouts ou des modifications à cette garantie limitée.

Garant : Fisher & Paykel Appliances, Inc.

Si vous avez besoin d'aide au sujet de cette garantie limitée, veuillez nous appeler au numéro ci-dessus ou nous écrire à l'adresse suivante :

Fisher & Paykel Appliances, Inc.  
Attention : DCS Customer Care  
5900 Skylab Road, Huntington Beach, CA 92647 États-Unis

Cette garantie limitée vous donne des droits juridiques spécifiques et vous pouvez bénéficier d'autres droits qui varient d'une juridiction à l'autre.

Fisher & Paykel Appliances inc. est un fabricant de pointe d'appareils de cuisson et d'appareils spécialisés, sous les marques Fisher & Paykel et DCS.





---

Quality provided by Fisher & Paykel Appliances Inc.

---

Fisher & Paykel Appliances, Inc.  
5900 Skylab Road, Huntington Beach, CA 92647  
Customer Care: 888.936.7872  
Fax: 714.372.7003  
[www.dcsappliances.com](http://www.dcsappliances.com)

As product improvement is an ongoing process, we reserve the right to change specifications or design without notice.

Nous améliorons constamment ses produits et se réserve le droit de modifier les spécifications ou la conception de ses produits sans aucun préavis.