



RF4289HA

Refrigerator user manual

English

Imagine the possibilities



Thank you for purchasing this Samsung product.
To receive more complete service or accessory parts,
please register your product at or contact
www.samsung.com/register
1-800-SAMSUNG (726-7864)

SAMSUNG

Free Standing Appliance

Safety Information











SAFETY INFORMATION

Before using your new Samsung French Door Refrigerator, please read this manual thoroughly to ensure that you know how to operate the features and functions that your new appliance offers safely and efficiently.

This appliance is not intended for use by persons (including children) with reduced physical, sensory, or mental capabilities, or those who lack experience and knowledge, unless they have been given supervision or instruction concerning the use of the appliance by a person responsible for their safety.

Because the following instructions cover various models, the characteristics of your refrigerator may differ slightly from the refrigerator described in this manual. If you have any question, contact us at 1-800-SAMSUNG or find help and information online at www.samsung.com.

Important safety symbols and precautions:

 WARNING	Hazards or unsafe practices that may result in severe personal injury or death.
 CAUTION	Hazards or unsafe practices that may result in minor personal injury or property damage.
	Do NOT attempt.
	Do NOT disassemble.
	Do NOT touch.
	Follow directions carefully.
	Unplug the power plug from the wall socket.
	Make sure the refrigerator is grounded to prevent electric shock.
	Call the contact center for help.
	Note.

These warning signs are here to prevent injury to you and others.

Please follow them carefully.

02_ Safety information

After reading this section, keep it in a safe place for future reference.



CRITICAL INSTALLATION WARNINGS



- Do not install the refrigerator in a damp place or place where it may come in contact with water.

- Deteriorated insulation of electrical parts may cause an electric shock or fire.
- Do not place this refrigerator in direct sunlight or expose to the heat from stoves, room heaters or other appliance.
- Do not plug several appliances into the same multiple power strip.
The refrigerator should always be plugged into its own individual electrical outlet which has a voltage rating that matches the voltage listed on the refrigerator's rating plate.
- This provides the best performance and also prevents overloading house wiring circuits, which could cause a fire hazard from overheated wires.
- If the wall socket is loose, do not insert the power plug.
- There is a risk of electric shock or fire.
- Do not use a cord that shows cracks or abrasion damage along its length or at either end.
- Do not bend the power cord excessively or place heavy articles on it.
- Never unplug your refrigerator by pulling on the power cord. Always grip plug firmly and pull straight out from the outlet.
- Damage to the cord may cause a short-circuit, fire and/or electric shock.
- Do not use aerosols near the refrigerator.
- Aerosols used near the refrigerator may cause an explosion or fire.



- This refrigerator must be properly installed and located in accordance with the manual before you use it.
- Connect the power plug in the proper position with the cord hanging down.
- If you connect the power plug upside down, the wire can get cut off and cause a fire or electric shock.

- When moving the refrigerator, be careful not to roll over or damage the power cord.
- This constitutes a fire hazard.
- Make sure that the power plug is not squashed or damaged by the back of the refrigerator.
- Keep the packing materials out of reach of children.
- There is a risk of death from suffocation if a child puts the packing materials on his or her head.
- The appliance must be positioned so that the plug is accessible after installation.
- You need to remove all the protective plastic film before you initially plug the product in.



- The refrigerator must be safely grounded
 - Always make sure that you have grounded the refrigerator before attempting to investigate or repair any part of the appliance. Power leakages can cause severe electric shock.
 - Never use gas pipes, telephone lines or other potential lightning attractors as an electrical ground.
 - Improper use of the grounding plug can result in a risk of electric shock.
- If it is necessary to use an extension cord, use only a 3-wire extension cord that has a 3-blade grounding plug and a 3-slot receptacle that will accept the plug on the appliance.
- The marked rating of the extension cord should be AC115-120 V, 10 A, or more.
- If a grounding adapter is used, make sure the receptacle box is fully grounded.



- If the power cord is damaged, have it replaced immediately by the manufacturer or its service agent.



CAUTION INSTALLATION CAUTIONS

- Allow sufficient space to install the refrigerator on a flat surface.
- If your refrigerator is not level, the internal cooling system may not work correctly.
- Keep the ventilation space in the appliance enclosure or mounting structure clear of obstruction.
- Allow the appliance to stand for 2 hours after installation.
- We recommend you have this refrigerator installed by a qualified technician or service company.
- Failing to do so may result in an electric shock, fire, explosion, problems with the product, or injury.



WARNING CRITICAL USAGE WARNINGS



- Do not insert the power plug with wet hands.
- Do not store articles on the top of the appliance.
- When you open or close the door, the articles may fall and cause personal injury and/or material damage.
- Do not put a container filled with water on the refrigerator.
- If spilled, there is a risk of fire or electric shock.
- Children should be supervised to ensure that they do not play with the appliance.
- Do not let children hang on the door. A serious injury may occur.
- Do not let children go inside the refrigerator. Children could become trapped.
- Do not insert your hands into the bottom area under the appliance.
- Any sharp edges may cause personal injury.
- Do not let children step on a drawer's cover.
- The drawer may break and cause them to slip.
- Do not overfill the refrigerator with food.
- When you open the door, an item may fall out and cause personal injury or material damage.
- Do not touch the inside walls of the freezer or products stored in the freezer with wet hands.
- This may cause frostbite.
- Never put fingers or other objects into the water dispenser hole, ice chute, or ice maker bucket.
- It may cause personal injury or material damage.
- Do not spray flammable gas near the refrigerator.
- There is a risk of explosion or fire.
- Do not store volatile or flammable substances in the refrigerator.
- The storage of benzene, thinner, alcohol, ether, LP gas and other such products may cause explosions.
- Do not store pharmaceuticals products, scientific materials, or temperature sensitive products in the refrigerator.
- Products that require strict temperature controls must not be stored in the refrigerator.
- Do not place or use an electrical appliance inside the refrigerator, unless it is of a type recommended by the manufacturer.
- Do not use mechanical devices or any other means to accelerate the defrosting process, other than those recommended by the manufacturer.
- Do not damage the refrigerant circuit.



- Do not disassemble or repair the refrigerator by yourself.
- You run risk of causing a fire, malfunction and/or personal injury.
- When the interior or exterior LED lamp has gone out, please contact your service agents.



- Children should be supervised to ensure that they do not play with the appliance.
- Bottles should be stored tightly together so that they do not fall out.
- This product is intended only for the storage of food in a domestic environment.
- If a gas leak is detected, avoid any naked flames or potential sources of ignition and air the room in which the appliance is standing for several minutes.
- Use only the LED Lamps provided by manufacturer or service agents.



- If there are burning smells or smoke, pull out power plug immediately and contact your Samsung Electronics service center.
- If you experience difficulty when changing the light, contact a service agent.
- If the product is equipped with LED Lamps, do not disassemble the Lamp Cover and LED Lamp by yourself.
- Please contact your service agents.
- If any dust or water is in refrigerator, pull out the power plug and contact your Samsung Electronics service center.
- Otherwise there is a risk of fire.



CAUTION USAGE CAUTIONS



- Do not re-freeze frozen foods that have thawed completely. Do not place carbonated or fizzy drinks in the freezer compartment. Do not put bottles or glass containers in the freezer.
- When the contents freeze, the glass may break and cause personal injury.



- Service warranty and Modification.
- Any changes or modifications performed by a 3rd party on this finished appliance are not covered under Samsung warranty service, nor can Samsung be responsible for safety issues that result from 3rd party modifications.

- Do not block air holes.
- If the air holes are blocked, especially with a plastic bag, the refrigerator can be over cooled. If this cooling period lasts too long, the water filter may break and cause water leakage.
- If the refrigerator is disconnected from the power supply, you should wait for at least five minutes before plugging it back in.
- If you have a long vacation planned or the refrigerator is not to be used for a long period of time, you must empty the refrigerator and pull out the power plug.
- Letting the refrigerator run for a long time without using it can cause the insulation to deriorate and may cause a fire.
- Wipe excess moisture from the inside and leave the doors open. Otherwise, odor and mold may develop.
- To get the best performance from the product:
- Do not place foods too close to the vents at the rear of the appliance as it can obstruct free air circulation in the refrigerator compartment.
- Wrap food up properly or place it in airtight containers before putting it into the refrigerator.
- Fill the water tank, ice tray, and water cubes only with potable water.



- If the product is flooded, make sure to contact your nearest service center.
- There is a risk of electric shock or fire.



CAUTION CLEANING CAUTIONS



- Do not directly spray water on the inside or outside the refrigerator.
- There is a risk of fire or electric shock.



- Remove any foreign matter or dust from the power plug pins. Do not use a wet or damp cloth when cleaning the plug.
- Otherwise, there is a risk of fire or electric shock.



- Unplug the refrigerator before cleaning or making repairs.



CRITICAL DISPOSAL WARNINGS



- Risk of child entrapment.
Before you throw away your old refrigerator or freezer:
 - Take off the doors.
 - Leave the shelves in place so that children can not easily climb inside.
- Please dispose of the packaging material from this product in an environmentally friendly manner.
- Leave the shelves in place so that children can not easily climb inside.
Ensure that none of the pipes on the back of the appliance are damaged prior to disposal.
- When disposing of this refrigerator, remove the door/door seals and door latch so that small children or animals cannot become trapped inside. Children should be supervised to ensure that they do not play with the appliance.
- Cyclopentane is used in the insulation.
The gases in the insulation material require a special disposal procedure.
Please contact your local authorities in regard to the environmentally safe disposal of this product.
Ensure that none of the pipes on the back of the refrigerator are damaged prior to disposal.

Contents

SETTING UP YOUR FRENCH DOOR REFRIGERATOR	06
OPERATING YOUR FRENCH DOOR REFRIGERATOR	13
TROUBLESHOOTING	79
WARRANTY	81

Setting up your French Door Refrigerator

GETTING READY TO INSTALL THE REFRIGERATOR

Congratulations on your purchase of this Samsung French Door Refrigerator.

We hope you enjoy the state-of-art features and efficiencies that this new appliance offers.

Selecting the best location for the refrigerator

- A location with easy access to a water supply.
- A location without direct exposure to sunlight.
- A location with a leveled floor.
- A location with enough space for the refrigerator doors to open easily.
- A location that allows sufficient space to the right, left, back and top for air circulation.
- A location that allows you to move the refrigerator easily if it needs maintenance or service.

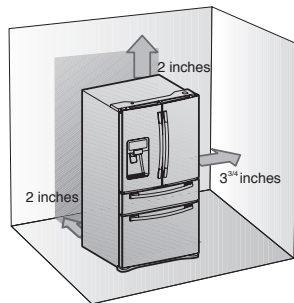

If the refrigerator does not have enough space, the internal cooling system may not work properly.

If your refrigerator has an ice maker, allow extra space at the back for the water line connections.

When you install the refrigerator next to a fixed wall, you need a minimum clearance of 3 3/4" (95mm) between the refrigerator and wall to allow the door to swing open.

First thing! Make sure that you can easily move your refrigerator to its final location by measuring doorways (both width and height), thresholds, ceilings, stairways, etc.

The following chart details the exact height and depth of this Samsung French Door Refrigerator.

Model	Depth "A"	Width "B"	Height "C"	Overall Height "D"	Depth "E"
RF4289HA	29 1/2" (749 mm)	35 7/8" (912 mm)	68 5/8" (1742 mm)	69 5/8" (1768 mm)	36 1/4" (922 mm)



- Allow clearance to the right, left, back and top when installing. This will help reduce power consumption and keep your energy bills lower.
- Do not install the refrigerator where the temperature will go below 50°F (10°C).
- Do not locate the refrigerator where it may become wet.

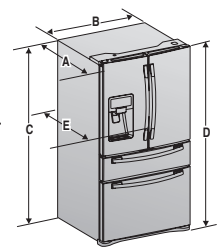

When moving your refrigerator



To prevent floor damage, be sure the front adjusting legs are in the up position (above the floor).

Refer to 'Adjusting the doors' in the manual (on page 9).

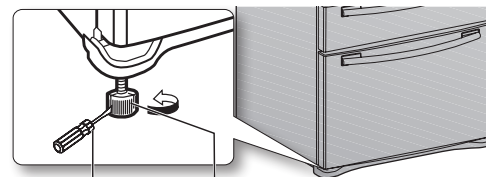

Flat-blade screw driver(-) Control Lever

FLOORING

For proper installation, you must place this refrigerator on a level, hard surface that is the same height as the rest of the floor. This surface should be strong enough to support a fully loaded refrigerator, or approximately 359lbs (165kg).

To protect the finish of the flooring, cut a large section of the cardboard carton and place it under the refrigerator where you are working. When moving the refrigerator, you need to pull and push it straight forwards or back. Do not wiggle it from side to side.

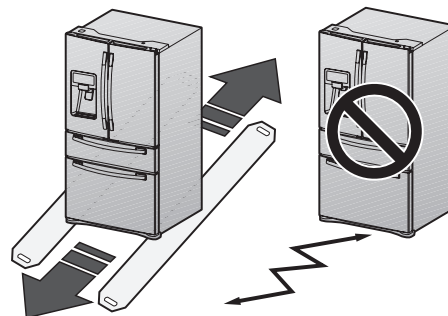

ACCESSORIES AND REQUIRED TOOLS

The following accessories are included with your refrigerator:



Hex wrench



Fastener

Required Tools (Not provided)

You need the following tools to complete the installation of your refrigerator:



Philips screwdriver (+)

Flat-blade screwdriver (-)

Socket wrench (10mm)



Pliers



Allen wrench (3/16" (5mm))

REMOVING THE REFRIGERATOR DOORS

For some installations you need to remove the fridge and flex doors and the freezer drawer so you can move the refrigerator to its final location. Do not remove the doors/drawer if you don't need to. If you do not need to remove the refrigerator doors, go to Adjusting the Level on page 9. If you need to remove the doors, continue below. Before removing the door/drawer, make sure you read the following items:

WARNING Disconnect power to the refrigerator before removing the doors or drawer.



- Be careful not to drop, damage, or scratch the doors/drawer while removing them.
- Be careful not to injure yourself while removing the doors/drawer.

- Reattach the doors/drawer properly to avoid:
 - Moisture from air leakage.
 - Uneven door alignment.
 - Wasting energy due to improper door seal.

Disassemble the refrigerator doors

WARNING Be careful not to drop and scratch the doors while removing the doors.

Disassemble the refrigerator doors

1. With the door opened, remove the cap top table (1) with a flat-blade screwdriver (-), and then close the door. Remove the 3 screws holding down the top table (2) and turn it with several wires connected.

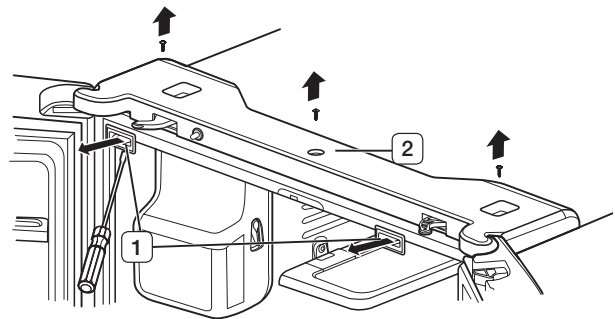

2. Disconnect one connector (3) on the right side door and one connector (4) on the left side door. Remove the water line (5) while pressing the dark gray part (6) of the water line coupler.

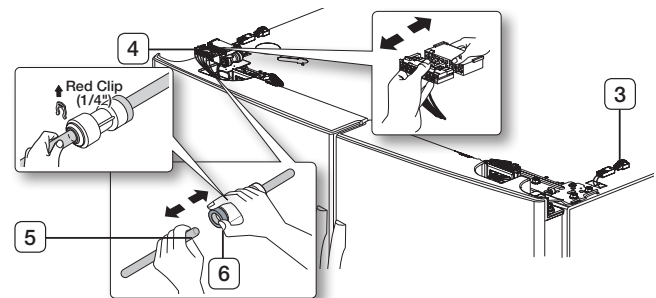

CAUTION If a red clip is on the coupler, it must be removed before removing the tube.

- Remove the 3 hex head bolts (**7**) attached to the upper left and right door hinges with a socket wrench (10mm).
Remove the ground screw (**8**) attached to the upper left and right door hinges with a philips screwdriver (+). Remove the upper left and right door hinges (**9**).

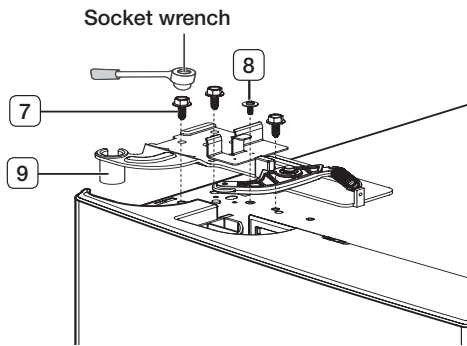

- Lift the door straight up to remove.

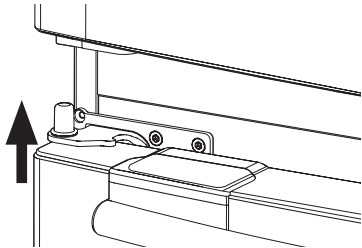

- Remove the screw (**10**) attached to the lower left and right door hinges with a philips screwdriver (+). Remove the 2 hex head bolts (**11**) attached to the lower left and right door hinges with an allen wrench (3/16"). Remove the lower left and right door hinges (**12**).

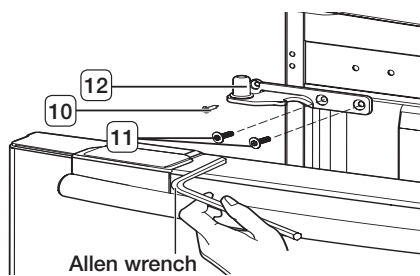

REATTACHING THE REFRIGERATOR DOORS

To reattach the fridge doors after you have moved the fridge to its final location, assemble parts in reverse order.

08_ setting up

DISASSEMBLE THE FLEX DOOR

- Take out the Flex Zone (**1**) by lifting it up.

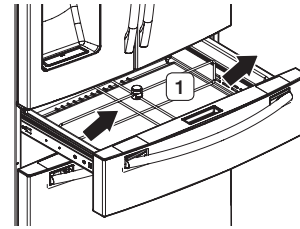

- Take off the cover (**2**) w/harness with a flat-blade screwdriver (-).

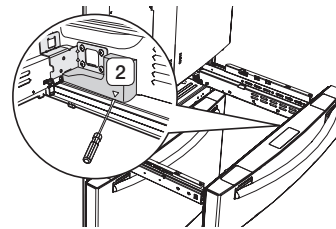

- Press the locking tab and separate the Wire Connector.

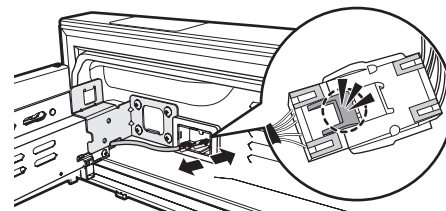

When reassembling it, be sure to connect the wire harness.

If it is not connected, the Flex Room does not work.

- Remove 2 hex head bolts from the sides with a socket wrench (10mm).

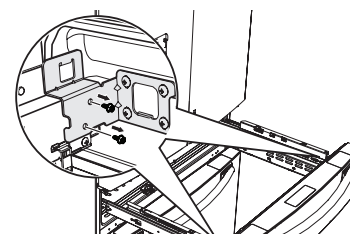

- Lift up the Flex door from the rails.

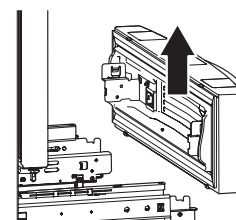

ASSEMBLE THE FLEX DOOR

To reattach the flex door after you have moved the fridge to its final location, assemble parts in reverse order.



Be sure to connect the Flex Door Wire Connector. If it is not connected, the Flex Room does not work.

DISASSEMBLE THE FREEZER DRAWER

1. Take out the upper drawer by lifting it up.

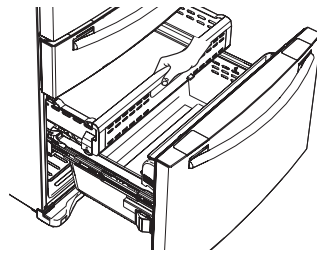

2. Remove the tilting pocket (1) by pulling both support guards (2) aside. And take out both support guards by pulling them aside.

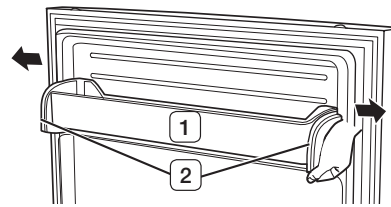

3. Take out the lower basket (3) by lifting the basket up from the rail system.

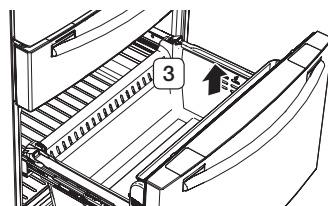

4. Remove 4 hex head bolts from both sides with a socket wrench (10mm).

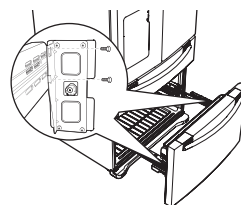

5. Lift up the freezer door from the rails.

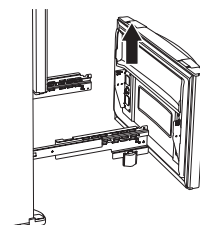

ASSEMBLE THE FREEZER DRAWER

To reattach the drawer after you have moved the fridge to its final location, assemble parts in reverse order.

LEVELING THE REFRIGERATOR

Make sure the refrigerator is level so that you can make final adjustments. Use a level to test if the refrigerator is level both side to side and back to front. If the refrigerator is not level, it will not be possible to get the doors perfectly even, which may cause moisture condensation and increased energy bills. Below is an example of how to level the refrigerator if the left side of the refrigerator is lower than the right side.

How to adjust the level

1. Open the freezer drawer and remove the lower basket. (See to page 9)
2. Remove the two screws (1) attached to the front leg cover (2) with a Philips screwdriver (+).
3. Remove the front leg cover (2) by lifting the bottom part of the front leg cover up and pulling it out.
4. Insert a flat-blade screwdriver (-) into a notch on the left control lever, and turn it count clockwise to level the refrigerator. (You turn the lever clockwise to lower the refrigerator and counterclockwise to raise it.)

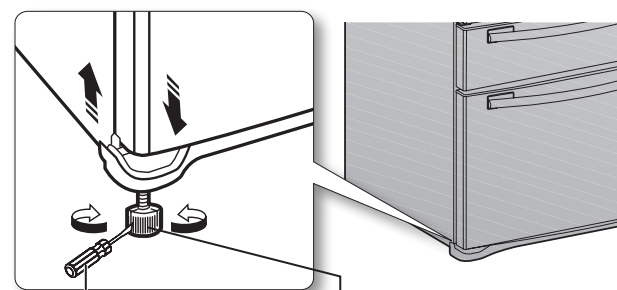
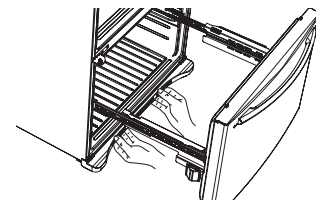
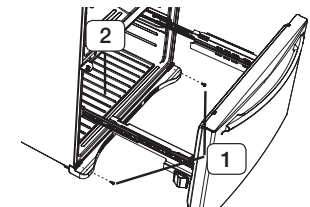

Flat-Blade Screwdriver(-) Control Lever



Both control levers must be touching the floor to avoid possible personal injury or property damage because of tipping.

 If the right side is lower, perform the same procedure, but with the right control lever.



 It is difficult to remove the front leg cover from the refrigerator, so we do not recommend making small adjustments with the control lever. Instead, refer to the next page for the best way to make minor adjustments to the doors.

MAKING MINOR ADJUSTMENTS BETWEEN DOORS

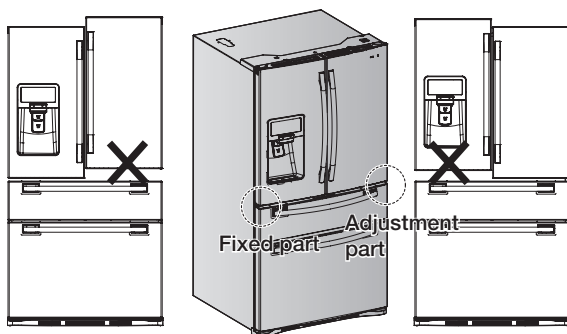

Remember, a leveled refrigerator is necessary for getting the doors perfectly even. If you need help, review the previous section on leveling the refrigerator.

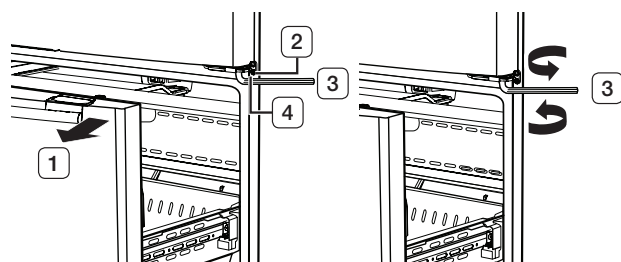

 The left door is fixed. To make minor adjustments between doors, adjust only the right door.

1. Pull out the Flex Zone door (**1**) to expose the lower hinge (**2**).
2. Insert the supplied allen wrench (3/16") (**3**) into the shaft (**4**) of the lower hinge.
3. Adjust the height by turning the hex wrench (**3**) clockwise () or counter-clockwise ().



 When you turn the hex wrench counter-clockwise (), the door will move up.

1. After adjusting the doors, insert the supplied fastener (**6**) using a pliers (**5**) in the gap between the hinge-grommet (**7**) and the lower hinge (**8**). The number of fasteners you'll need to insert depends on the gap.

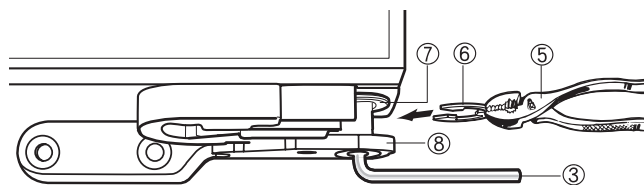

 2 fastener are enclosed with the refrigerator. The thickness of each fastener is 0.04".

ADJUSTING THE FREEZER DRAWER LEVEL

Adjustment part

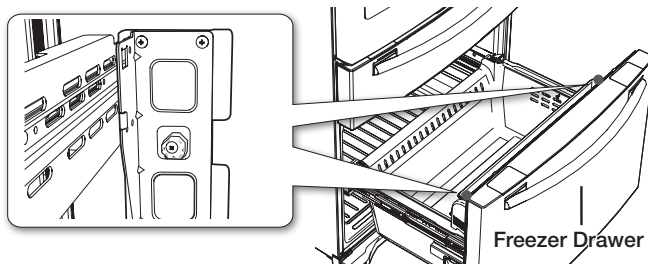

1. Locate the height-adjuster (**1**) in the freezer drawer. Unscrew the 8 Phillips screws (**2**) slightly to loosen the door.

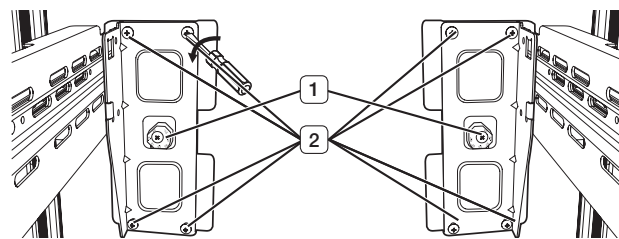

2. Loosen the controller screw (**3**) with a Phillips screwdriver (+).

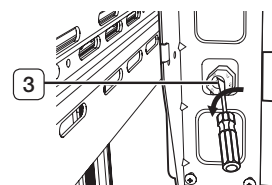

3. Find the best level to align the door slope.
 - After adjustment, tighten the controller screw (**3**) and then the philips screws.

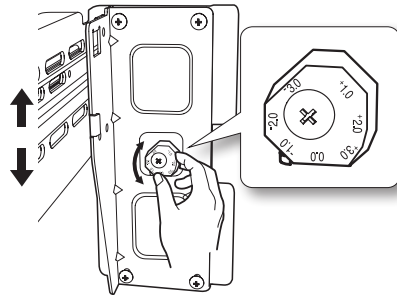

Example) The slope is about 0.08inch (2mm) as shown below.
 - Rotate the height adjuster to -2.0 to reduce the door slope.

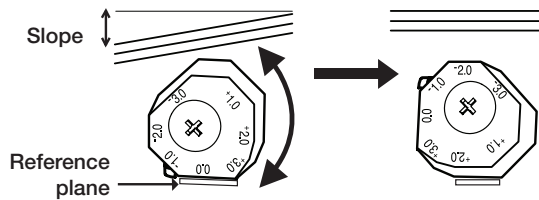

INSTALLING THE WATER DISPENSER LINE

A water dispenser with a filter is one of the helpful features on your new refrigerator. To help promote better health, the water filter removes unwanted particles from your water. However, it does not sterilize or destroy microorganisms. You may need to purchase a water purifying system to do that.

In order for the ice maker to operate properly, a water pressure of 20~125 psi is required.

Under normal conditions, a 170 cc (5.75 oz.) cup can be filled in about 10 seconds.

If the refrigerator is installed in an area with low water pressure (below 20psi), you can install a booster pump to compensate for the low pressure.

After you have connected the water line, make sure the water storage tank inside the refrigerator is properly filled. To do this, press the water dispenser lever until the water runs from the water outlet.

- Water line installation kits are available at extra cost from your dealer. We recommend using a water line installation kit that contains copper tubing and 1/4" compression nut.

Connecting to the water supply line

1. First, shut off the main water supply.



2. Locate the nearest cold water drinking line and install the pipe clamp and shut off valve.

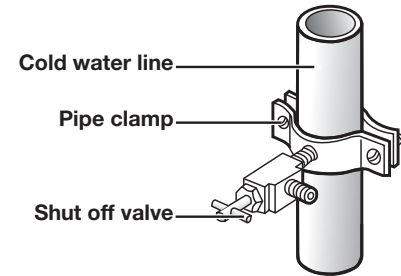

3. Connect the water line installation kit to the shut off valve.

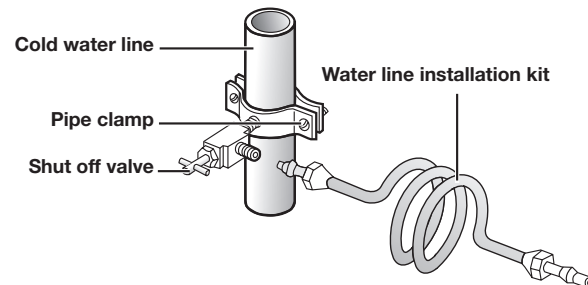

Connecting the water supply line to the refrigerator.

There are several items that you need to purchase to complete this connection.

You may find these items sold as a kit at your local hardware store.

Use Copper Tubing	Use Plastic Tubing
<ul style="list-style-type: none"> • 1/4" copper tubing • 1/4" compression nut (1pc) • Ferrule (2pc) 	<ul style="list-style-type: none"> • 1/4" plastic tubing → Molded end(Bulb) • 1/4" compression nut (1pc)

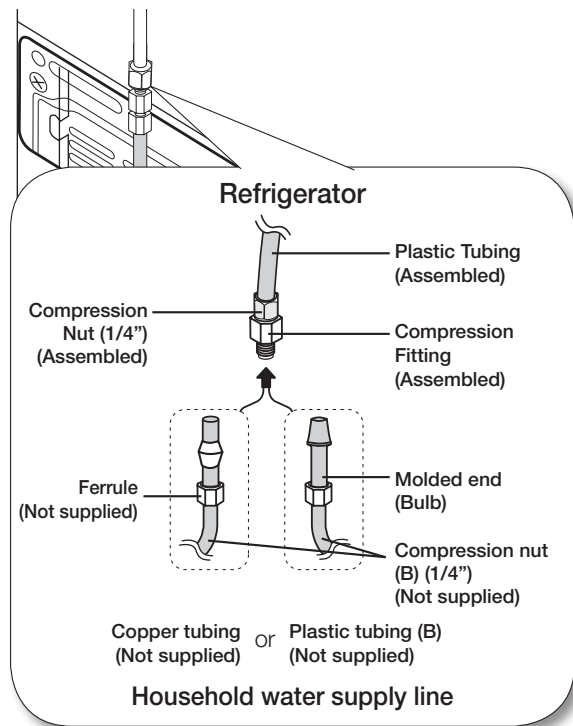

1. Connect the household water line to the assembled compression fitting.
 - If you are using copper tubing, slip the compression nut (**B**) (not supplied) and ferrule (not supplied) on the copper tubing (not supplied) as shown.
 - If you are using plastic tubing (**B**), insert the molded end (Bulb) of the plastic tubing (**B**) into the compression fitting.



Do not use without the molded end (Bulb) of the plastic tubing (**B**).

2. Tighten the compression nut (**B**) onto the compression fitting.
Do not over-tighten the compression nut (**B**).
3. Turn water on and check for any leakage. If you find water drops or leakage in the connection areas, turn off the main water supply. Check the connections and, if necessary, tighten.
4. Flush 1 gallon of water through the filter before drinking or using the water from the refrigerator. (Flush approximately 6 minutes.)
To flush, press a large glass or cup against the water dispenser lever. Fill the glass, empty it into the kitchen sink after it is filled, and then repeat.
5. After you turn on the refrigerator, let the ice maker make ice for 1 to 2 days.

Over that period of time, throw out the first 1 or 2 buckets of ice the freezer makes to ensure all impurities have been removed from the water line.



Only connect the water line to a drinkable water source.

If you have to repair or disassemble the water line, cut off 1/4" of the plastic tubing to make sure you get a snug, leak-free connection.

COMPLETING THE SET UP

Now that you have your new refrigerator installed in place, you are ready to set up and enjoy the features and functions of the appliance.

By completing the following steps, your refrigerator should be fully operational.

1. Make sure your refrigerator is in an appropriate location with reasonable clearance between it and the wall.
Refer to installation instructions in this manual.
2. Once the refrigerator is plugged in, make sure the interior light comes on when you open the doors.
3. Set the Temperature control to the coldest temperature and wait for an hour.
The freezer will get slightly chilled and the motor will run smoothly. Reset the refrigerator and freezer to the temperatures you want.
4. After you plug the refrigerator in, it will take a few hours to reach the appropriate temperature. You can store food and drinks in the refrigerator after the temperature is sufficiently cool.

Operating your French Door Refrigerator

DISPLAY PANEL RESTRICTIONS AND ALERTS

1. English is a default language for the Display. Languages not supported are not displayed on the screen.
2. Periodic updates of Weather or News will cause network traffic even when you are not using the Display.
3. When software updates become available, Samsung automatically updates the refrigerator software and then issues an alert which appears on your Display.
4. Please note that the relevant licensor(contents provider) retains sole discretion as to what content is made available through the various refrigerator applications. Furthermore, each licensor retains the sole right to remove any such content that the licensor may cease to offer through the refrigerator application. In such case, the licensor may send a written notice to the user with regards to the removal of content.

DIGITAL PANEL

CPU	Marvel Aspen CPU(ARM)	OS	Linux 2.6.28
RAM	256MB	LCD	8" TFT-LCD(800*480)
ROM	512MB	NETWORKS	IEEE802.11 b/g

Contains Transmitter Module FCC ID: A3LRF4289RSG309

This device complies with part 15 of the FCC Rules. Operation is subject to The following two conditions: (1) This device may not cause harmful interference, and (2) this device must accept any interference received, including interference that may cause undesired operation.

USING FOR THE FIRST TIME

- When you use the product for the first time after installation, the touch panel calibration screen appears on the Display Panel. Follow the directions on the screen and tap on the center of the cross accurately as it moves across the screen. If you do not touch the center properly, the cross mark appears repeatedly.

After you complete the touch screen calibration, the Home Screen appears on the Display Panel. The touch panel calibration screen may appear again after a software update.

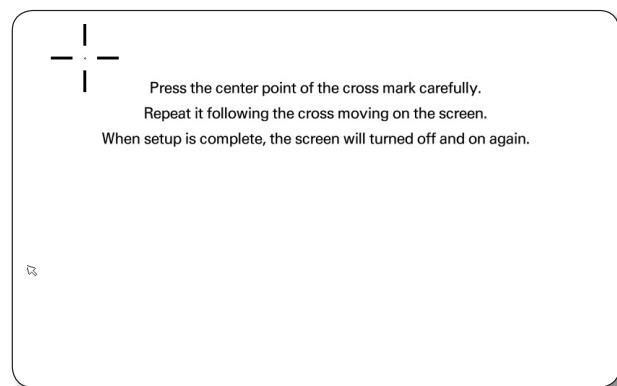

HOME SCREEN

- The Home screen is the starting point for all functions. In the center of the Home screen, basic refrigerator information such as Time, Date, Weather, Temperature, and Dispenser Selection appears. The indicator icons at the top left of the screen display information about the refrigerator's status. The Menu icons on the bottom of the screen start various applications or functions. When you select the  on any menu, the screen returns to the Home screen immediately.



Indicator Icons (At the left-top of the Screen)

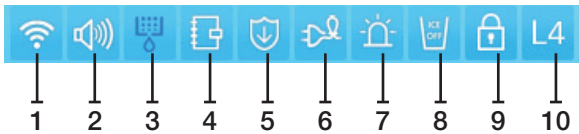

1. Network Signal Strength : 5 Level (off - 1 - 2 - 3 - 4)
2. Volume Level : 5 Level (off - 1 - 2 - 3 - 4)
3. Filter Status : 3 Level (blue - pink - red)
4. Schedule Alarm
5. S/W Update Notice
6. Energy Saver
7. Door Alarm
8. Ice Off
9. Dispenser Lock
10. Smart Grid Level

Date/Time, Freezer/Fridge temperature, Dispenser selection, Current weather(At the center of the Screen)



1. Date/Time : Indicates the current date and time.
2. Freezer/Fridge temperature : Displays the current freezer/fridge temperature. When you press the freezer/fridge temperature, the temperature setting screen appears.
3. Dispenser : Displays the current status of the dispenser. When you press the current status of the dispenser, the ice type selection screen appears.
4. Weather : Indicates the current weather If the refrigerator is connected to the your wireless network. The Home screen background is based on the current weather and time and displays in one of 8 image modes: (Clear, Cloudy, Snow, Rain) x (Day, Night).

At the bottom of the Screen: Menu Icons

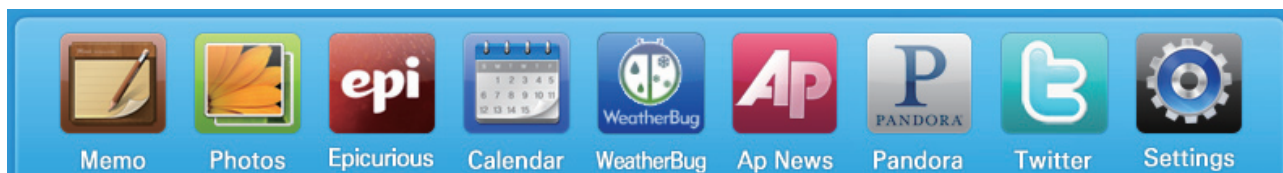

1. Memo : Lets you create, save, or check memos.
2. Photos : Lets manage stored photos and import photos from external devices such as memory cards or mobile phones and from the Internet.
3. Epicurious : Lets you view recipes and create shopping lists for the recipes you select.
4. Calendar : Lets you view the schedule you stored in Google Calendar.
5. WeatherBug : Displays the current weather and weather forecast.
6. AP News : Displays the news from one of 11 categories you select.
7. Pandora : Plays music provided by the Pandora Internet radio service.
8. Twitter : Displays Twitter messages.
9. Settings : Lets you set the refrigerator's basic functions such as Energy Saver, Door Alarm, Time, etc.

SETTING THE FREEZER/FRIDGE TEMPERATURE

The temperature control allows you to set the freezer and the fridge temperatures. Use the following instructions to change and set these temperatures.

1. Touch the Freezer/Fridge temperature on the Home screen.



 When you store ice cream at a temperature above 4°F (-16°C) in the freezer, it may melt.

2. Choose a freezer and/or fridge temperature using the temperature buttons, and then touch the Save button.

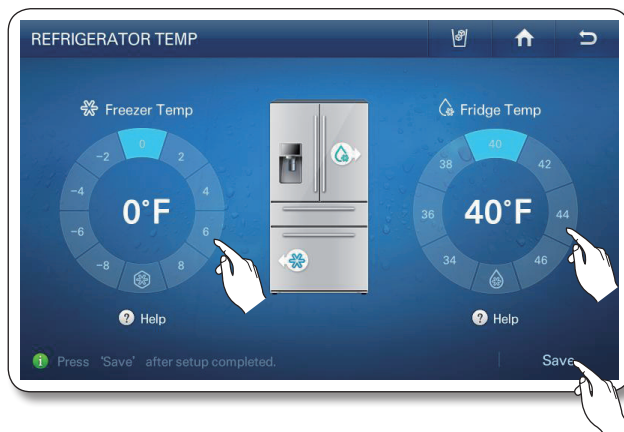

-  • Freezer : Fahrenheit : -8°F ~ 8°F (Default: -2 °F) Celsius : -22 °C ~ -14 °C (Default: -19 °C)
- Fridge : Fahrenheit : 34°F ~ 46°F (Default: 38°F), Celsius : 1°C ~ 7°C (Default: 3°C)
- Function Icons on the upper right of the Display function screen:

 : Press to set the dispenser type. (Cubed/Crushed)

 : Press to go to the Home screen.

 : Press to display the preview screen.



- The freezer or fridge temperature may change depending on how often you open and close the door, the food quantity, the ambient temperature, etc.
- Temperatures vary in each food storage section in the freezer and fridge compartments.
- If the room temperature becomes unusually warm, it can cause temperatures in the Fridge and Freezer to rise abnormally. If this occurs, the screen will display the "Abnormally High Temperature" pop-up. When the temperatures return to normal, the pop-up will close automatically. If the room temperature returns to normal and the pop-up does not close automatically within a few hours, please contact your nearest repair center.





SETTING THE POWER FREEZE/POWER COOL

You can use the Power Freeze and Power Cool functions to lower the temperature of the freezer and fridge compartments quickly. To use the Power Freeze or Power Cool function, follow these steps:

1. Touch the Freezer/Fridge temperature on the Home screen.



2. Touch the Power Freeze  and/or Power Cool  button(s), and then touch the Save button.



- To cancel the Power Freeze and the Power Cool, select a Temperature Setting button.
- Energy consumption increases during Power Freeze and/or Power Cool usage.
- If you select the question icon , the function description screen pops up. Press the [OK] button on the popup screen to re-display the Temperature Display Screen.
- When you turn on Power Freeze/Power Cool, the refrigerator's compressor speeds up and is louder than during normal operation.

SETTING THE DISPENSER

To select the ice type, follow these steps:

1. Touch Dispenser Status on the Home screen. The Dispenser pop-up appears.



2. Touch the desired dispenser type, and then touch the CLOSE button.

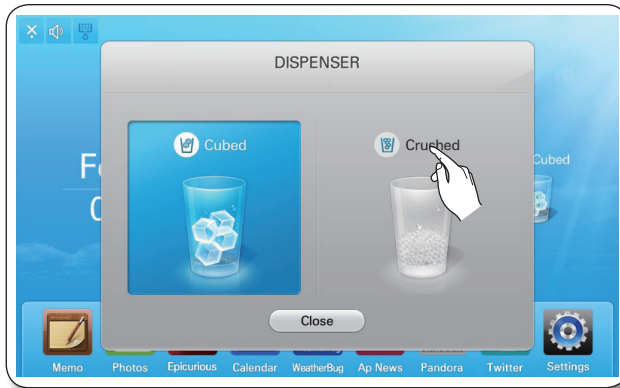

DOOR OPEN ALARM

If the fridge / freezer door remains open more than 3 minutes, a warning window pops up accompanied by alarm sounds. The alarm repeats every minute and only stops when you close both doors. If you set Door Alarm to OFF in the Settings menu, the alarm does not operate.



MEMO

You can use the Memo function to leave a memo for yourself or someone else.

How to leave a new memo.





1. Touch the Memo button on the Home screen.

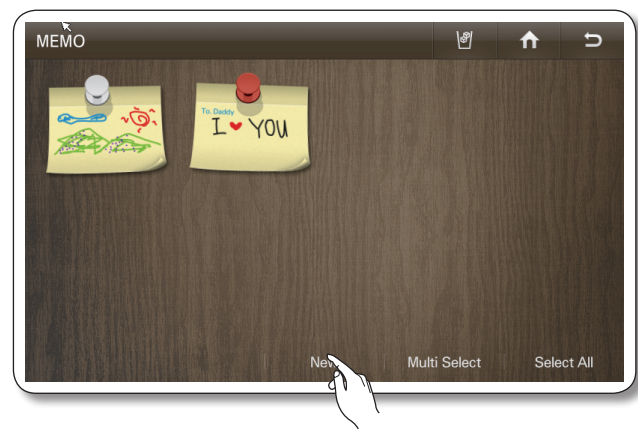
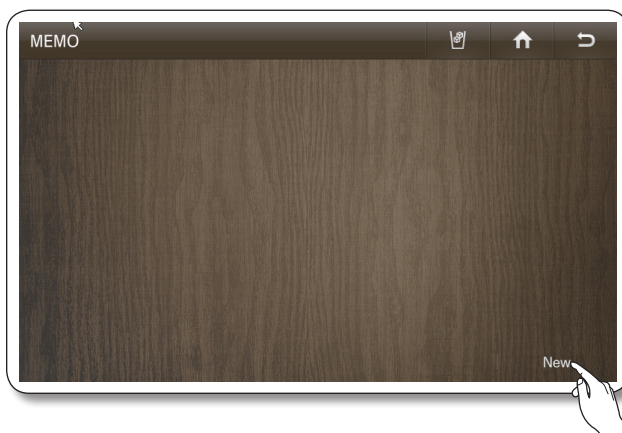

2. Touch the New button.



3. Select the memo tools you want by touching the tool buttons above the memo entry area. The tools are described below.

-  : Select to input a memo in pen mode. Use your finger or a smooth-tipped stylus.
-  : Select to input a memo in keyboard mode.
-  : Select to erase a memo.
-  : Select pen or erase thickness.
-  : Select pen color.

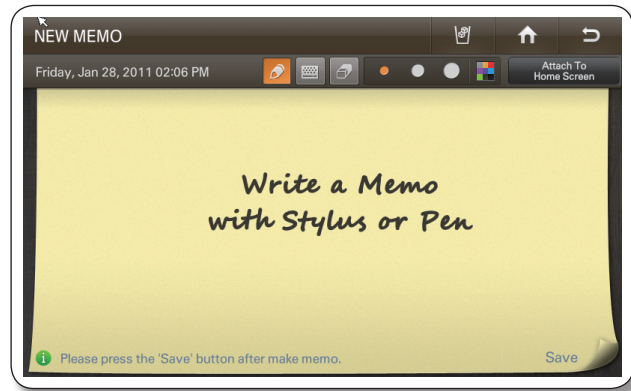

- You can save up to 80 memos.
- To use the Keyboard, press the Keyboard icon, and then touch where you want the memo to begin. The keyboard pops up on the Display. The number of characters you can input with the Keyboard is limited to the number of characters that will fit in the memo entry area.



4. Touch the Save button after you have completed your memo.

- If you want to display the memo on the Home screen, press the Attach to Home Screen button, and then touch the Save button. See below.

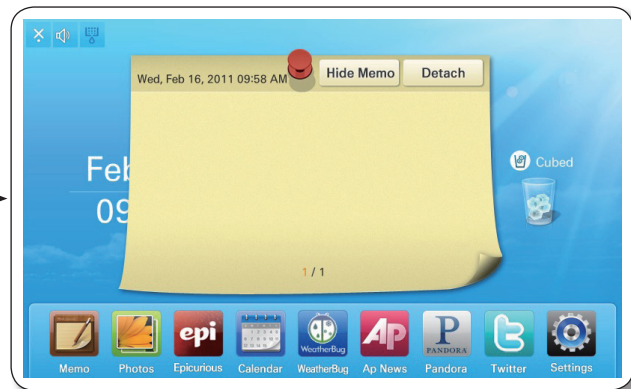
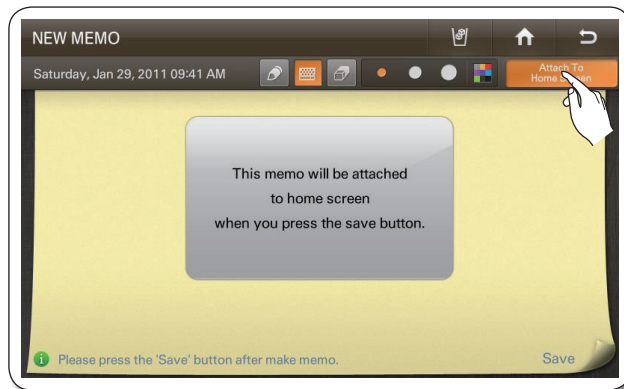
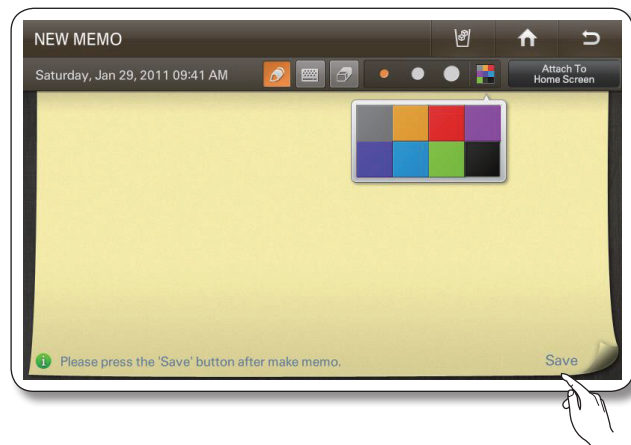

- You can "put away" the memo being displayed on the Home screen by touching the Detach button or hide it temporarily by touching the Hide Memo button.



How to display memos.

1. Touch the Memo button on the Home screen.



2. Touch the memo you want to display.



- When you press the Select All button, the Multi Selection screen shows.
- When there are multiple pages with many memos, there will be page numbers on the bottom of the screen. If you press a page number, the screen shifts to that page.
- The memo(s) being displayed on the Home screen is indicated with the red tack.
- The written memos appear as thumbnails. You can change the order of the written memos by dragging and dropping.

To view multiple memos, continue here.

2. To view multiple memos, press the Multi Select button.

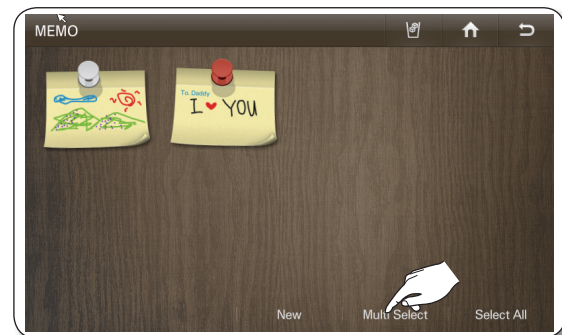

- Multi-Select mode lets you select a number of memos and then view them one after another by pressing the **<** or **>** buttons.

3. View the saved memo.



- In the Detail View screen, you can delete the memo or attach it to or detach it from the Home screen.





3. Choose the memos you want to view.

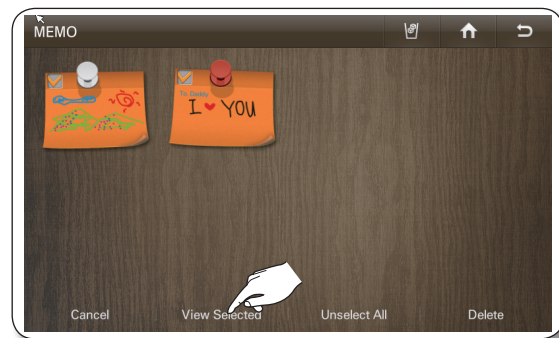

- When you press the Select All button, all the memos on the current page will be selected and the Select All button will shift to the Unselect All button.
- To exit the Multi Select screen, press the Cancel button.
- When there are multiple pages with many memos, there will be page numbers on the bottom of the screen. If you press a page number, the screen shifts to that page.

4. Touch the View Selected button.



5. Check the saved memo by using the  and  buttons. Each time you press the  or  button, the next menu in sequence appears.



- In the Detail View screen, you can delete a memo or attach it to or detach it from the Home screen.

How to delete memos.

1. Touch the Memo button on the Home screen.



2. Touch the memo you want to delete.



3. Touch the Delete button.

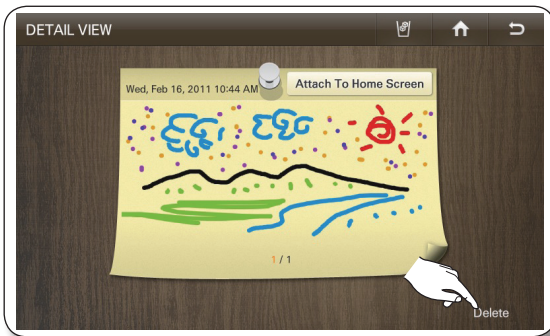

To delete multiple memos, continue here.

2. To delete multiple memos, press the Multi Select button.

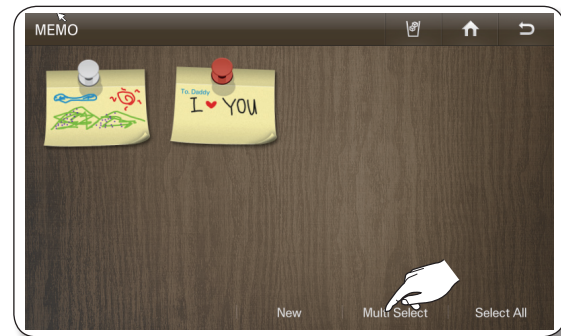

3. Touch the memos you want to delete.

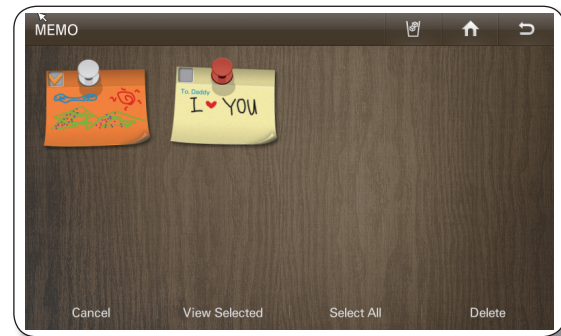

4. Touch the Yes button.

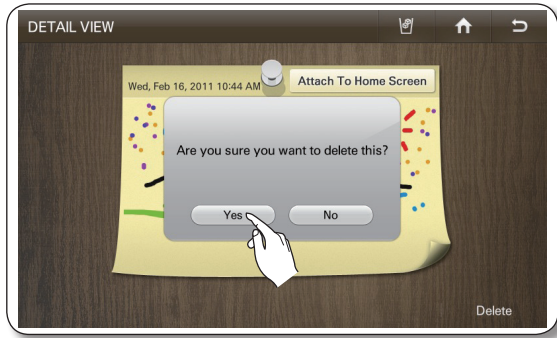

4. Touch the Delete button.

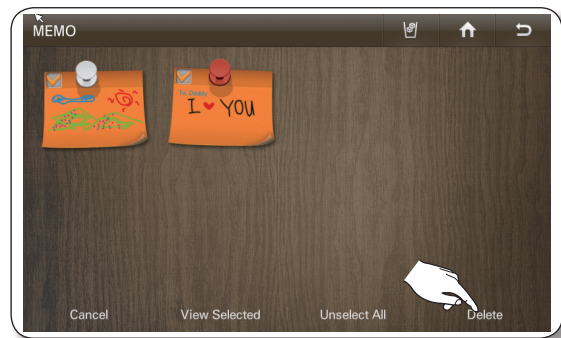

5. Touch the Yes button.

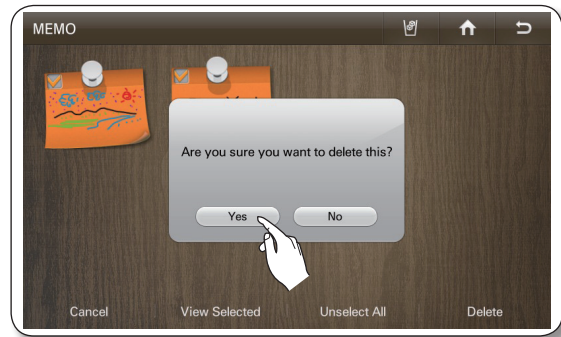

PHOTOS

You can upload photos from a Memory card/AllShare(DLNA device)/Picasa Web Album into My Album on your refrigerator.

How to copy photos from a Memory Card to My Album

1. Pull out the cover over the card slot and move it to the side.
2. Insert the memory card (SD/SDHC/MMC/HS MMC) with saved images into the card slot in the right direction.
The "A SD/MMC card is connected" message appears on the screen.

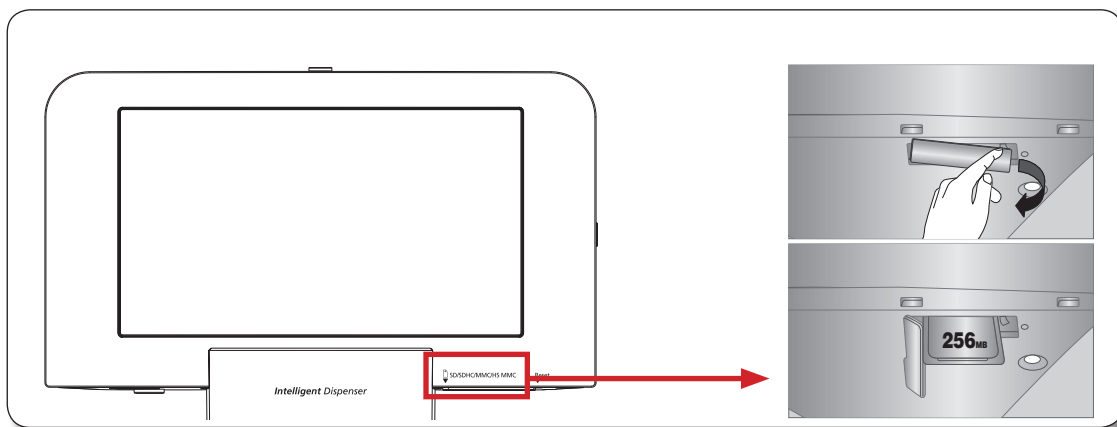



- The Memory slot is only for SD/SDHC/MMC/HS MMC type memory cards.
- The slot can read only JPEG(JPG) images.
- The Panel has a capacity of about 300 photos.
- When saving photos from a memory card to the panel, the refrigerator automatically changes the photo size to 800 x 480 pixels, regardless of the original size.
- If there are many photos saved on the Memory card, it will take awhile for the preview function to load.
- If the Memory Card is removed while transferring images, My Album only shows the images that have transferred completely. If no images have completely transferred, the Display returns to the Photos screen.
- The saved images are fit to the screen size. Depending on the size of an image, there may be black bars on the top or sides.
- A Memory Card is not supplied with the refrigerator.
- The refrigerator may not be able to read your SD/SDHC/MMC/HS MMC memory card, depending on the type of card it is.

3. Touch the Photos button on the Home screen.



4. Touch the Memory Card on the Photos list.

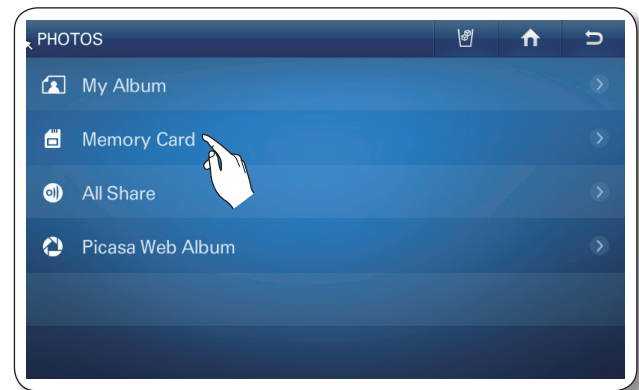

5. Touch the photo you want to save to My Album.



5. To store multiple photos, press the Multi Select button.



- When you press the Select All button, the Multi Selection screen appears.
- When there are multiple pages with many photos, there will be page numbers on the bottom of the screen. If you press the page number, the screen shifts to that page.
- This function also applies to the <All Share> and <Picasa Web Album> functions.
- When there are folders in the Memory Card, the folder icons will appear on the screen.
- When you select a folder, you will see the photos stored in it.
- When you are in a sub-folder, you can move up to the folder that contains sub-folder by touching the ".." icon on the sub-folder.

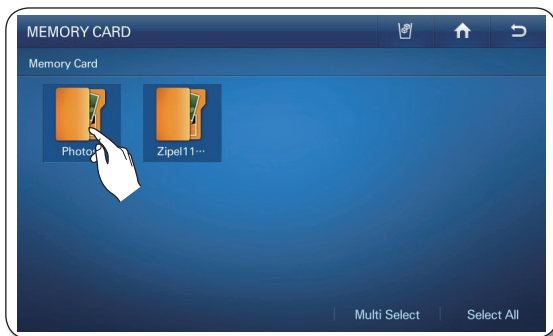

6. Touch the Save To My Album button.



6. Touch all the photos you want to save to My Album.



- When you select a photo, its detail information will appear.

- When you press the Select All button, all the photos on the current page are selected and the Select All button shifts to the Unselect All button.
- When you press the View Selected button, you will see its larger version.
- To exit the Multi Select screen, press the Cancel button.
- To delete the check mark on a selected photo, touch the photo again.
- When there are multiple pages with many photos, there will be page numbers on the bottom of the screen.
- If you have photos selected and move to another folder, the selected photos will be automatically unselected.
- When you touch the folder name above the thumbnails (Preview Photos), the screen displays that folder.
- This function also applies to the <All Share> and <Picasa Web Album> functions.

7. While the photo uploads from the Memory Card, the "Save To My Album" popup appears on the screen.

7. Touch the Save To My Album button.

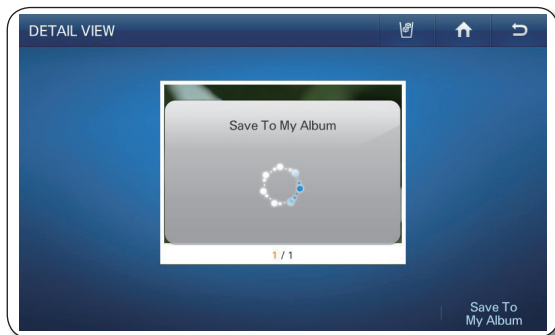

- Larger photo sizes will take longer to upload.

8. While the photos upload from the Memory Card, the "Save To My Album" popup appears on the screen.

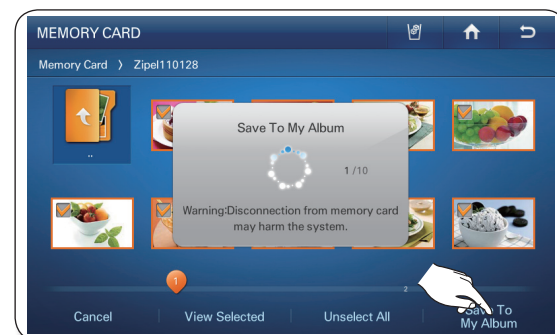

- Larger photo sizes will take longer to upload.

9. When the upload is complete, take the Memory Card out of the slot.

How to upload DLNA device photos to My Album (All Share)



- This function is only available when the refrigerator is connected to your wireless network (Wi-Fi).

1. Touch the Photos button on the Home screen.



2. Touch All Share on the Photos list, and then connect the DLNA device to the same wireless AP as the refrigerator.

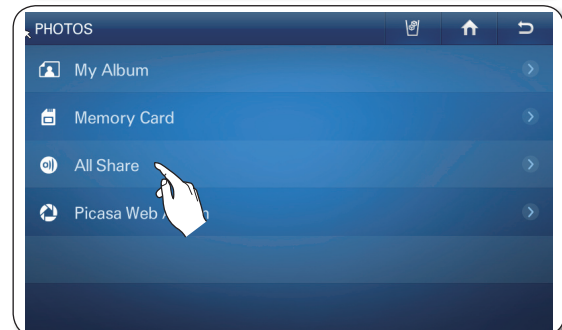

3. In the All Share list, touch the DLNA device you want to connect.

- If the DLNA device you want to connect does not appear, press the Refresh button several times to detect it.

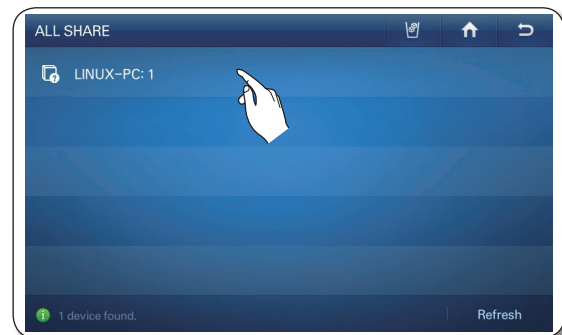

- The device you want to connect must have the related function installed with the DLNA (Digital Living Network Alliance) certificate.
- The display supports up to 4096 x 4096 (16 mega) resolutions. When the number of pixels at either vertical or horizontal axis of a photo is more than 4,096 or its resolution is changed, the display may not support it.

4. Choose the desired folder.

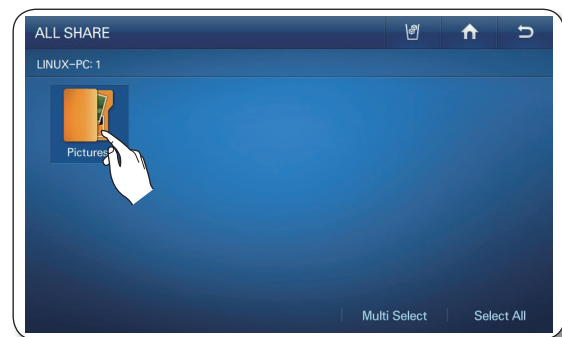

- When you are in a sub-folder, you can move up to the folder that contains sub-folder by touching the ".." icon on the sub-folder.

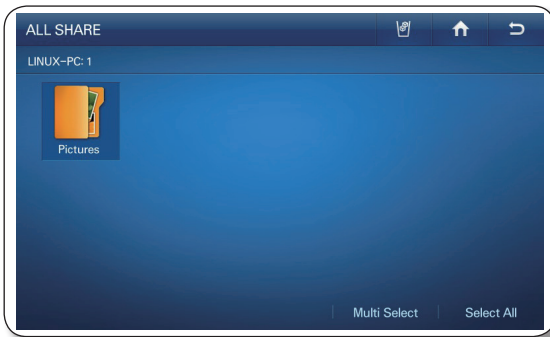

5. Touch the photo you want to save to My Album.



6. Touch the Save To My Album button.

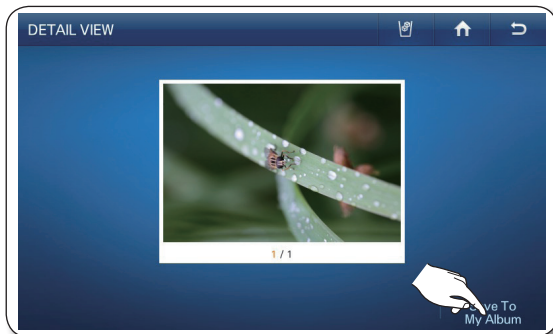

7. While the photo uploads from the DLNA device, the "Save To My Album" popup appears on the screen.

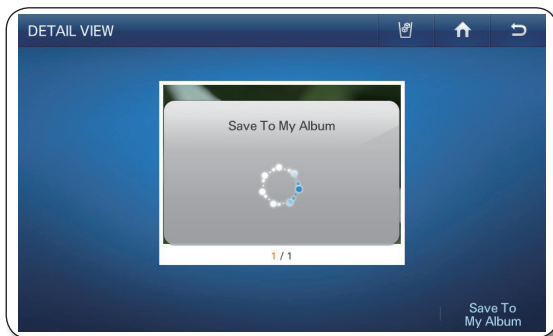

5. To store multiple photos, press the Multi Select button.

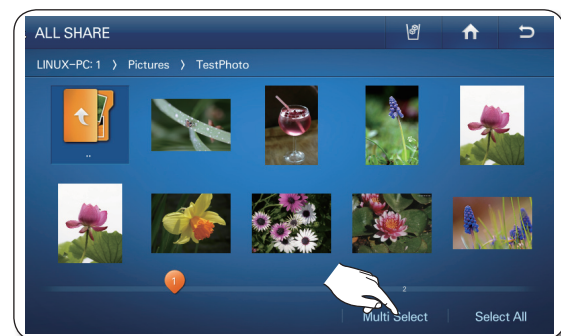

6. Touch the photos you want to save to My Album.

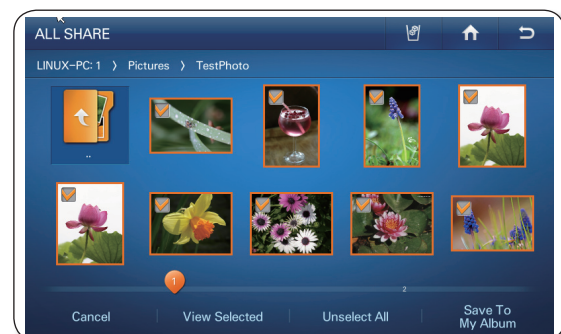

7. Touch the Save To My Album button.

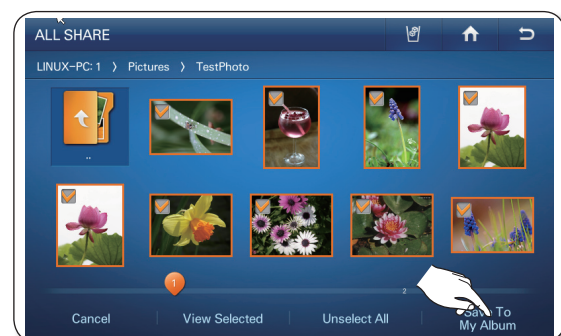

8. While the photos upload from the DLNA device, the "Save To My Album" popup appears on the screen.



- Larger photo sizes will take longer to upload.
- The wireless network is used to transmit photos from the DLNA device. The transmission may not always work properly depending on the network conditions.
- When you select a photo, its detail information will appear.

How to copy photos from Picasa Web Album to My Album.

[Public Photos]

You can download and store public photos from Google Picasa Web Album.



This function is only available when the refrigerator is connected to your wireless network (Wi-Fi).

1. Touch the Photos button on the Home screen.



2. Touch Picasa Web Album in the Photos list.

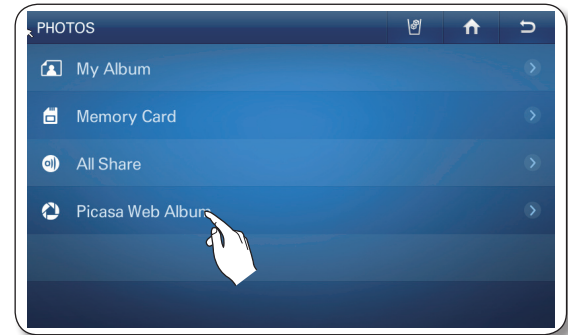

3. Touch the photo you want to save to My Album.

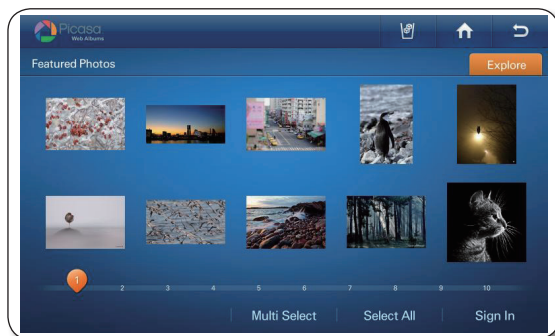

3. To store multiple photos, press the Multi Select button.

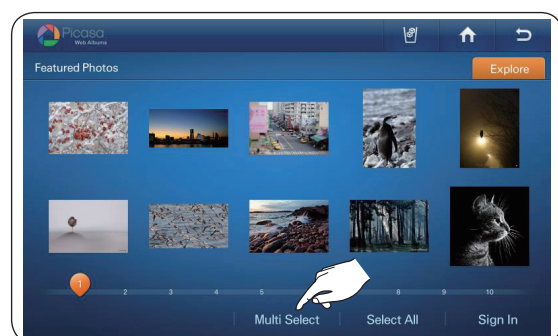

4. Touch the Save To My Album button.



5. While the photo downloads from Picasa Web Album, the "Save To My Album" popup appears on the screen.

4. Touch the photos you want to save to My Album.

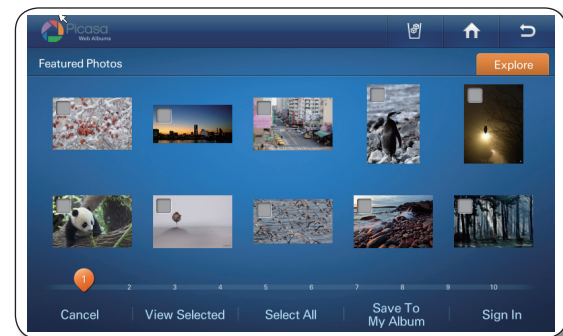

5. Touch the Save To My Album button.



6. While the photos download from Picasa Web Album, the "Save To My Album" popup appears on the screen.

- When you select a photo, its detail information will appear.
- Larger photo sizes will take longer to upload.
- Depending on the status of the wireless network, the download may not always work.

[Personal Photos]

You can download and store personal photos from Google Picasa Web Album.

- This function is available only when the refrigerator is connected to your wireless network (Wi-Fi).
- To use this function, you must have a Google account.

1. Touch the Photos button on the Home screen.



2. Touch Picasa Web Album in the Photos list.

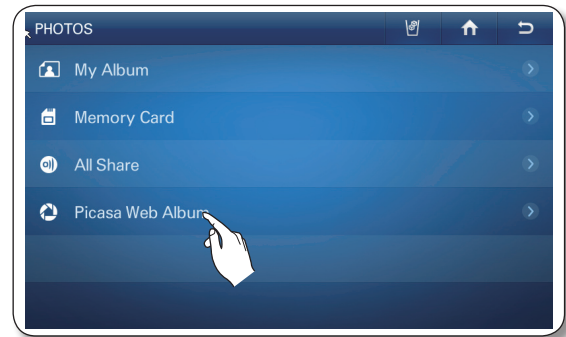

3. Touch the Sign In button.

 When you have an account with Google Picasa (<http://picasaweb.google.com>), you can see the photos you uploaded to Picasa by logging into your account.

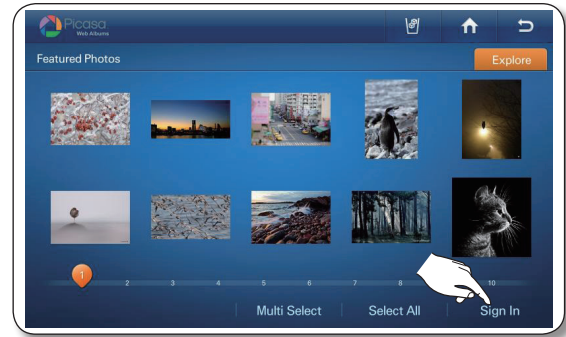

4. Touch the Email input box, and then enter your Google account ID using the on-screen keyboard. Touch Password input box, and then enter your Google password using the on screen keyboard.

5. Touch the Sign in button.

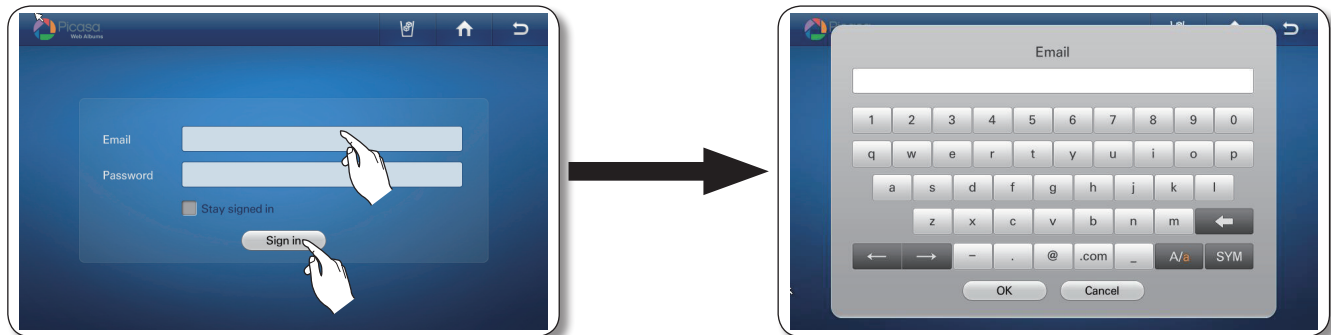

- If you check the 'Stay signed in' box, the refrigerator will store the account for faster future log-ins.

6. Select a web album which has photos you want to store in My Album.

- If you touch the Sign Out button, the Display returns to the Picasa public photos screen.
- If you choose the Explore tab in the right upper corner, the screen displays the public photos screen.

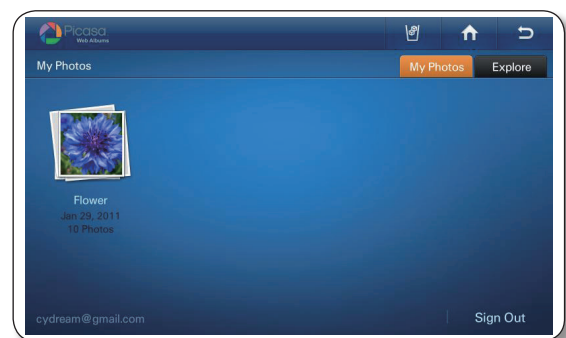

7. Touch the photo you want to save to My Album.



8. Touch the Save To My Album button.

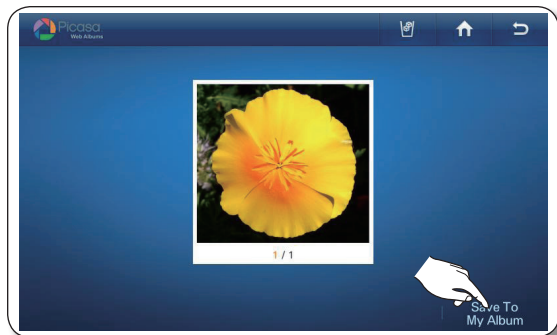

9. While the photo downloads from Picasa Web Album, the "Save To My Album" popup appears on the screen.

- When you select a photo, its detail information will appear.
- Larger photo sizes will take longer to upload.

7. To store multiple photos, press the Multi Select button.



8. Touch the photos you want to save to My Album.

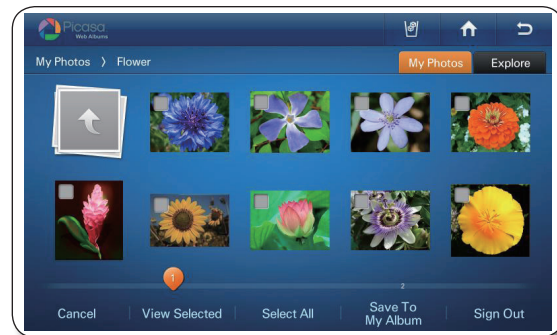

9. Touch the Save To My Album button.

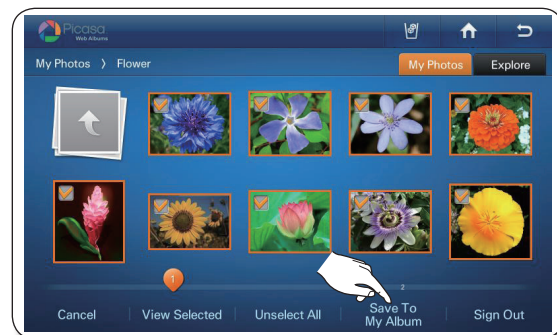

10. While the photo downloads from Picasa Web Album, the "Save To My Album" popup appears on the screen.

How to run a the slide show.

1. Touch the Photos button on the Home screen.



2. Touch My Album in the Photos list.

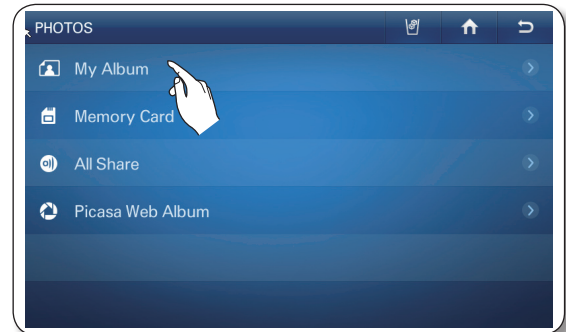

3. Touch the Multi Select button.



4. Touch the photos you want for the slide show, and then touch the View Selected button.
(Select more than two photos.)

- When you select a photo, its detail information will appear.





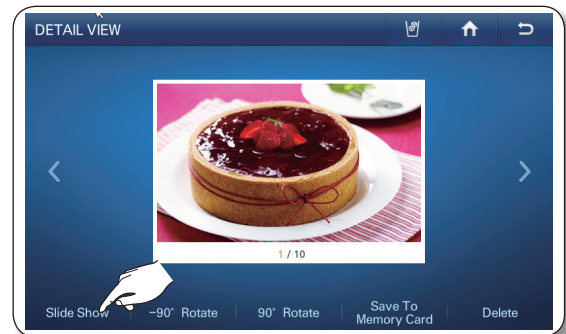

5. Touch the Slide Show button.

- Depending on a photo's size (Width x Height), the screen may display blank bars on the top or sides of the image.

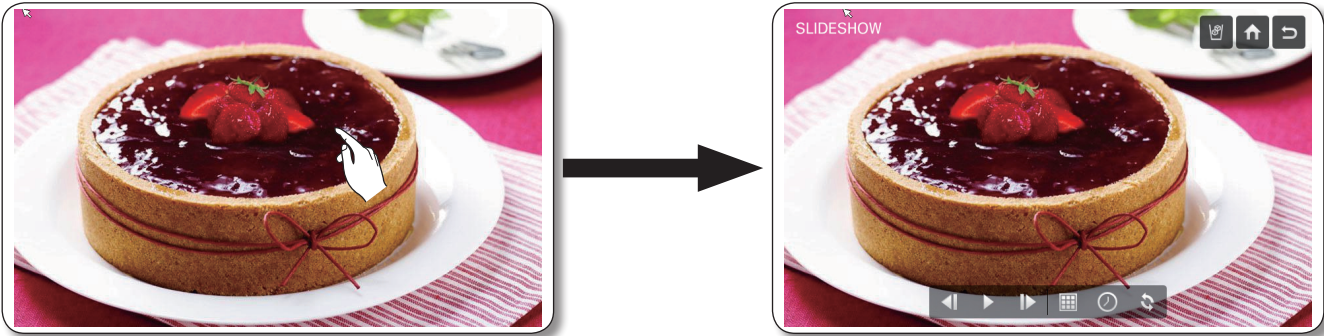

6. The slide show starts. Touch the screen to change the view option.



- The slide show runs once. When it finishes, the view options appear on the screen.
- By touching the  or  button, you can move to the previous or next photo.
- Select the  button to run the slide show again.

7. To change the screen transition effect of the slide show, select the  button.



8. Choose the desired slide show transition effects, and then touch the OK button.

- You can preview the selected effect on the left side of the screen.
- The Random effect runs the photos in a random order.

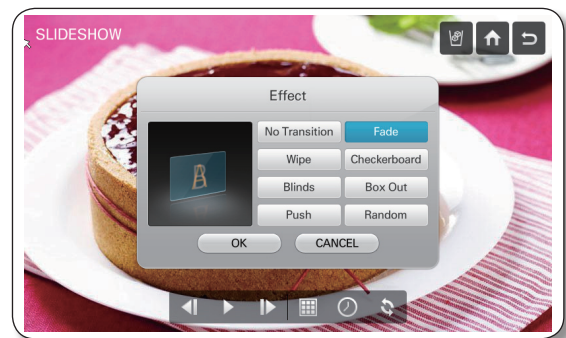

9. To change the screen transition time, select the  button.

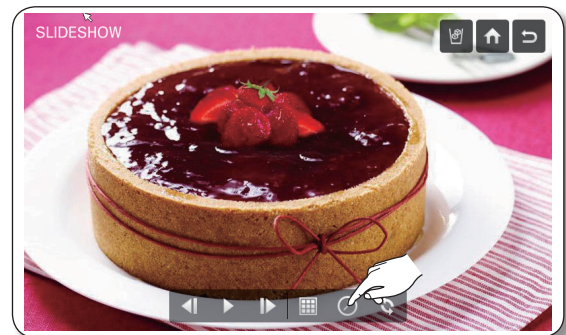

10. Use the - and + buttons to change the slide show transition time, and then touch the OK button.

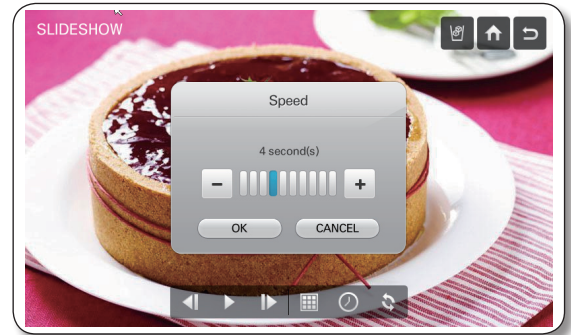

11. To change the order of the photos in the slide show, select the  button.

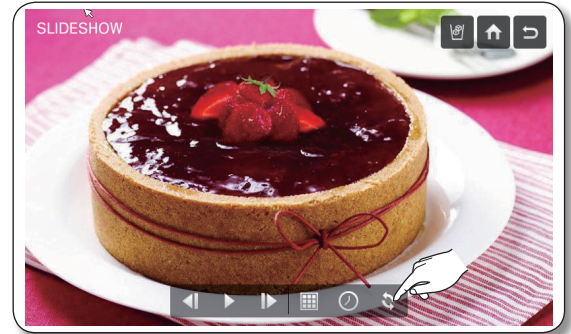

12. Touch Normal or Shuffle, and then touch the OK button.

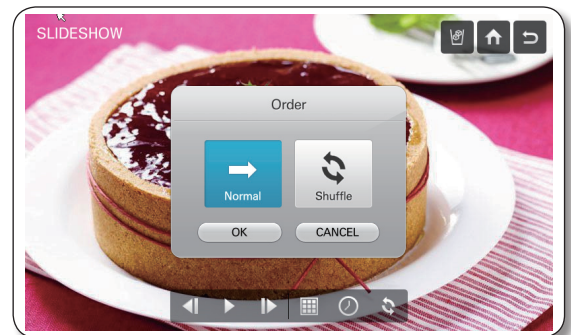

How to rotate photos.

1. Touch My Album in the Photos list.

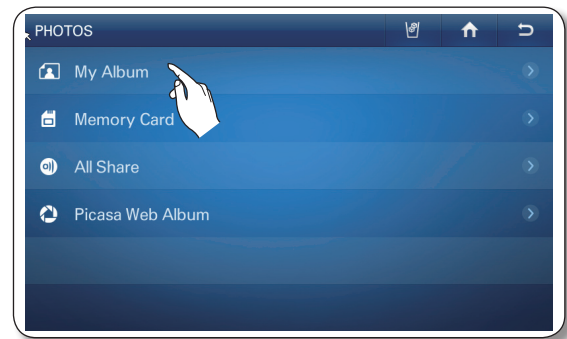

2. Touch the photo you want to rotate.



3. Touch the -90° Rotate or 90° Rotate button.

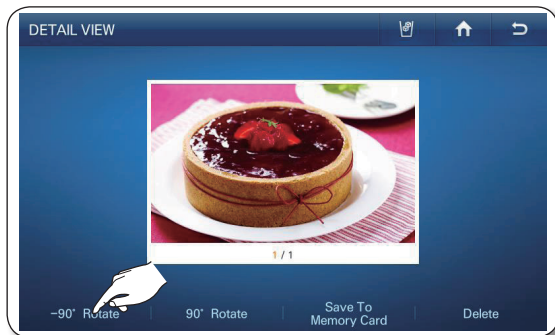

2. Press the Multi Select button to rotate multiple photos.



3. Touch the photos you want to rotate, and then touch the View Selected button.



4. After selecting the photos you want to rotate, press the -90° Rotate or 90° Rotate button.

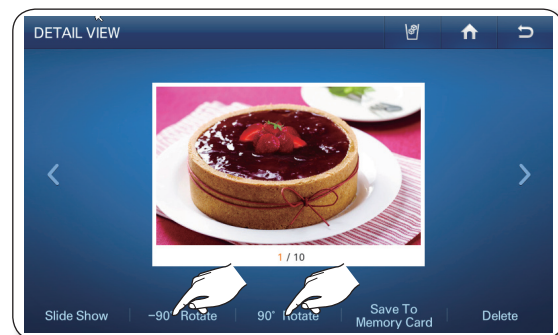

 The system automatically stores the rotated photos, replacing the original photos.

Saving photos to a memory card.

1. Insert a memory card into the refrigerator's memory card slot.
2. Touch My Album in the Photos list.

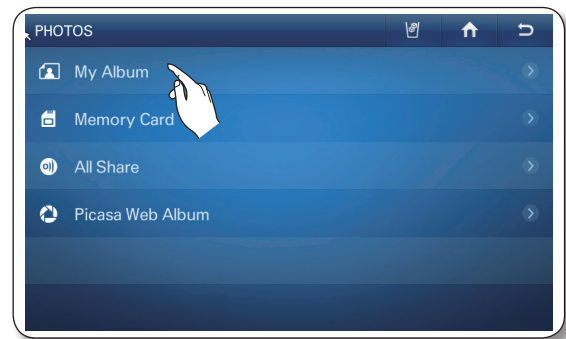

3. Touch the photo you want to save.



4. Touch the Save To Memory Card button.

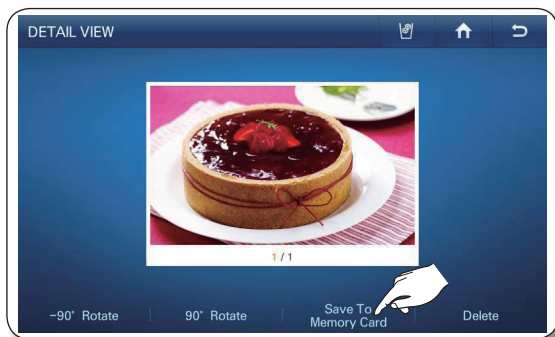

3. To save multiple photos, press the Multi Select button.



4. Touch the photos you want to save, and then touch the Save To Memory Card button.



5. While the photos are being save, "Save To Memory Card" appears on the screen.

 You must insert a memory card into the memory card slot to use this function.

How to delete photos.

1. Touch My Album in the Photos list.

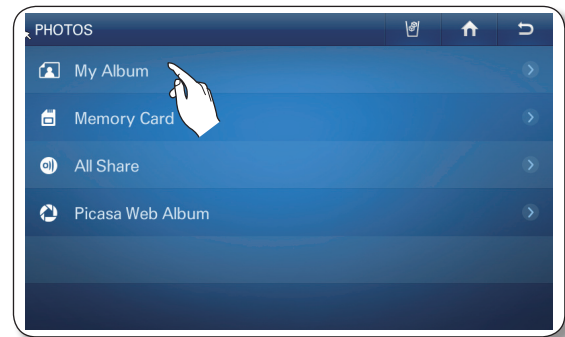

2. Touch the photo you want to delete.



2. To delete multiple photos, press the Multi Select button.



3. Touch the Delete button.

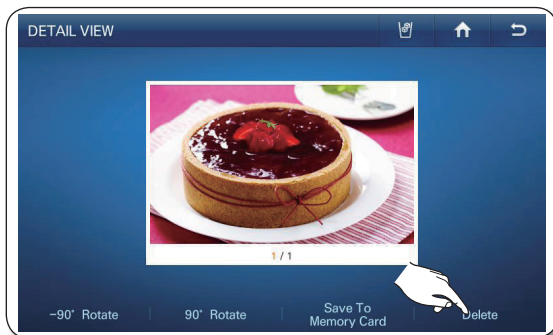

3. Touch the photos you want to delete, and then touch the Delete button.



4. Touch the Yes button.

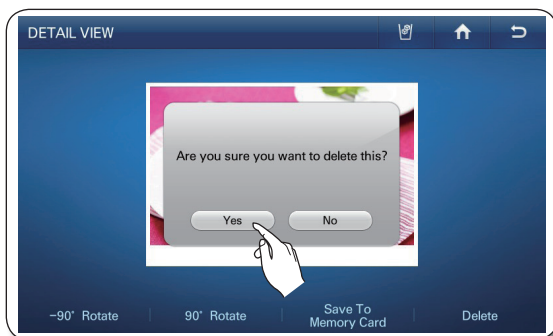

4. Touch the Yes button.

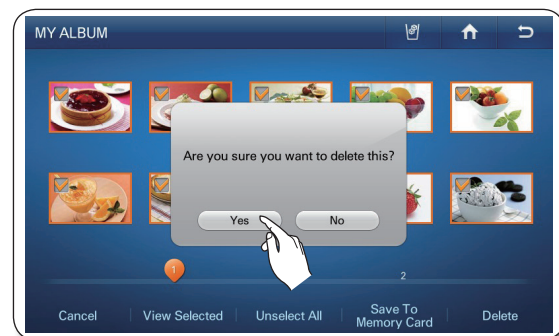

- There are 10 photos that have been pre-loaded by Samsung. These photos explain product features and cannot be deleted.

EPICURIOUS

With the Epicurious service, you can easily find various recipes by ingredient, season, occasion, or category.

 This function is only available when the refrigerator is connected to your wireless network (Wi-Fi).

How to use the Featured Recipes function

1. Touch the Epicurious button on the Home screen.
 - There will be a 4-second commercial ad when you start Epicurious.



2. Touch Featured Recipes on the epicurious.com list.

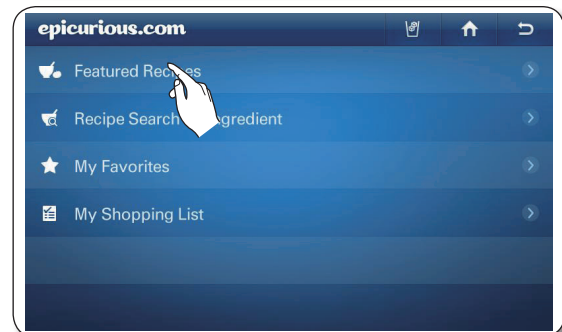

3. Touch a Featured Recipes category. The screen displays a list of recipes.



4. Touch a recipe. The screen displays the recipe ingredients and other details.
 - The popularity of a recipe is indicated by the number of forks. Four forks is the highest.
 - **Newest** : Press to show recipes in the last used order.
 - **Photo** : Press to show in order of photo information.
 - **Rating** : Press to show recipes in order of popularity.
 - **A-Z** : Press to show recipes in alphabetical order.

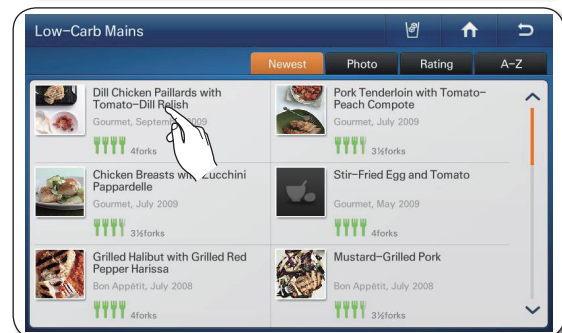

- Press the Favorite button to add a recipe to your favorite list. Press the Shopping List button to make a shopping list for a recipe.

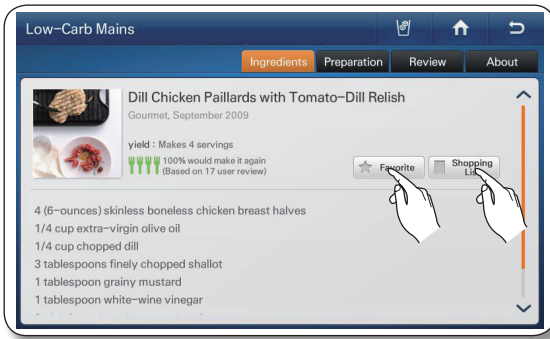

- Press the Preparation tab on the top of the page to view the recipe's step by step preparation instructions.

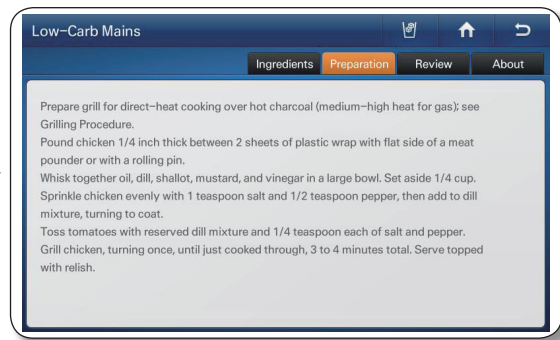
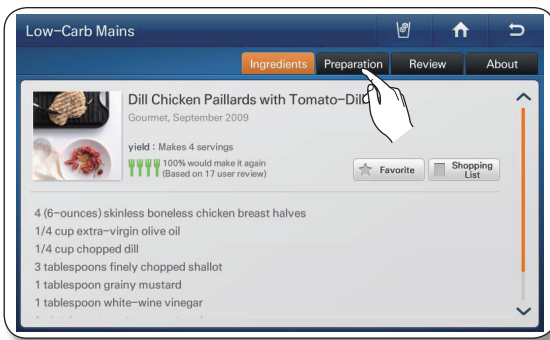

- Press the Review tab on the top of the page to see reviews of the recipe by other users.

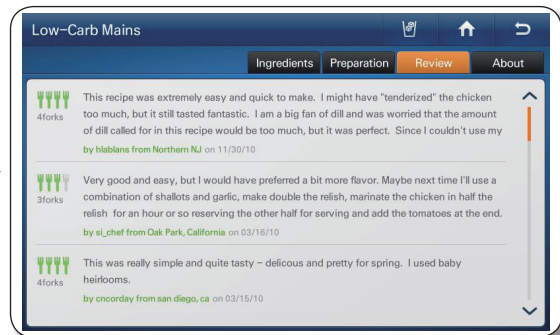
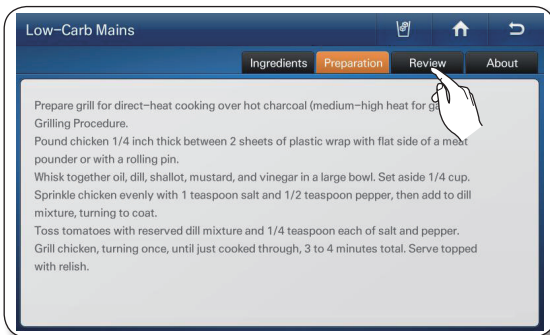

- Press the About tab on the top of the page to view information about the author of the recipe.

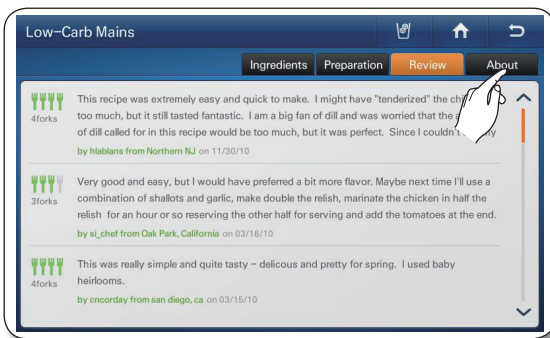

How to use Recipe Search by Ingredient.

1. Touch Recipe Search by Ingredient on the Epicurious list.



2. Touch the Food or Drink button, and then touch the Food/Drink type on the left of screen. Next, touch an ingredient icon on the right.
 - When you select an ingredient icon, the number of recipes using that ingredient appears on the bottom of the page.
 - You can select multiple ingredient icons.



3. Touch the View Recipe Results button.



4. Touch the recipe you want. The screen displays the ingredients and other detail information.
5. Press the Favorite button to add the recipe to your Favorites list.
Press the Shopping List button to view a shopping list for the recipe.

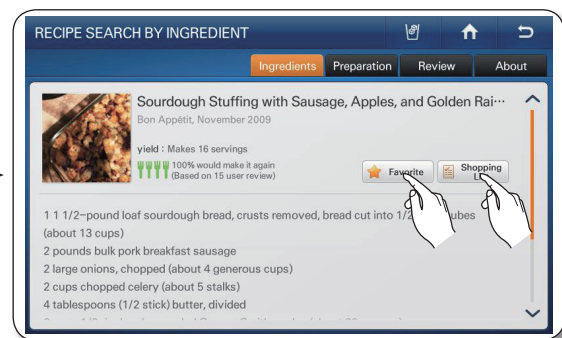
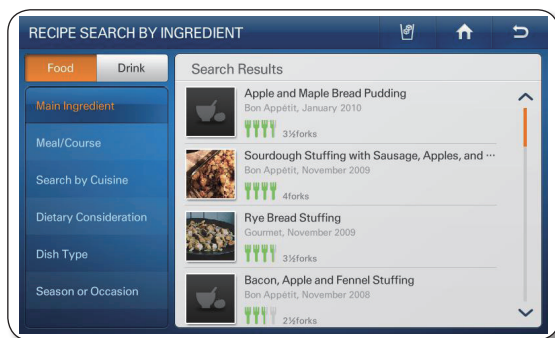

How to use My Favorites.

1. Touch My Favorites on the Epicurious list.
 - You can store up to 100 favorite recipes.



2. Touch the recipe you want.

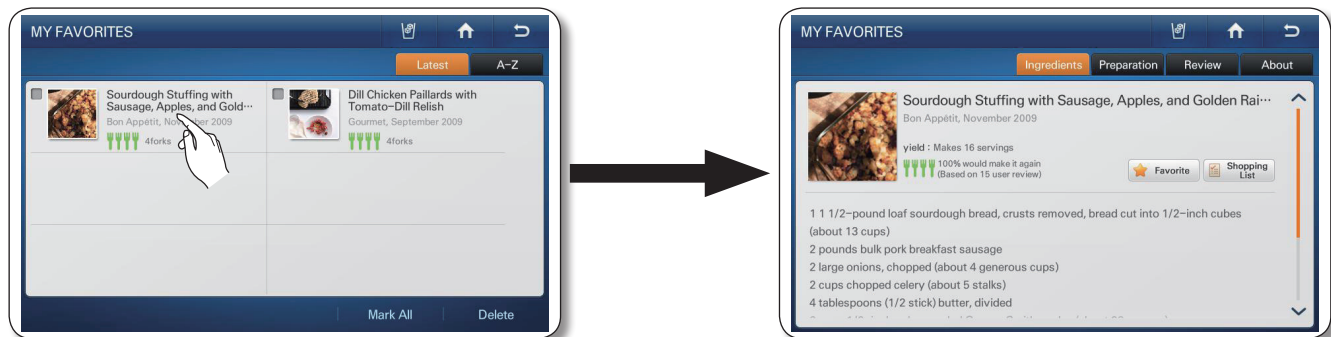

- Touch the A-Z button on the right to arrange the favorites in the alphabetical order.
- Touch a recipe, and then touch the Delete button to delete the recipe from your Favorites List.

How to use My Shopping List.

1. Touch My Shopping List on the Epicurious list.
 - Displays the ingredients for recipes you select so you can create shopping lists.
 - You can store up to 100 shopping lists.

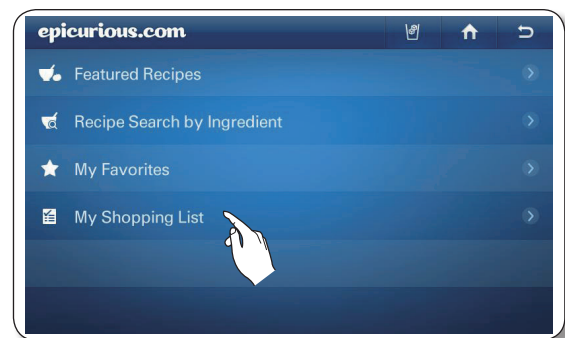

2. Touch the recipe or recipes you want.

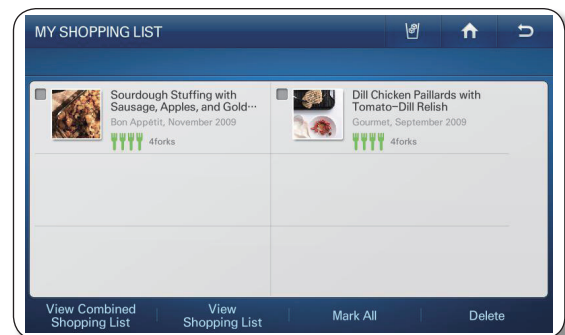

3. Touch the View Combined Shopping List button.

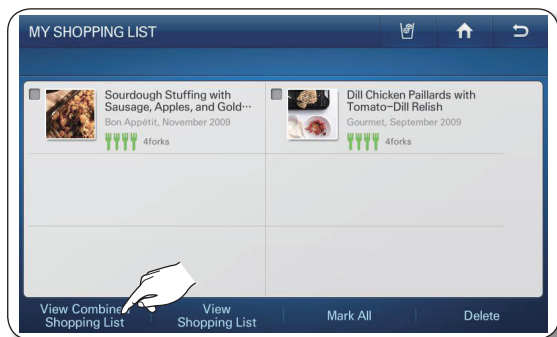

3. Touch the View Shopping List button.

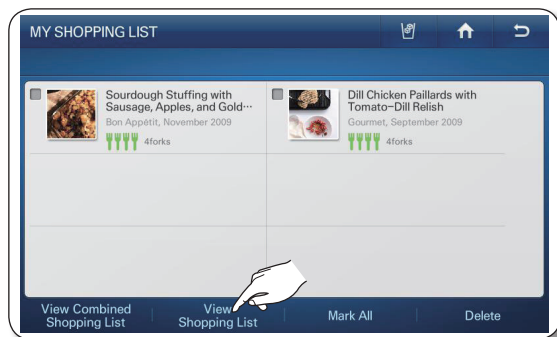

4. The screen displays the combined ingredient list for all the recipes you selected.

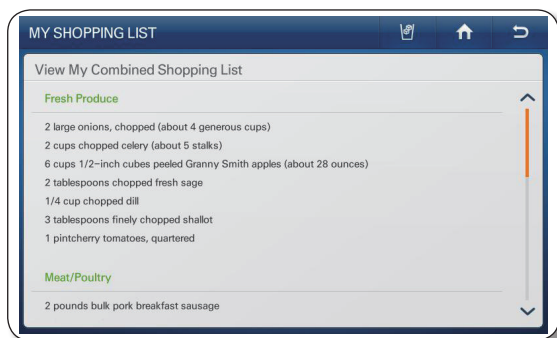

4. Touch a recipe on the left of screen. The screen displays the ingredient list for the recipe you selected.

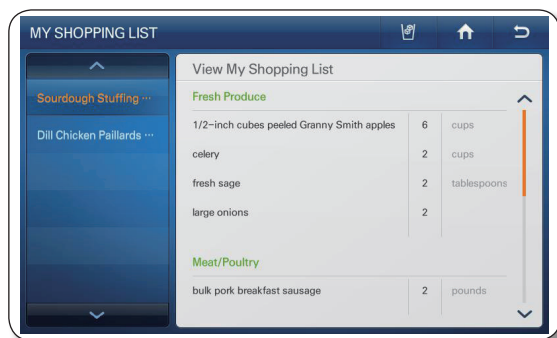

CALENDAR

Displays the calendar from Google Calendar.

- This function is only available when the refrigerator is connected to your wireless network (Wi-Fi).
- To use the Calendar function, you need a Google account.
- The Calendar schedule supports dates from Jan 1970 to Dec 2037.

How to view the Google Calendar.

1. Touch the Calendar button on the Home screen.



2. Touch the Email input box, and then enter your Google account ID using the on-screen keyboard. Touch the Password input box, and then enter your password using the on-screen keyboard.

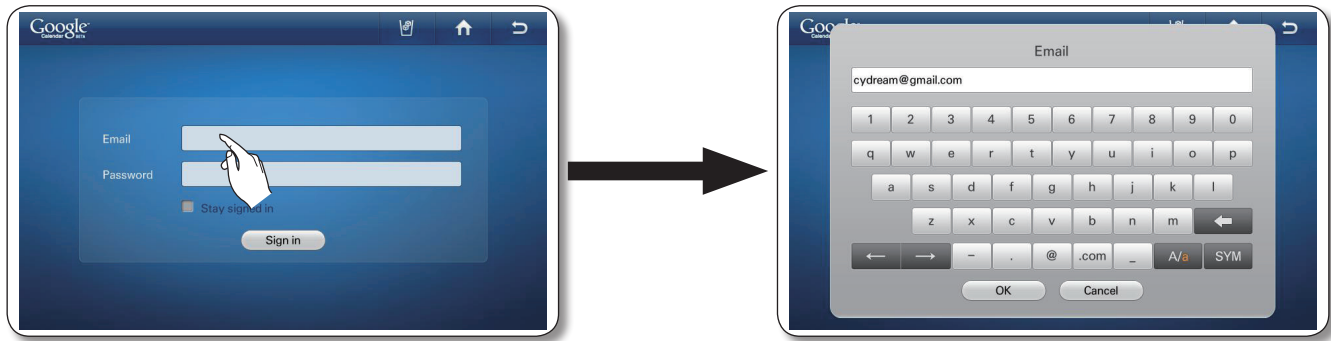

3. Touch the Sign in button.
 - If you check the 'Stay signed in' box, the refrigerator will store the account for faster future log-ins.



- If you do not have a Google account, you can get one at <http://calendar.google.com>.
- In the Email section, enter your Google account ID in this format: UserID@gmail.com.

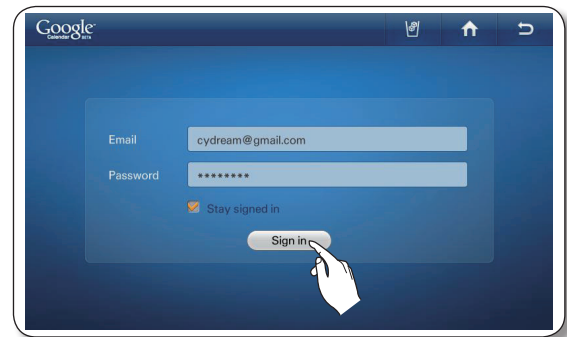

4. To view your schedule, select a date. The screen displays the daily schedule for the date you selected.



- You cannot modify or erase the Google Calendar schedule through the refrigerator Display screen.
- The display color of each scheduled event is the same as that in the Google Calendar application.
- Press the left / right direction arrows to check the Monthly Schedule.
- When there are more than 4 events within a day, the calendar indicates the excess with "+1 more".
- The schedule updates every 30 minutes.



5. Touch the event you want to view. The event you selected appears on the screen.

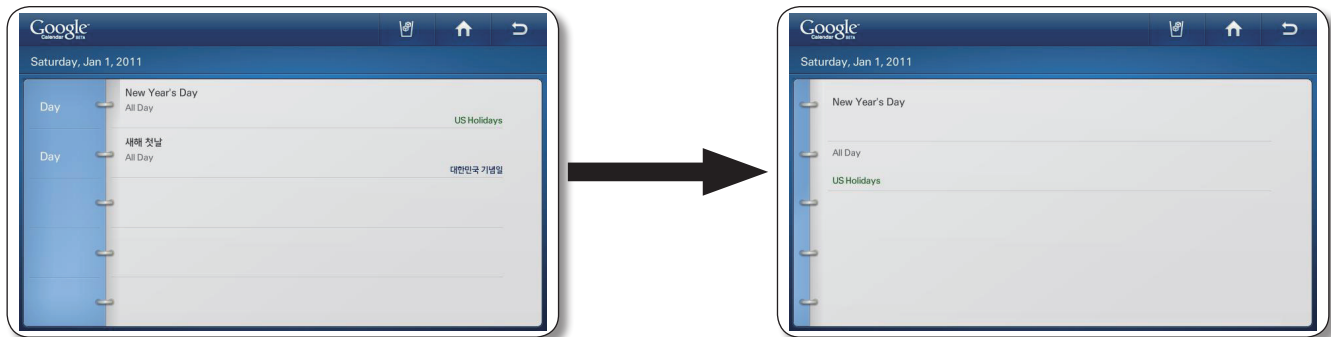

How to manage Shared Calendar

1. Touch Other Calendar.



2. Touch a Show or Hide button.

- You can show or hide schedules from your Google Web Calendar subscription list using the Other Calendar List screen.
- If you change the Show / Hide setting here, it does not change in the subscription list and the Show / Hide setting on the Google Web Calendar.

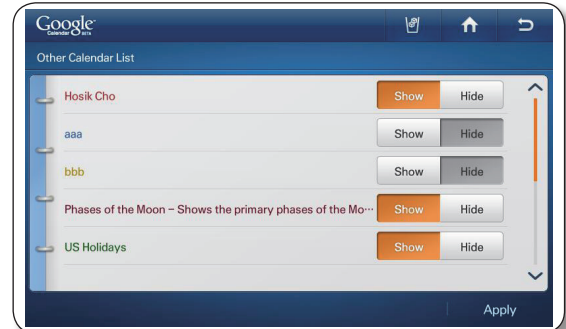

3. Touch the Apply button. The Google Calendar re-appears with the displayed schedule changed according to your selections.

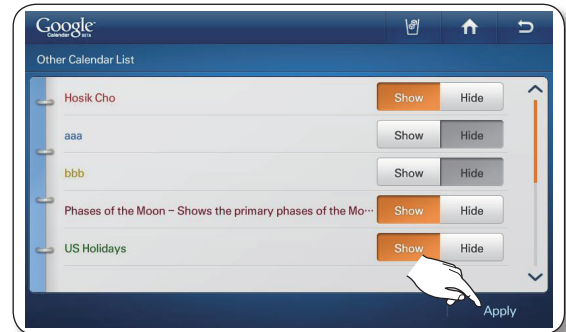

WEATHERBUG

The internet weather service provides current and weekly weather information by region.

-  This function is only available when the refrigerator is connected to your wireless network (Wi-Fi).

How to add your Region to Weatherbug

1. Touch the WeatherBug button on the Home screen.
- There will be a 4-second commercial ad when you start the WeatherBug.



2. Touch the region search bar on the top left of the screen.

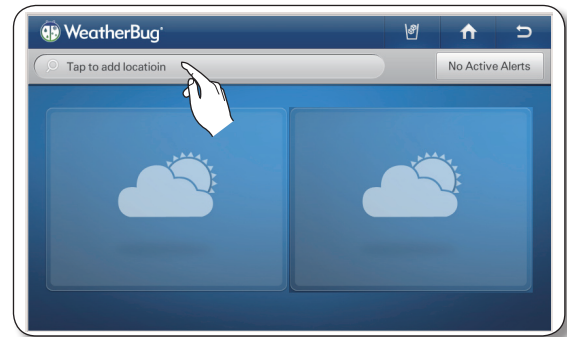

3. Touch the + button in the upper right corner of screen.



4. Enter your location or zipcode (US Only) using the on-screen keyboard, and then touch the OK button.



5. Touch your location.



6. Touch a local weather station.

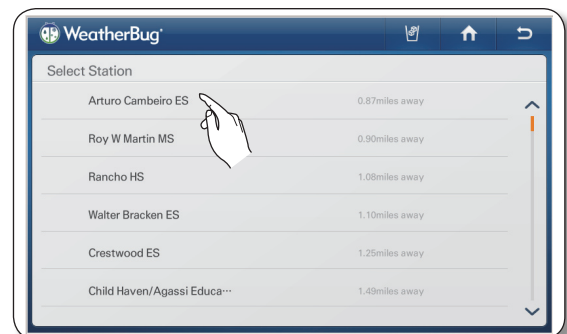

7. Touch the "↶" button on the top right of the screen.



8. The display screen shows your local weather.

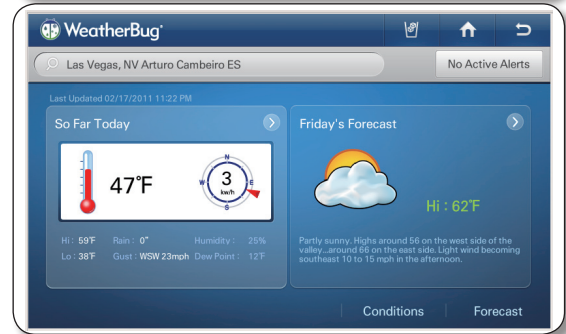

How to view today's weather.

1. Touch the WeatherBug button on the Home screen.
 - There will be a 4-second commercial ad when you start the WeatherBug.



2. The Weatherbug screen at right appears displaying your local weather.
 - If you select Active Alerts, the screen displays weather alerts.

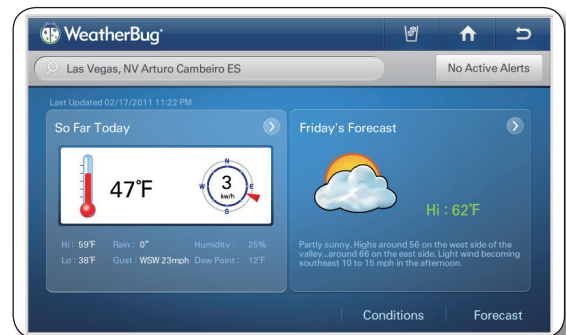

3. Touch So Far Today. The screen displays the current weather detail information.

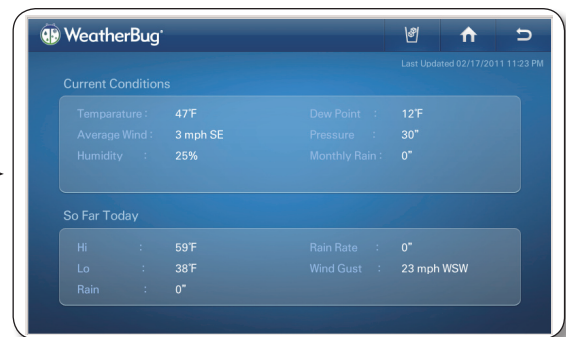
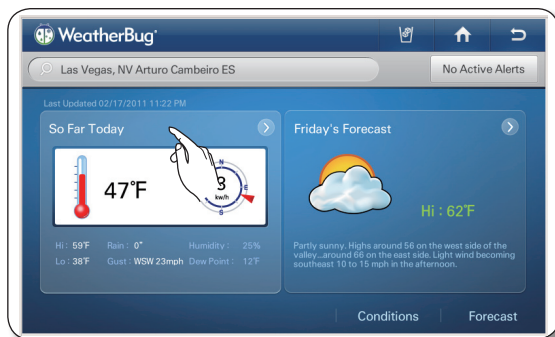

How to add other Regions to Weatherbug

1. Touch the region search bar on the top left of the screen.

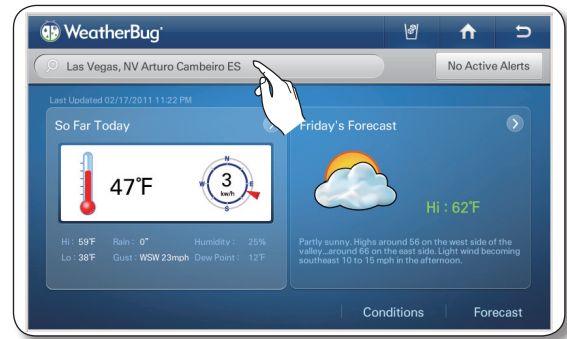

2. The current region information appears on the screen.



3. Touch the + button in the upper right corner of the screen.



4. Enter the location name or zipcode (US Only) using the on-screen keyboard, and then touch the OK button.

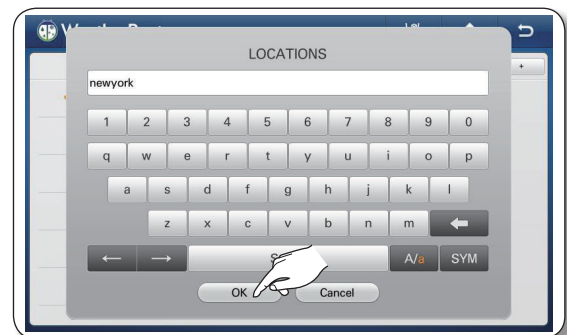

5. Touch the desired location.

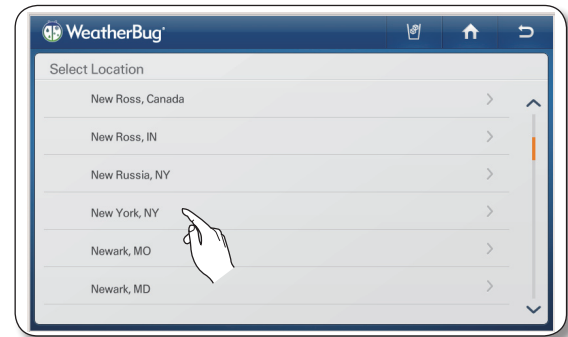

6. Touch the desired local weather station.

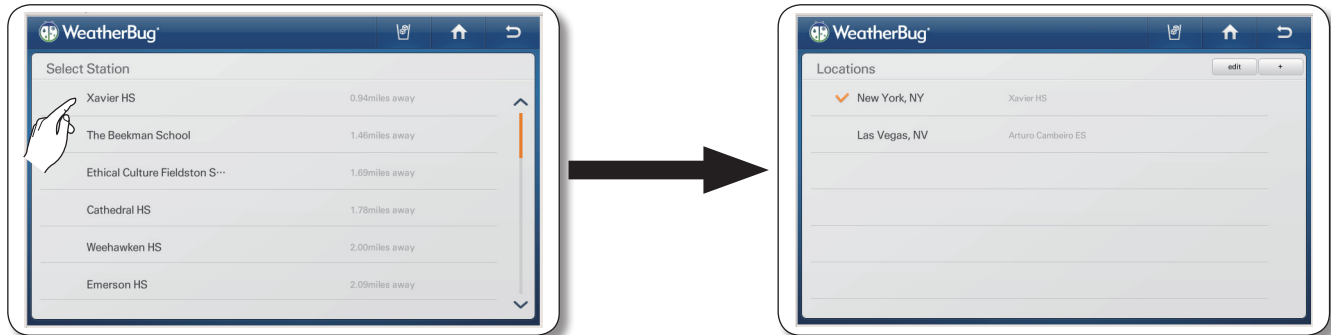

7. Touch the "Return" button on the top right of the screen.

8. The screen displays the weather for the location you selected.

How to view Weather Information for a Region

1. Touch the desired location on the location list.

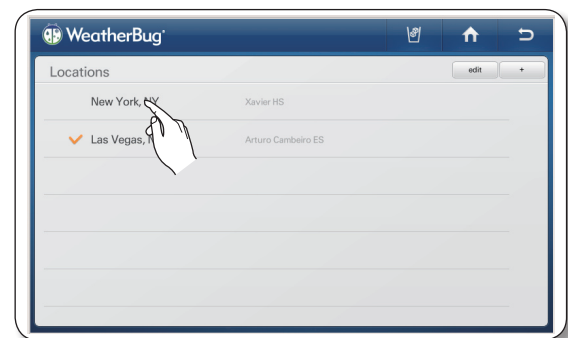

2. Touch the back (⏪) button in the upper right corner.
The screen displays the weather for the location you selected.

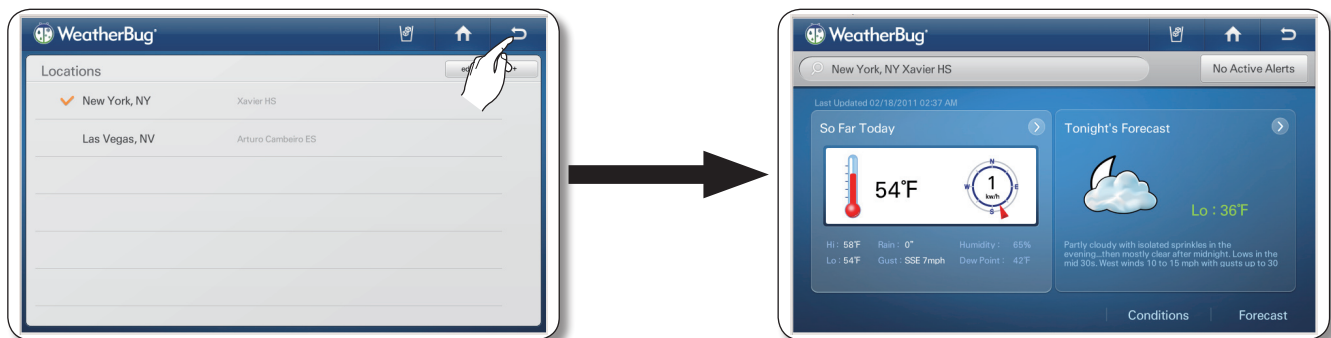

How to delete Regions from Weatherbug

1. Touch the edit button in the upper right corner of screen.

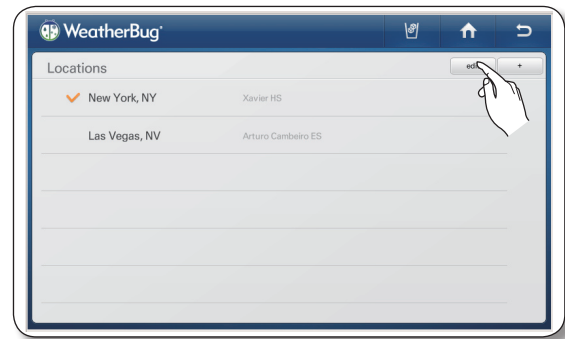

2. Touch the check box on the left of the location you want to delete, and then then touch the Delete button.



How to view weather forecasts.

1. Touch the Forecast button or Tonight's Forecast.

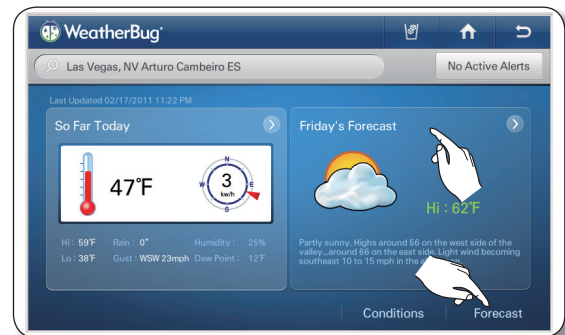

2. Touch the desired forecast on the forecast list. The screen displays detailed forecast information.

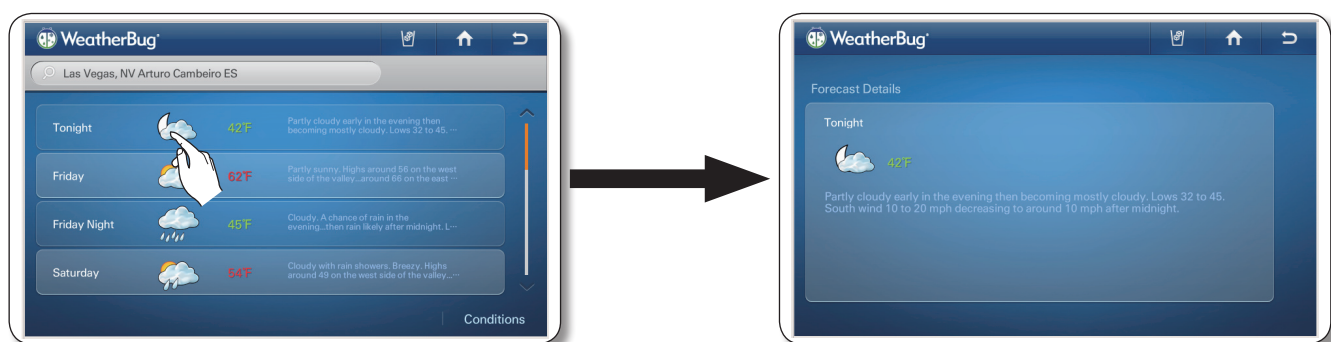

- The forecast screen lists weather forecasts for 7 days.
- It shows the day, the Day / Night (US weather only), the weather condition icon, the temperature and the weather description.
- If you touch the Conditions button on the lower right, the screen displays the current weather information.

AP NEWS

The internet news service provides current news in up to 11 categories.

 This function is only available when the refrigerator is connected to your wireless network (Wi-Fi).

How to view news from AP News.

1. Touch the Ap News button on the Home screen.



2. Touch a news category.

- When you select a category on the left, the screen displays the major news for that category.



3. Touch the desired article.



- The news article on the preview page shows the first 2 lines of the entire article.
- To view the article in detail, visit <http://www.ap.org> on your mobile phone or PC.

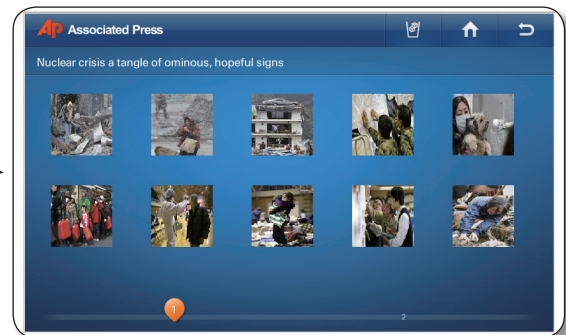

4. To see all the photos related to the article, touch the main photo in the detail news article.

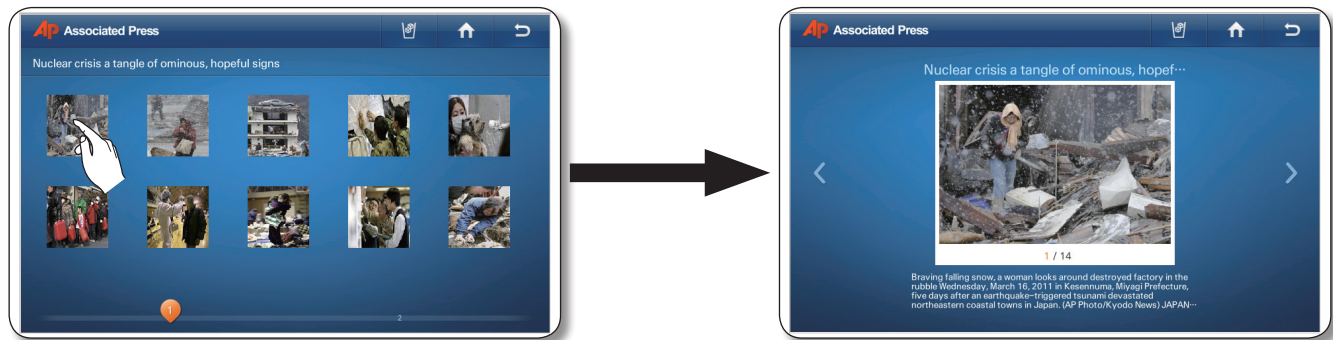

- Press the  and  buttons on the top right of the article to view other articles.

5. Touch a photo to enlarge it.



- Press the  and  buttons to see other photos in enlarged view.

PANDORA



- This function is only available when the refrigerator is connected to your wireless network (Wi-Fi).
- Through the Pandora service, you can enjoy your favorite songs free of charge.
- The song selections are based on the analysis data collected by Pandora's Music Genome Project. Your individual song selections - used as feedback - can affect Pandora's next song selection.

How to Activate and Use Pandora Internet radio.

1. Touch the Pandora button on the Home screen.



2. Touch the 'I'm new to Pandora' text. An Activation Code screen pops up. On your PC, go to the web site on the pop-up and use the Code to set up and activate your Pandora account. When done, touch the Continue button.

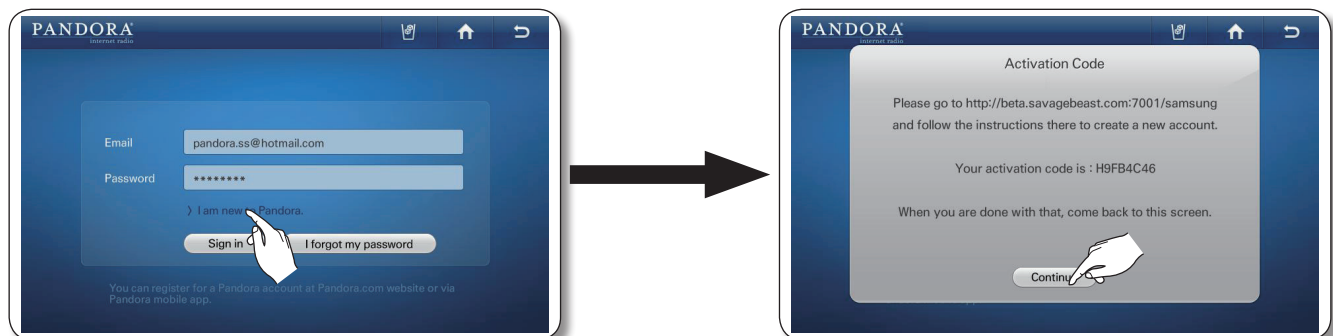

3. Touch the Email input box. Enter your Pandora account ID using the on-screen keyboard. Touch the Password input box. Enter your Pandora password using the on-screen keyboard.
 - If you do not have a Pandora account, you can create one at <http://www.pandora.com>.
 - In the Email input box, enter your Pandora account ID, for example, UserID@gmail.com.

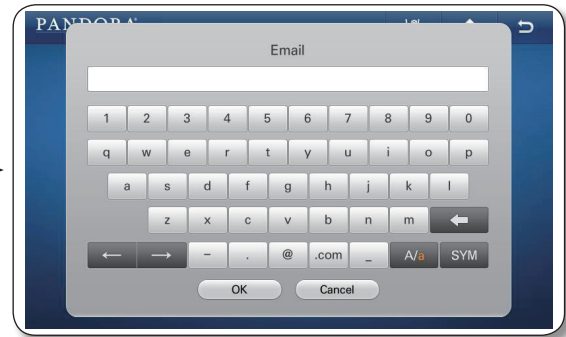

4. Touch the Sign in button.

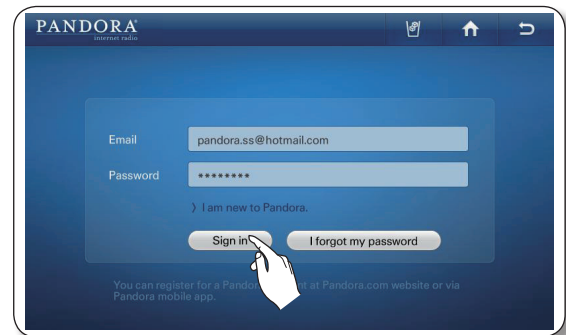

-  If you forget your password, press the "I forgot my password" button to get an email with your password sent to the email address you registered with Pandora.

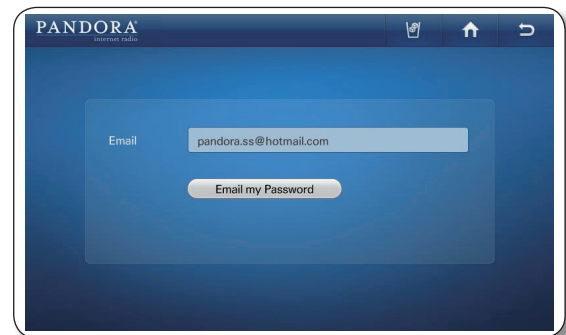

5. Choose a station from the list on the left.
 - Pandora supports up to 100 stations.
 - You can create stations at www.pandora.com or through mobile devices that support Pandora.
 - If you select other stations, you can to play the selected songs in those stations.

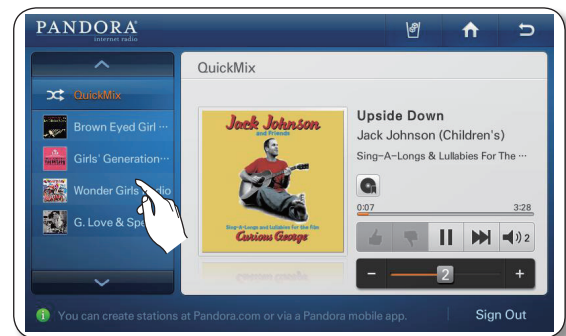

6. When you touch the Bookmark button (🔖) while playing a song, the song is to be added to the Song Bookmark List. You can view this list at the Pandora site.

By bookmarking favorite songs, you can view the song list and purchase albums with those songs on the [Your Profile] page at www.pandora.com.



7. If you like a song that's playing, select the Thumb Up (👍) button.

Otherwise, select the Thumb Down (👎) button.

When you select the Thumb Up button, Pandora creates a station with songs similar to the song you approved.

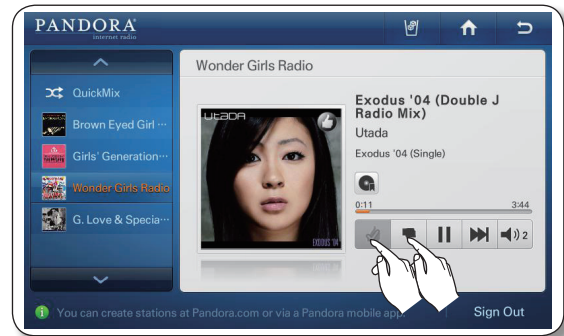

8. To put the currently playing song on hold, press the hold (⏸) button.



9. To play the next song, press the Next (⏭) button

- Unfortunately, our music licenses force us to limit the number of songs you can skip in an hour.



10. Touch the speaker (🔊) button to adjust the volume.



TWITTER



- This function is only available when the refrigerator is connected to your wireless network (Wi-Fi).
- You can't write a tweet while using this function.

How to show the twitter.

1. Touch the Twitter button on the Home screen.



2. Touch the Email input box. Enter your twitter account ID using the on-screen keyboard. Touch the Password input box. Enter your twitter password using the on-screen keyboard.

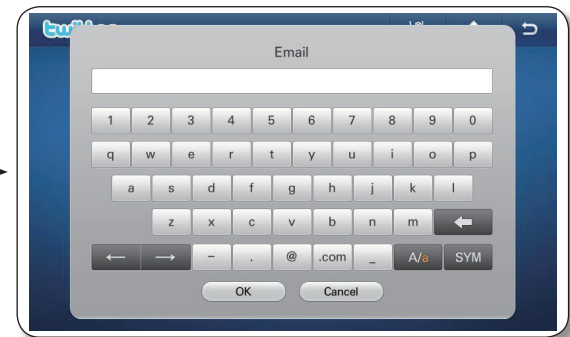
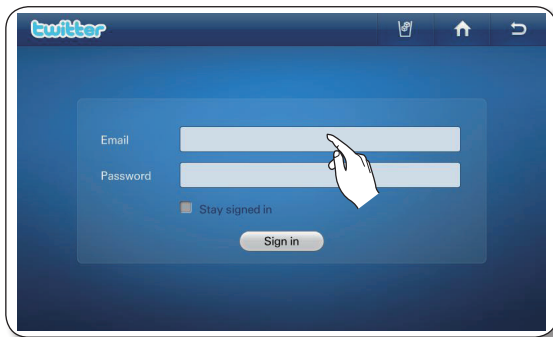

3. Touch the Sign in button.



- If you do not have a twitter account, you can create one at <http://twitter.com>.
- In the Email section, enter your Twitter account ID, for example, UserID@gmail.com.
- If you select the 'Stay signed in' check box, you do not need to log in each time to enter the Twitter menu.
- If the system time is not set exactly, login may fail. If login fails, set the current time correctly at Settings → Time/Date, and then retry.

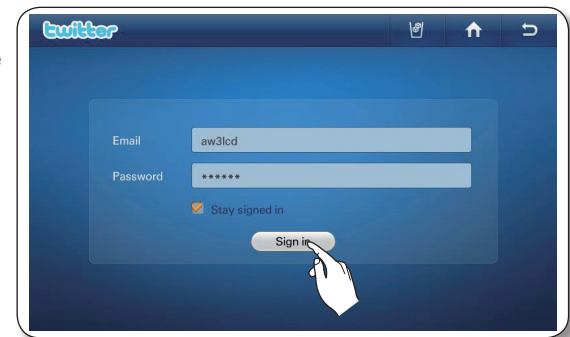

4. The Tweet list screen appears. This page displays your following tweeters up-to-date information including their photos, comment previews and listed dates.

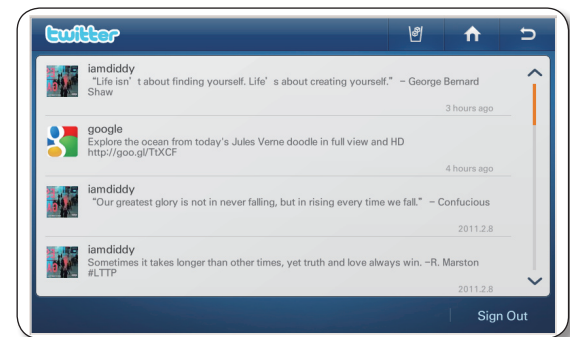

5. Touch a tweet on the tweet list and you can see the detail information.
 - When selecting the List View on the Detail View screen, the screen changes to the Twit List.



6. Touch the i button on the right of the screen to see detail information about the follower/followee.



SCREENSAVER THEME

Select the themes for the Display screen screensaver.

1. Touch the Settings button.
2. Touch the Screensaver Theme on the Settings list.

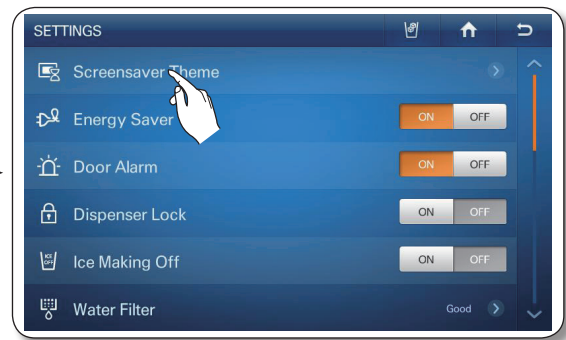

3. Choose the theme(s) you want to use in the screensaver, and then touch the Save button.



- The Clock and Photo themes are the default themes. You cannot deselect them.
- The themes you select may not display if the data underlying them is not ready or unavailable.

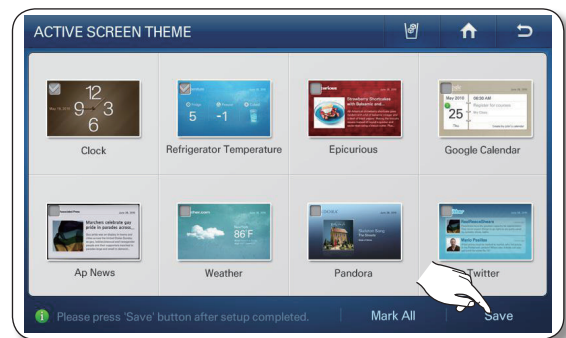

ENERGY SAVER

Turns the Energy Saver function on and off. When the Energy Saver is on, the power consumption decreases.

1. Select the Energy Saver ON or OFF buttons on the Settings list.



- The Energy Saver function is pre-set to ON in the factory.
- If condensation or water drops appear on the doors, turn the Energy Saver mode off.



DOOR ALARM

Turns the Door Alarm on and off.

1. Select the Door Alarm ON or OFF buttons on the Settings list.



- If the door alarm is set to ON, an alarm beeps if any door is left open for more than three minutes.
- The beeping stops when you close the door. The door alarm function is pre-set to ON in the factory.

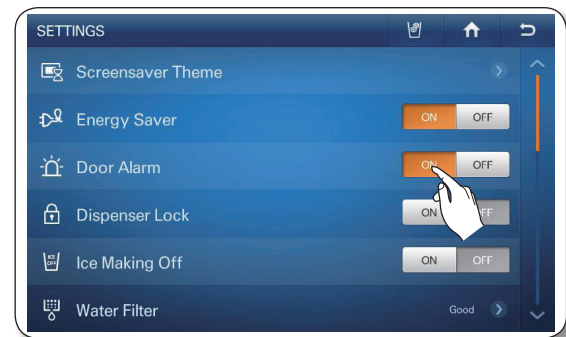

DISPENSER LOCK

When you activate the Dispenser Lock function, the dispenser will not work.

1. Select the Dispenser Lock ON or OFF buttons on the Settings list.
 - If you select the Dispenser Lock ON button, the Lock icon () appears in the upper left corner of the Home screen.
 - When the Dispenser Lock is ON, only the dispenser does not work.



If you suddenly can not use the dispenser, check whether the Dispenser Lock function is on.

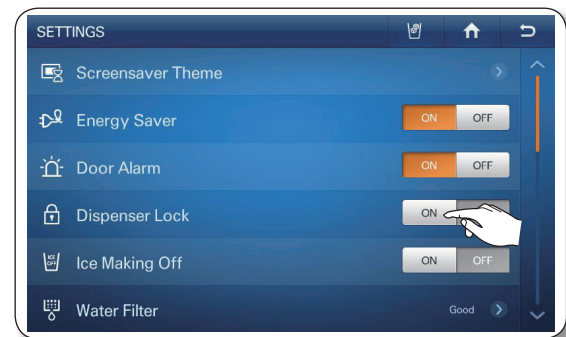

ICE MAKING OFF

1. Select the Ice Making Off ON or OFF button on the Settings list.
 - When the Ice Making Off is set, the Ice Off indicator icon () appears on the top left of the Home screen.
 - Touching the ON button turns Ice Making Off.

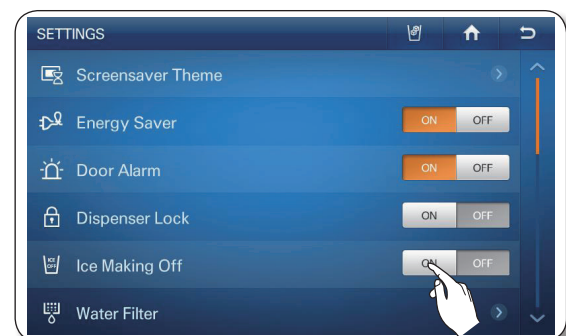

- ☒ We recommend you stop ice making if the following occur:
 - There is enough ice in the ice bucket.
 - You want to save water and energy.
 - Water is not being supplied to the Ice maker.
- If the ice maker function is ON, and the water line is not connected, there will be a water valve noise from back of the unit. Touch the Ice making Off ON button in the settings list to turn the ice maker off.

WATER FILTER

The Water Filter status icon on the Home screen enables you to check the current status of the water filter. Follow the instructions below to check and/or replace the water filter.

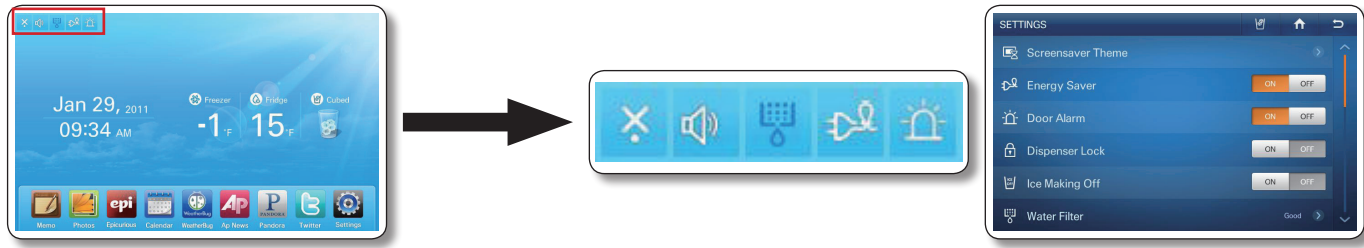

1. Check the water filter status in the Settings list or indicator icons on the upper left of Home screen.

- ☒ • Good (Blue) : The filter does not need replacement. It is normal.
- Order (Pink) : The filter needs replacement. Order a new filter.
- Replace (Red) : The filter needs replacement immediately.

2. If the status reads “Order” or “Replace,” touch the Water Filter on the Settings list to access the replacement instructions.

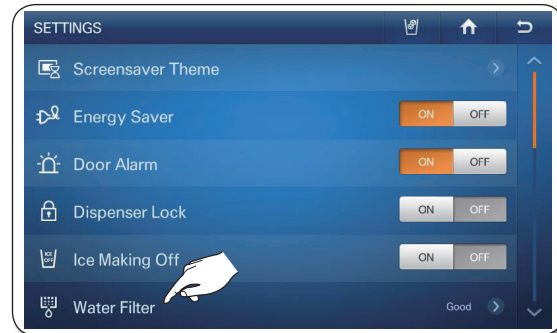

3. Follow instructions in the Water Filter replacement guide to replace the Water Filter.

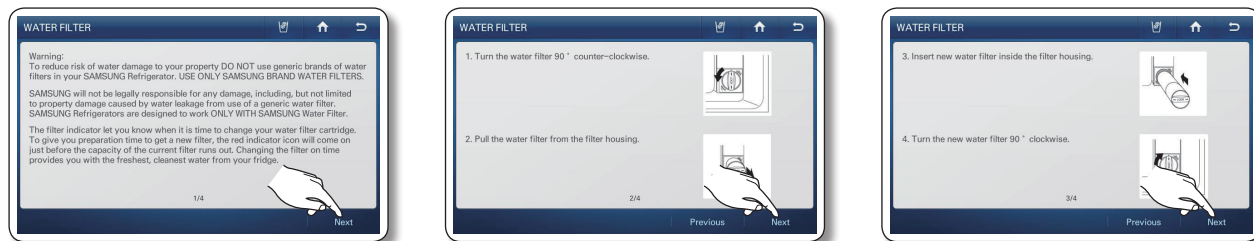

- Touch the Next button to move to the next page of the instructions.

- When the replacement is done, touch and hold 'Reset the water filter' at the center of the screen for 3 or more seconds to reset the water filter indicator.

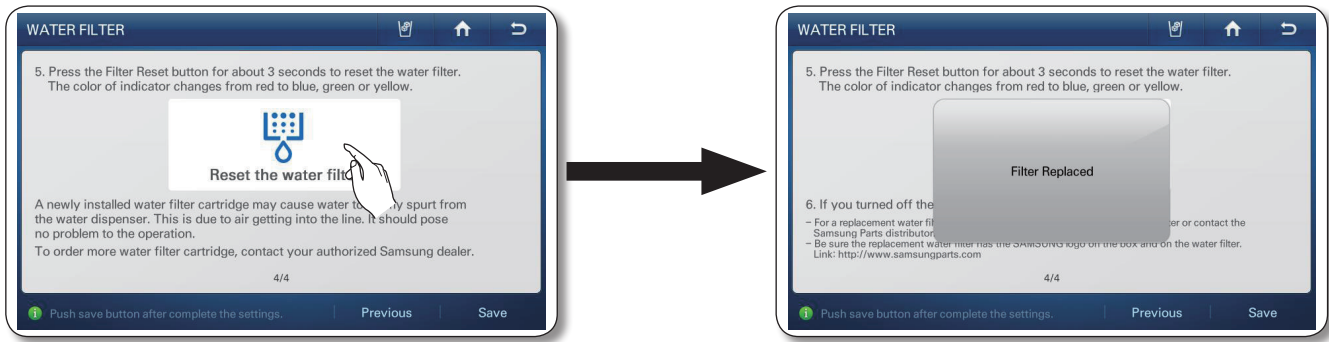

DO NOT use the water or ice dispenser without a water filter cartridge. You can block the water line or damage the dispenser.



- Be sure to flush the dispenser thoroughly to prevent the dispenser from dripping. If water drips from the dispenser, it means that there is still air in the line.
- For a replacement water filter, visit your local home improvement center or Samsung's official on-line parts distributor at <http://www.samsungparts.com>. Be sure the replacement water filter has the SAMSUNG logo on the box and on the water filter.

DISPLAY

Lets you set the brightness of the LCD and the running time of the Screensaver.

- Touch the button in the right bottom corner of the Settings list.
- Touch Display in the Settings list.

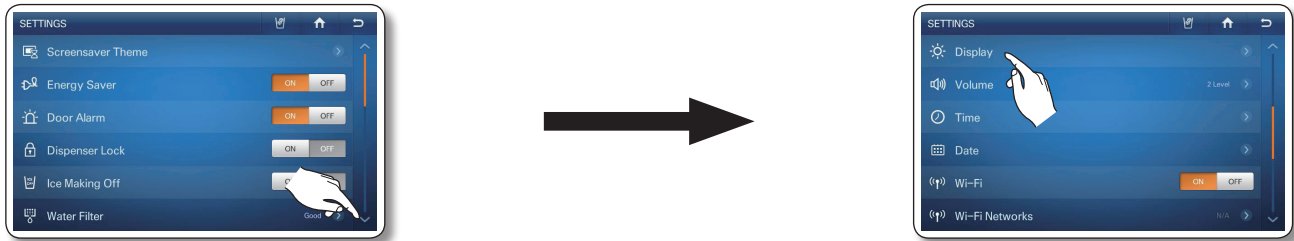

- Choose the Brightness level and/or Screensaver Running Time you want, and then touch the Save button.



After 60 seconds, the Screen Saver runs for the time you set, then the LCD panel turns off.

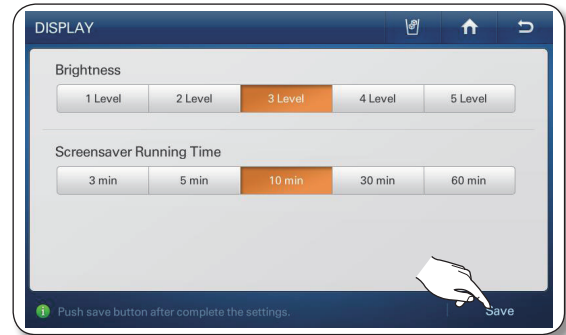

VOLUME

Lets you control the volume of the alert sounds.

1. Touch the  button in the bottom right corner of the Settings list.
2. Touch Volume in the Settings list.



3. Select a volume level button to change the alert sound level.
4. Touch the Save button to set the new volume level.



- An alert sounds whenever a button is touched or a message window or menu list appears.

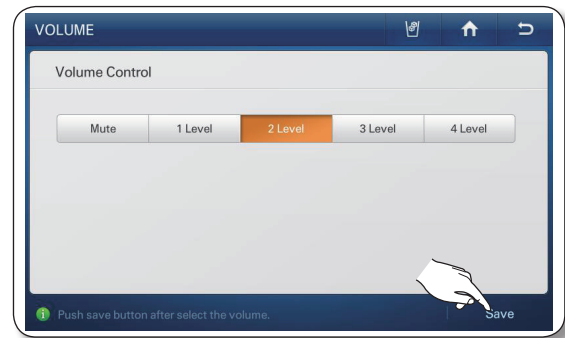



TIME SETTING

Lets you set the current time.

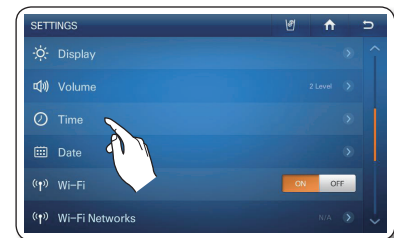
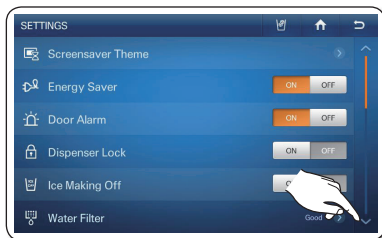
1. Touch the  button in the bottom right corner of the Settings list.
2. Touch Time in the Settings list.



3. Use the  and  buttons to revise the time settings, and then touch the Save button.
 - If the current time is incorrect, you may not be able to use twitter.

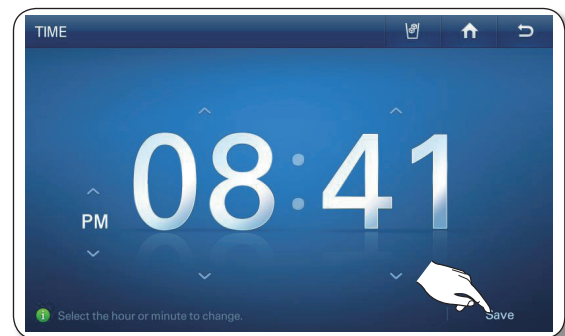



DATE SETTING

Lets you can set the current date.

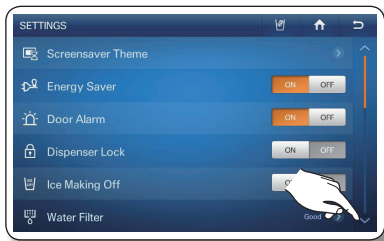
1. Touch the  button in the bottom right corner of the Settings list.
2. Touch Date in the Settings list.



3. Use the  and  buttons to revise the month.
 4. Select the desired day, and then touch the Save button.
- If the current date is incorrect, you may not be able to use twitter.

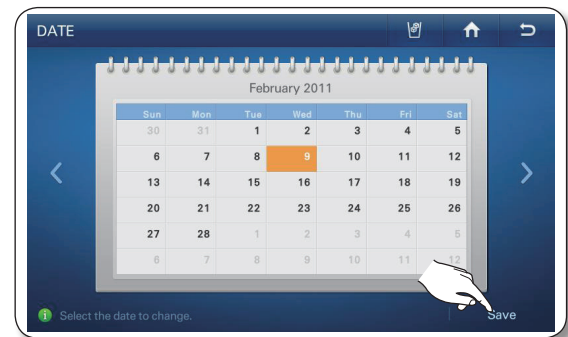

WI-FI

Lets you turn the refrigerator's connection to your wireless network on and off.

1. Touch the  button in the right bottom corner of the Settings list.
2. Select Wi-Fi in the Settings list.
3. Touch ON or OFF.

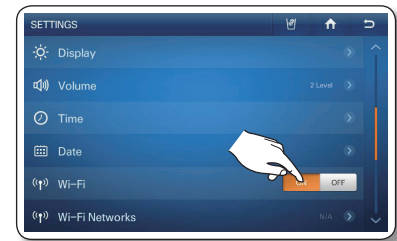
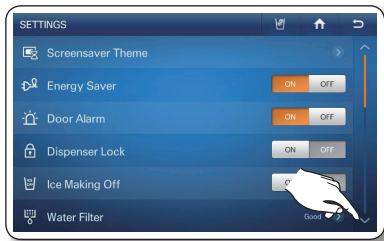

WI-FI NETWORKS

When you set Wi-Fi ON, (see above) the refrigerator's wireless network function searches for a wireless AP to connect to.



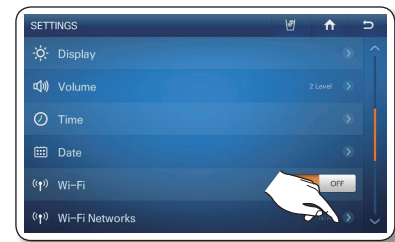
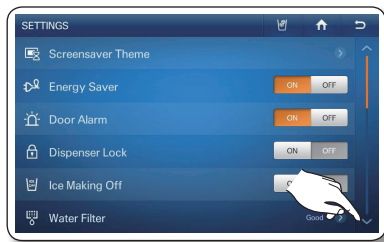

In addiion to the router installed in your home, your refrigerator can detect other wireless routers installed in nearby houses or offices while connecting to your wireless network. It is illegal to use another's router without permission and can be subject to severe penalties. Consequently, you should connect the refrigerator only to your own wireless router or to routers for which you have permission.

1. Touch the  button in the bottom right corner of the Settings list.
2. Touch Wi-Fi Networks in the Settings list.



3. Choose the wireless AP you want to connect to.

-  : Locked with Security Code
-  : Signal Strength
- You can check the MAC address of the Fridge on the bottom of the Screen.

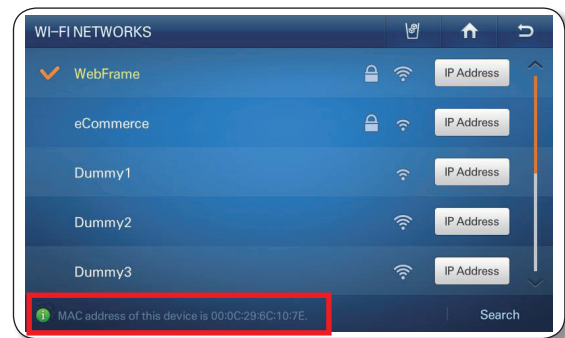

- If there are no APs showing on the screen, touch the Search button, and then select the Search menu at the bottom.
- Depending on the wireless AP type, the refrigerator may not make a connection. We recommended you use a wireless AP that supports IEEE 802.11 b/g.
- If you don't have a wireless router, please contact your internet provider or purchase and install one yourself.
- If you can't remember the name of your wireless network system (SSID) or its security code, please see the user manual of your router.
- Radio frequency signals can interfere with any the wireless network system and they may affect the network performance of your refrigerator.
- Obstacles such as concrete walls and metallic doors and radio and microwave interference from devices such as microwave ovens can affect the operation of your wireless network system.
- Depending on the type and location of your wireless network system and the surrounding environment, the range and quality of your wireless network may vary.

4. If your wireless network has a security code enter the security code, and then select the OK button.
In most cases, after you have entered the security code, the refrigerator acquires the Network addresses it needs (IP Address, Subnet Mask, Gateway, and DNS) to connect to the network. If it does not or you need to enter these values manually, go to Step 6.



- After the refrigerator has connected to your network, you can press the IP Address button on the Wi-Fi Networks screen to view the current IP address and Gateway values.

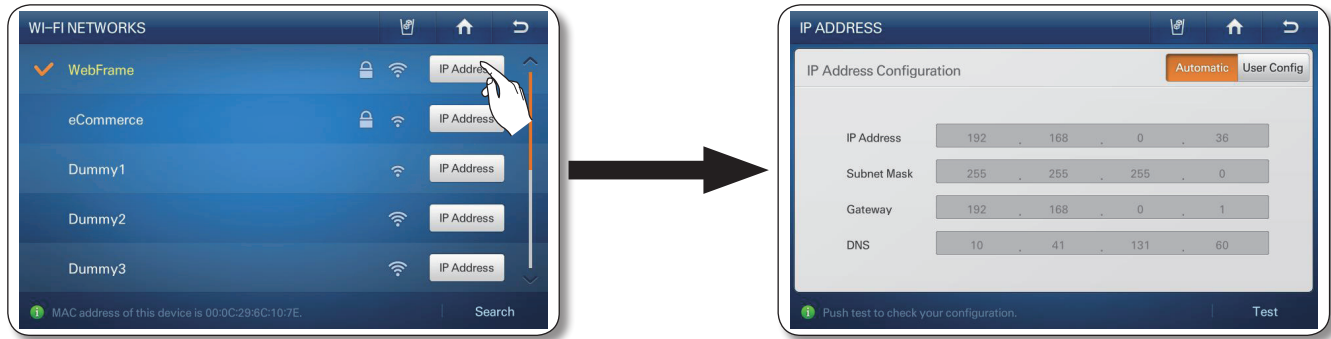

- If you need to enter the IP Address, Subnet Mask, Gateway, and DNS manually, press the User Config button on the IP Address screen. Then, touch the IP Address, Subnet Mask, Gateway, and DNS buttons in turn and, using the keypad, enter the appropriate values. When you are done with each entry, touch the OK button on the keypad.

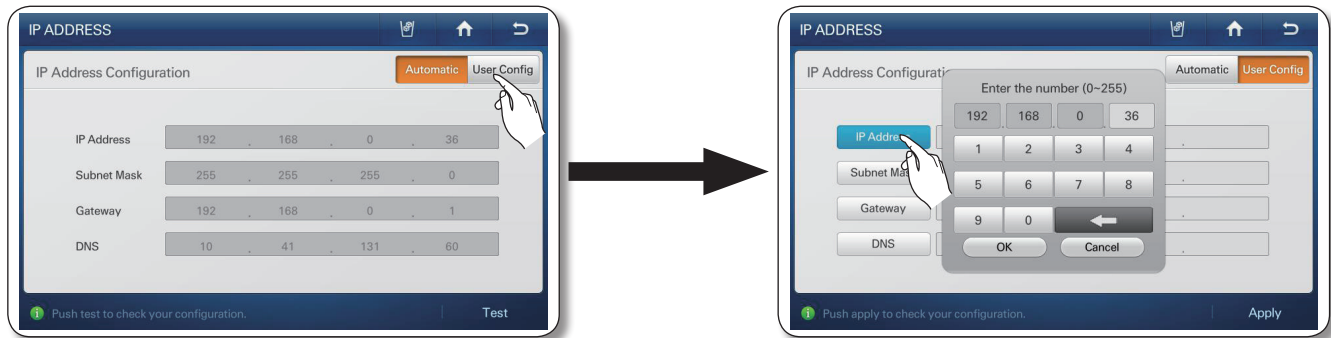

- After entering the values for all four parameters, touch the Apply button.

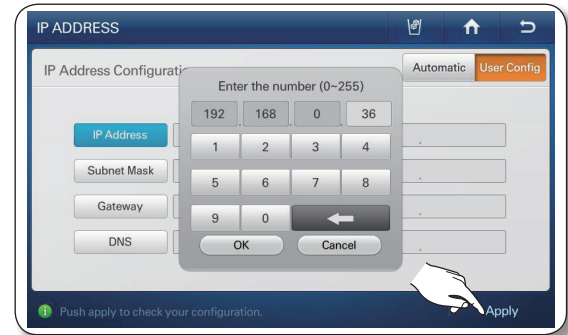

TEMPERATURE UNIT CONVERTER

Lets you set the temperature display to Fahrenheit or Centigrade. The unit you select applies to the Freezer / Fridge set temperature and the temperature displayed by the Weather function.

- Touch the  button in the bottom right corner of the Settings list two times.
- Select the Temperature Unit Converter °C or °F button in the Settings list.

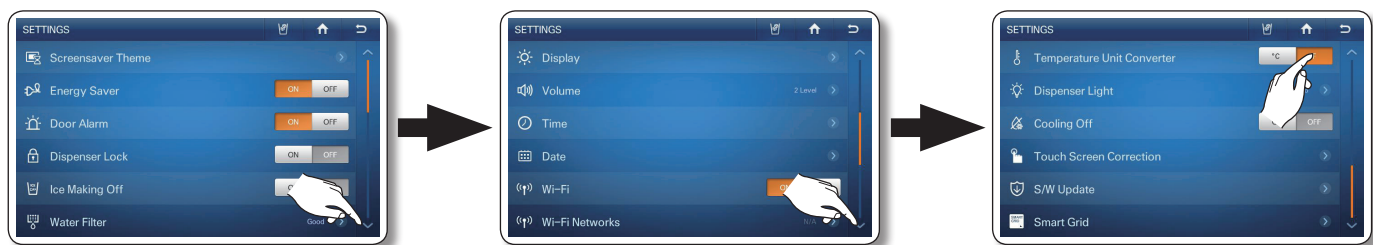

DISPENSER LIGHT

Lets you set the operation of the dispenser lamp light.

1. Touch the  button in the bottom right corner of the Settings list two times.
2. Touch Dispenser Light in the Settings list.

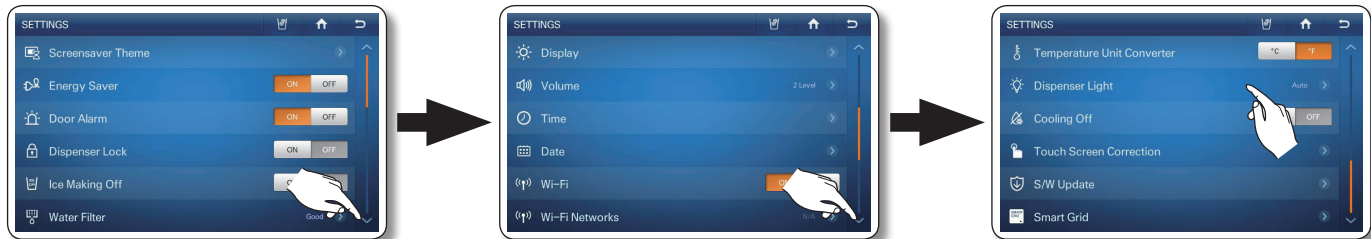

3. Select the desired dispenser light status, and then touch the Save button.
 - On : The Dispenser lamp is always on.
 - Auto : The Dispenser lamp lights up when you use the Dispenser. When you release the Dispenser lever, the light goes off in 5 seconds.
 - Off : The Dispenser lamp does not light up when you use the Dispenser.

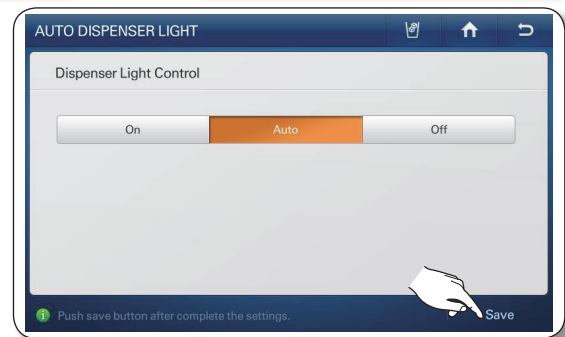

COOLING OFF

The cooling off function shuts off the cooling mechanism in freezer and fridge compartments, but does not shut off the electrical power to the refrigerator. This function is only used to demo refrigerator models on showroom floors.

1. Touch the  button in the bottom right corner of the Settings list two times.

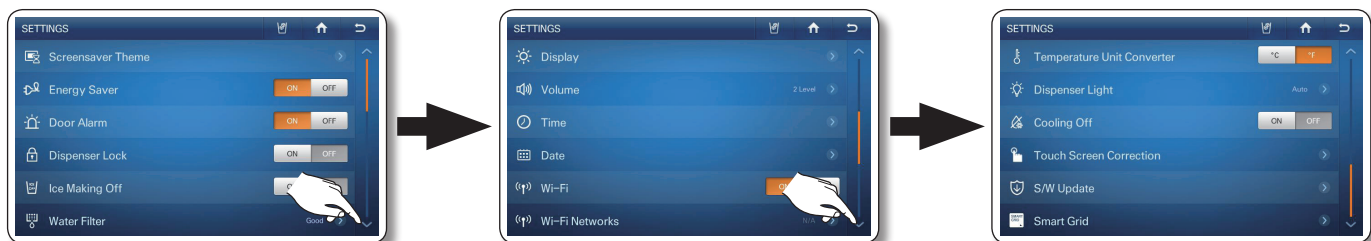

2. Select the Cooling Off ON or OFF button in the settings list.
 - If you choose the Cooling Off ON button, the Home screen will displays "OFF" on the freezer/fridge temperatures and the refrigerator compressor functions will be deactivated. (The refrigerator and freezer do not get cold.)
3. If you choose the ON button, the message window below appears.
4. Press the Yes button for more than 3 seconds to confirm.

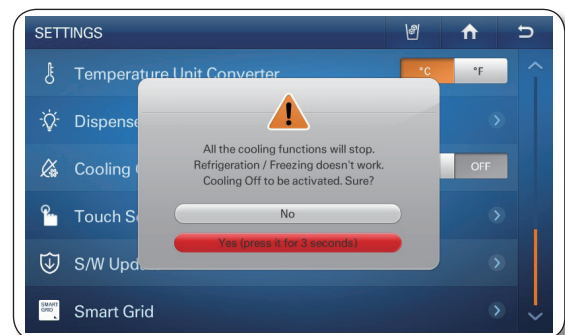

TOUCH SCREEN CORRECTION

You can calibrate the stylus touch point to best meet your needs. To adjust the stylus touch point on the touch screen:

1. Touch the  button in the bottom right corner of the Settings list two times.
2. Touch Touch Screen Correction in the Settings list.

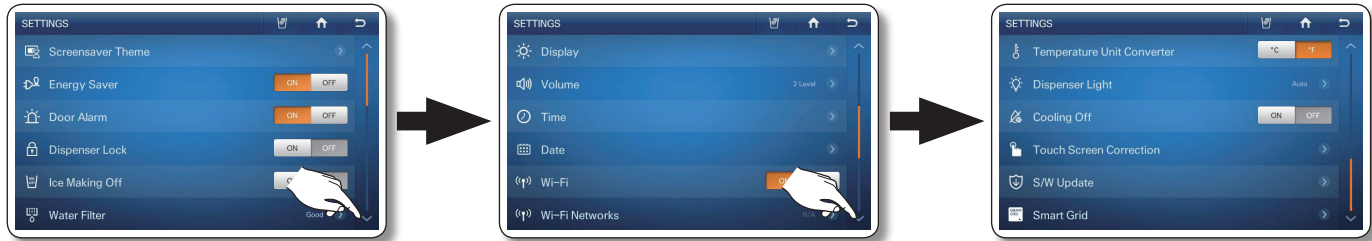

3. Touch the Yes button. A screen appears with pointer instructions on the top.
4. Press down lightly on the center of the “+” mark. Repeat as the “+” mark moves across the screen.

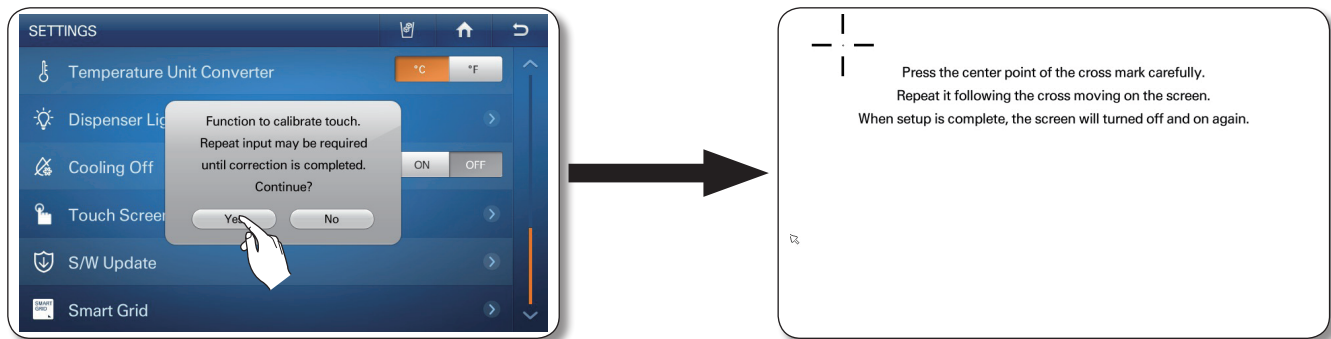

 If you do not touch the center of the + properly, the cross mark appears repeatedly.

S/W UPDATE

Lets you check the current software version and update it to new software when available.

1. Touch the  button in the bottom right corner of the Settings list two times.
2. Touch S/W Update in the Settings list.

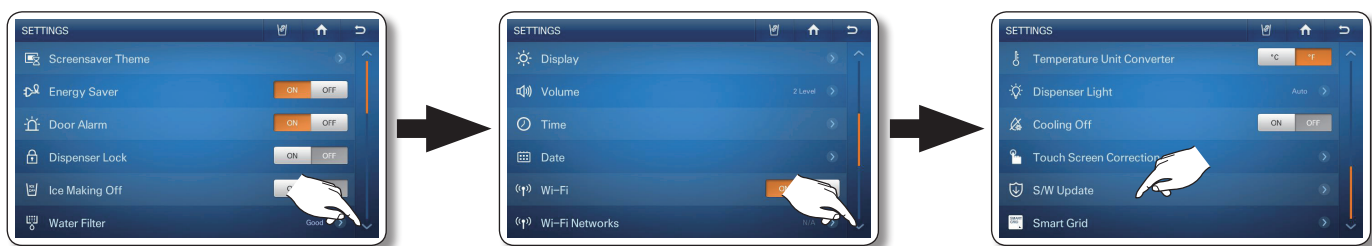

- The software update is provided through the wireless network. When updated software is available, the Upgrade button on the bottom right corner of the screen is activated. When you select the Upgrade button, the upgraded starts almost immediately (in about 10 seconds). When the update is complete, "Upgrade completed." message appear on the screen and then touch the Reboot button in the "Upgrade completed." message.
- Open Source License Notice - This product uses open source software. The Open Source Licenses are available on the product menu. Press [Legal Information] button to see the detail information.

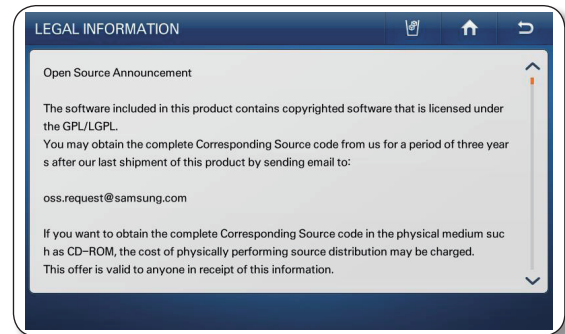
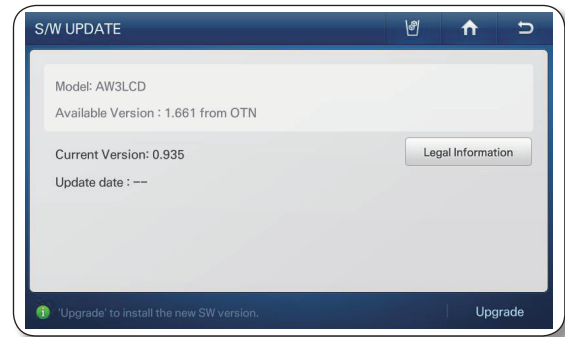

SMART GRID

Gives you access to Smart Grid settings and information about Smart Grid features. To use the Smart Grid feature, you need a Smart Grid Modem.

How to see the Smart Grid Level

1. Touch the button  button in the bottom right corner of the Settings list two times.
2. Select Smart Grid in the Settings list.

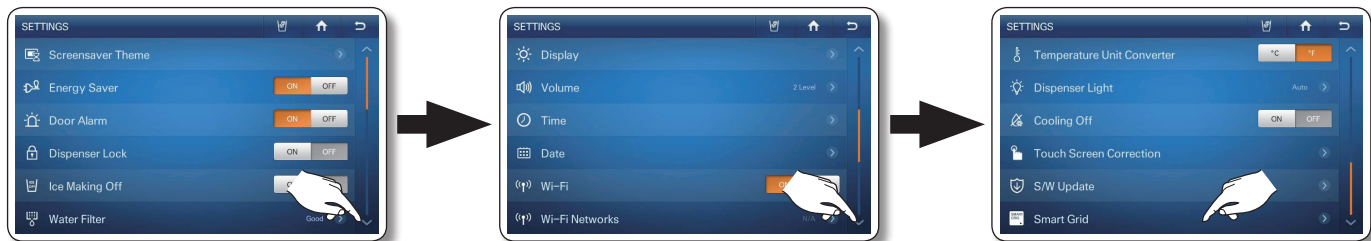

3. When a Smart Grid Modem is connected, you can check the DR-Level received from your electric utility company. DR (Demand Response)-Level means the degree to which the company is managing your consumption of electricity.

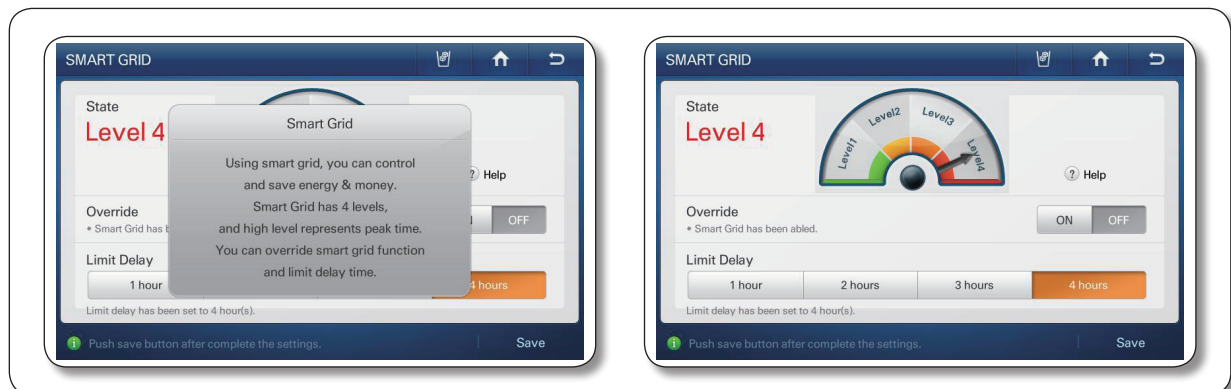

- If you touch the button for each level or the Help button, you can see information about the Smart Grid Function. Higher Level means higher peak time than lower levels.

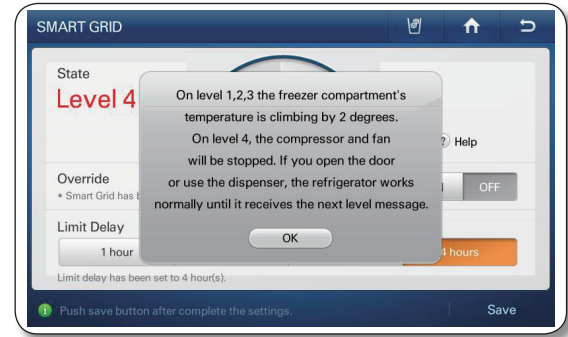

-  If the Modem is not connected, the following messages appear:

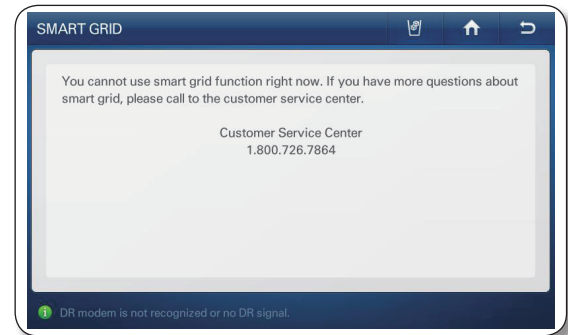
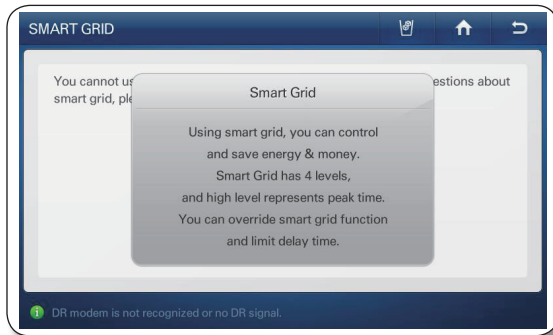

How to override the Smart Grid Control

- Touch the button  button in the bottom right corner of the Settings list two times.
- Select Smart Grid in the Settings list.

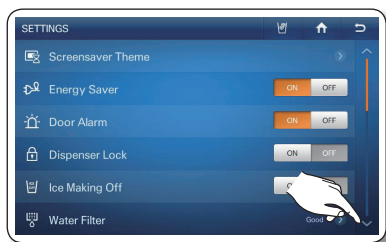

- If you want your Fridge to operate according to the DR-Level (or Smart Grid), touch the Override "Off" button. If you want your Fridge to operate irrespective of the DR-Level (or Smart Grid), touch the Override "On" button.

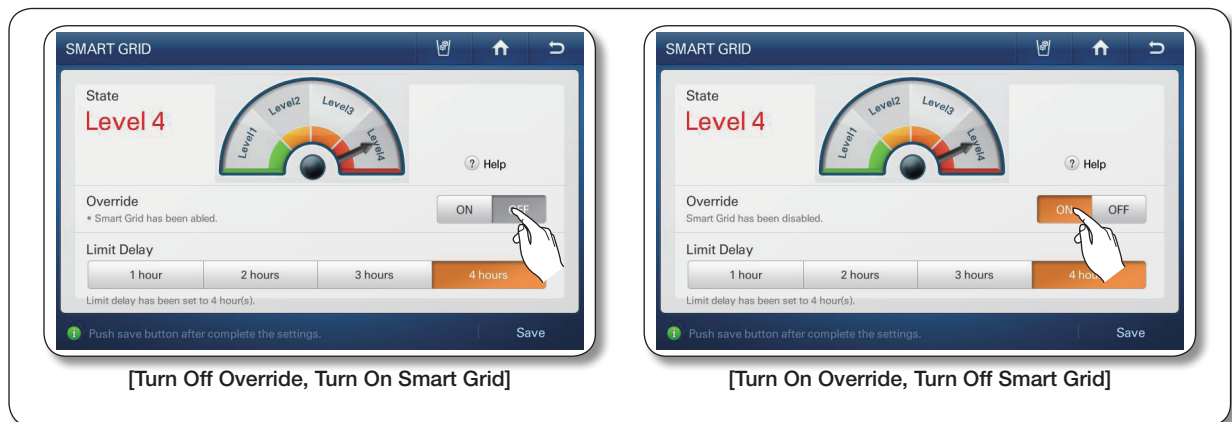

- You can set the Override time from 1 hour to 24 hours. After the set time, the Override function turns off and Smart Grid control starts. If you select "Permanently", the Override function operates continuously until you turn the Override function off or set a time.

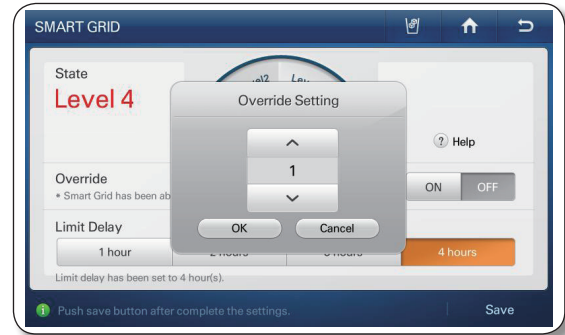

- Touch the Save button.



- If "Permanently" does not turn off, the Override function will operate continuously.
- If you think refrigerator temperature is too high, you need to use "Override" function.
- If you think there is not enough ice, you need to use "Override" function.

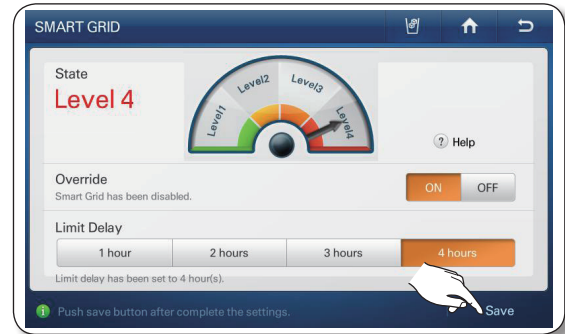

How to select the Limit Delay Time on Smart Grid

- Touch the button  button in the bottom right corner of the Settings list two times.
- Select Smart Grid in the Settings list.

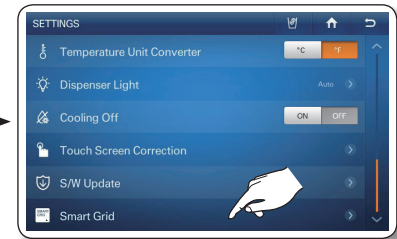
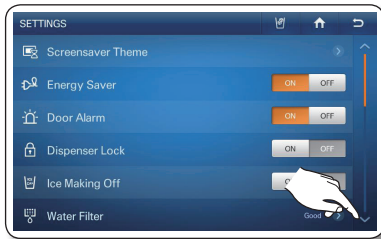

- Select "Limit Delay Time" from 1 hour to 4 hours. "Limit Delay Time" lets you set the maximum time during which Smart Grid control operates.

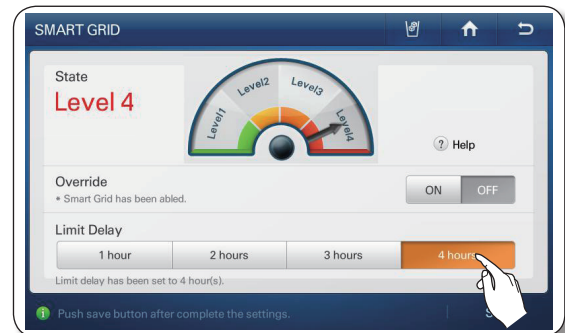

- Touch the Save button.



- If you don't choose the a "Limit Delay Time" Option, Smart Grid works with the "4-hour" option by default.

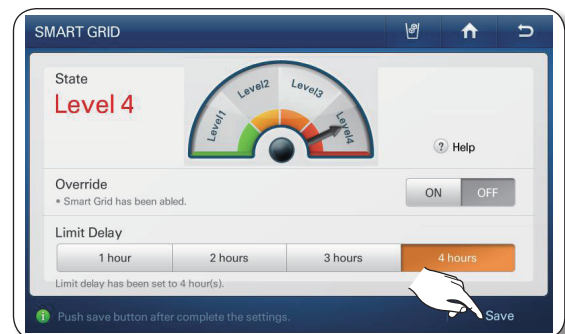

HOW TO USE THE DISPENSER

Touch the dispenser status on the Home screen to select the type of dispenser you want. Place your cup under the ice outlet and push gently against the dispenser lever. Make sure the glass is in line with the dispenser to prevent the ice from bouncing out. When Cubed Ice is selected after using the Crushed Ice feature, a small amount of residual crushed ice might be produced.



CAUTION Please wait 2 seconds before removing the glass under the dispenser to prevent spills.

If the Fridge door opens, the Dispenser does not work.

- Do not pull the lever out. You could damage or break the lever's spring.
- To clean the ice bin/bucket, wash with a mild detergent, rinse well, and dry thoroughly it. Do not use harsh or abrasive cleaners or solvents.

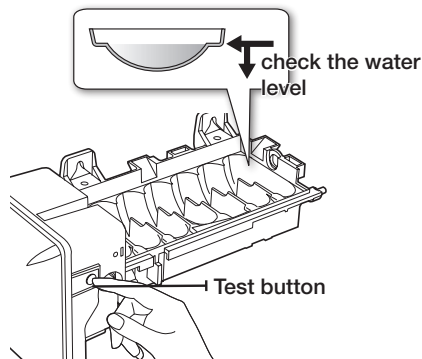

- In case ice doesn't come out, pull out the ice bucket and press the test button located on the right side of ice maker.
- Do not press the test button continuously when the tray is filled with ice or water. Water may overflow or ice may jam the bucket.

- When you press the Test button, you will hear the refrigerator chime (ding-dong). When the chime sounds, release the Test button.
- The chime sounds automatically again to let you know the ice maker is working well.

CAUTION If a power failure occurs, ice cubes may melt then freeze together when the power comes back on, causing the dispenser to be out of order. To prevent this problem, after a power failure, pull out the ice bucket and discard the residual ice or water.

CAUTION After you dump the ice from the ice bucket, you should press the dispenser lever once with the 'CUBED' or 'CRUSHED' function ON.



The ice maker will make new ice faster after you return the ice bucket in the refrigerator.

- Normal Use
- To fill the ice bucket to maximum capacity after installation, follow these steps:
1. Allow your refrigerator to operate and cool down for 24 hours (or 1 full day).
 - Waiting 24 hours will allow your ice maker to cool properly.
 2. Dispense 4 to 6 ice cubes into the glass.
 3. After 8, and then 16 hours, dispense a full glass of ice.

USING THE TWO LEVER DISPENSER

Push the appropriate ice type button to select what you want dispensed.

Using the ice lever (1)

Push the Ice lever dispenser (**1**) gently with your glass. Ice will be released from the dispenser. You can choose the ice type. (refer to SETTING THE DISPENSER)

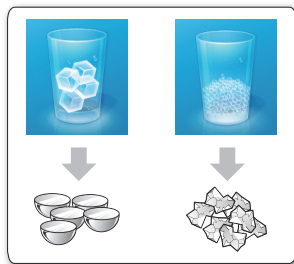

Using the Water lever (2)

Push the Water lever dispenser (**2**) gently with your glass. Water will be released from the dispenser.



Even if you push the water and Ice lever simultaneously, the dispenser operates only the option you selected or pushed first.

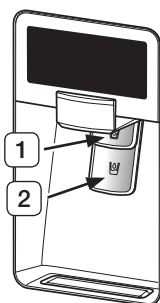

Using the Ice & Water Dispenser together

To get Ice and water, push the Ice lever (**1**) first for ice, then move your glass down and press the water dispenser lever (**2**) for water.



If you use all the ice at once, you must repeat Steps 2 and 3 on the previous page. However, only wait 8 hours before dispensing the first 4 to 6 ice cubes. This will replenish the ice cubes and ensure maximum ice production.

USING THE ICE OFF FUNCTION

When you select the Ice Off mode, remove all ice cubes from the bucket. If you are not using the ice dispenser, the ice cubes may clump together.

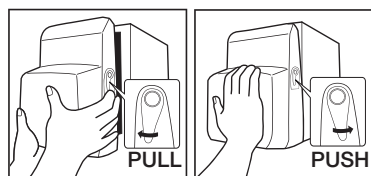

Pull the lock lever forward to remove the bucket. Throw away the ice cubes or clumped ice. Push the bucket back until you hear a click.



Use only the ice maker provided with the refrigerator. The water supply to this refrigerator must only be installed/connected by a suitably qualified person. Connect to a potable water supply only.

To operate the ice maker properly, water pressure of 138 ~ 862Kpa is required.

If you have a long vacation or business trip and won't use the water or ice dispensers for a long time:

- Close the water valve. Otherwise, water leakage may occur.
- Remove all food.
- Unplug the refrigerator.
- Wipe excess moisture from inside and leave the doors open. Otherwise, odor and mold may develop.

Do not put your fingers, hands or any other unsuitable objects in the chute or ice-maker bucket.

- It may result in personal injury or material damage.

Never put your finger or any other objects in the dispenser opening.

- It may cause injury.

Do not try to disassemble the ice maker.

Do not wash or spray the ice bucket with water while it is in the refrigerator. Remove it to clean it.

Water clouding phenomenon



All water provided to the refrigerator flows through the core filter which is an alkaline water filter. In the filtering process, the pressure of the water that has flowed out of the filter is increased, and the water becomes saturated with oxygen and nitrogen.

When this water flows out into the air, the pressure plummets and the oxygen and nitrogen get supersaturated, which results in gas bubbles.

The water may temporarily look misty or cloudy due to these oxygen bubbles.

After a few seconds, the water will look clear.



Please wait 1 second before removing the cup after dispensing water to prevent spills.

Do not pull out the lever dispenser after dispensing ice or water.

It comes back automatically. Ice is made in cubes. When you select "Crushed", the ice maker grinds the ice cubes into crushed ice.

CHANGING THE WATER FILTER



WARNING

To reduce risk of water damage to your property **DO NOT** use generic brands of water filters in your SAMSUNG Refrigerator. **USE ONLY SAMSUNG BRAND WATER FILTER.** SAMSUNG will not be legally responsible for any damage, including, but not limited to property damage caused by water leakage from use of a generic water filter. SAMSUNG Refrigerators are designed to work **ONLY WITH SAMSUNG Water Filter.**

The Water Filter status icon on the Home screen enables you to check the filter current status of the water filter.



(Red)

The Filter icon turns red to let you know when it is time to change your water filter cartridge.

To give you time to get a new filter, the red icon comes on just before the capacity of the current filter runs out. Changing the filter on time provides you with the freshest, cleanest water from your refrigerator.

1. Shut off the water supply. Then, turn the water filter (**1**) about 1/4 turn, counter-clockwise.
2. Pull the water filter (**1**) from the case filter (**2**).

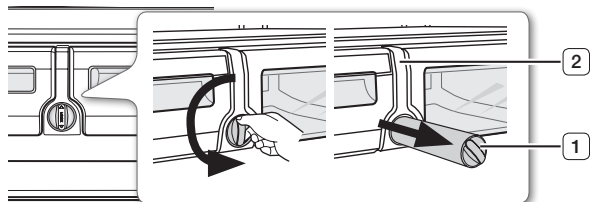

- To change the water filter more easily, shut off the water supply valve.

- Sometimes, it is hard to disassemble the water filter because impurities in the water cause it to stick. If you are having difficulties, grip the water filter firmly and pull it hard.
- When you pull the water filter, a little water can leak from the opening. This is normal. To minimize the water leaks, keep the filter cartridge horizontal when you pull it.
- To prevent overflow, empty the water tray filter (**3**) and dry around of case filter (**2**).

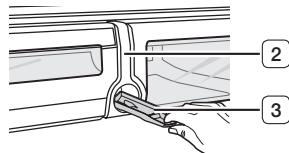

3. Insert the new filter into the filter case (**4**)
4. Push the filter, and then turn it clockwise until it locks.

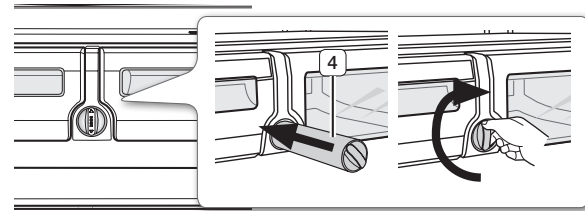

- If you are in trouble of inserting the water filter as high pressure of water, shut off the water supply valve.
- The locked symbol should be lined up with the indicator line.

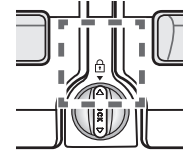

5. When the replacement is done, touch and hold the 'Reset the water filter' simultaneously for 3 or more seconds at the center of the screen. (Refer to the "WATER FILTER" part on this manual.)

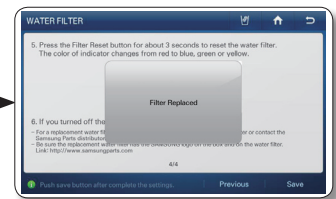
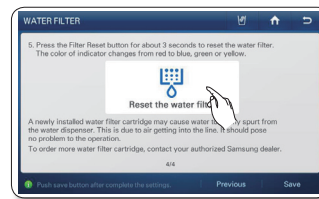

6. If you turned off the water supply, turn it back on.



For a replacement water filter, you can visit your local home Improvement center or contact the Samsung Parts distributor. Be sure the replacement water filter has the SAMSUNG logo on the box and on the water filter.
Link : <http://www.samsungparts.com>

Removing any residual matter inside the water supply line after installing the water filter.

1. Turn ON the main water supply and supply water from water supply line.
2. Run water through the dispenser until the water runs clear (approx. 6 to 7 minutes). This will clean the water supply system and remove air from the lines.
3. Additional flushing may be required in some households.
4. Open the Refrigerator door and make sure there are no water leaks coming from the water filter.

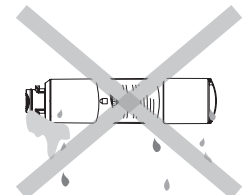

Be sure to flush the dispenser thoroughly, otherwise water may drip from the dispenser. This means that there is still air in the line.

Reverse Osmosis Water Supply

IMPORTANT : The pressure of the water supply coming out of a reverse osmosis system going to the water inlet valve of the refrigerator needs to be between 35 and 120 psi (241 and 827 kPa).

If a reverse osmosis water filtration system is connected to your cold water supply, the water pressure to the reverse osmosis system needs to be a minimum of 40 to 60 psi (276 to 414 kPa.)

If the water pressure to the reverse osmosis system is less than 40 to 60 psi (276 to 414 kPa):

- Check to see whether the sediment filter in the reverse osmosis system is blocked. Replace the filter if necessary.

- Allow the storage tank on the reverse osmosis system to refill after heavy usage.
- If your refrigerator has a water filter, it may further reduce the water pressure when used in conjunction with a reverse osmosis system. Remove the water filter.

If you have questions about your water pressure, call a licensed, qualified plumber.

PARTS AND FEATURES

Use this page to become more familiar with the parts and features of the refrigerator.

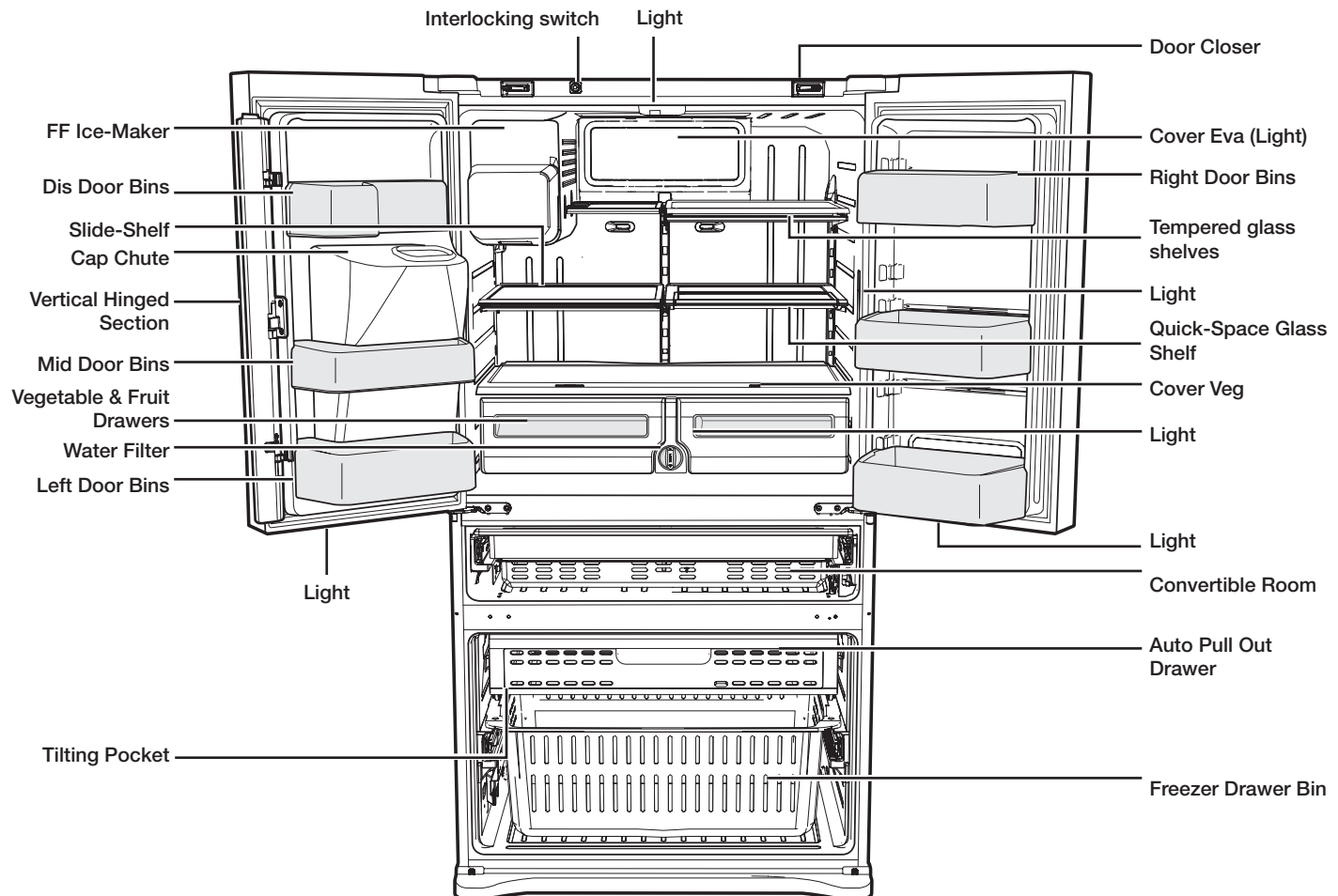

- When closing the door, make sure the Vertical Hinged Section is in the correct position to avoid scratching the other door.

If the Vertical Hinged Section is reversed, put it back to the right position and close the door.

Moisture may appear at times on the Vertical Hinged Section.

The door handle may become loose over time. If this happens, tighten the bolts found on the inside of the door.

If you close one door with a lot of force, the other door may open.

- When the door opens, the interlock switch automatically turns off the auger motor in the ice maker for safety reasons.

- When the interior or exterior LED lamp has gone out, please contact your service agents.

USING FLEX ZONE

The Flex Zone is a full-width drawer with an adjustable temperature control. You can use the Flex Zone for large party trays, deli items, wines, pizzas, beverages, or miscellaneous items. There is a temperature sensor which lets you adjust the amount of cold air allowed into the Zone. The control buttons are located on the cap door center.

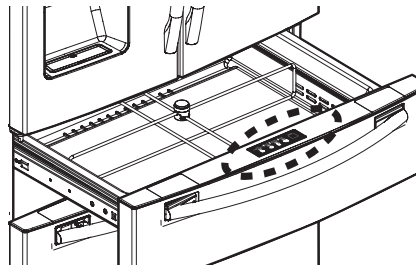

- Press the Temp button repeatedly until your desired mode is lit.
 - Each time you press the Temp button, you change the mode in this order: Meat/Fish mode (29°F), Cold Drinks mode (33°F), Deli/Snack (37°F), Wine/Party Dishes (42°F) mode. Initially, the Cold Drinks mode is selected.
- The refrigerator will adjust the temperature in the Flex Zone automatically to the temperature you selected.
- The Flex Zone Temp. Display may change depending on the number of items inside, where they are located, the ambient temperature, and how often the door is opened.

Temperature

You can select your Flex Zone temperature from Meat/Fish mode (29°F), Cold Drinks mode (33°F), Deli/Snack (37°F), or Wine/Party Dishes (42°F) mode.

Selection Button

- When **“Wine/Party Dishes”** is selected, the temperature of Flex Zone will be kept around 42°F (5°C). This feature helps keep food fresh for a long time.

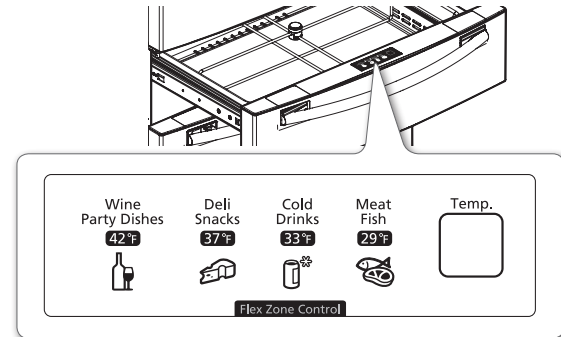

- When **“Deli/Snack”** is selected, the temperature of Flex Zone will be kept around 37°F (3°C). This feature helps keep food fresh for a longer time.
- When **“Cold Drink”** is selected, the temperature of Flex Zone will be kept around 33°F (1°C). This feature also helps keep drinks cold and refreshing.
- When **“Meat/Fish”** is selected, the temperature of Flex Zone will be kept around 29°F (-1°C). This feature also helps keep meat or fish fresh for a longer time.

Wine Party Dishes	Deli Snacks	Cold Drinks	Meat Fish
<ul style="list-style-type: none"> wine 	<ul style="list-style-type: none"> pineapples 	<ul style="list-style-type: none"> bottled water 	<ul style="list-style-type: none"> steaks
<ul style="list-style-type: none"> cocktails cakes cheeses 	<ul style="list-style-type: none"> lemons biscuits potatoes 	<ul style="list-style-type: none"> juice soft drinks beer 	<ul style="list-style-type: none"> cold cuts bacon chili dogs

- Fruit and vegetables may be damaged under the “Meat Fish” setting. Do not store lettuce or other leafy produce in the Flex Zone.



Do not store glass bottles in the Flex Zone under the “Cold Drinks” or “Meat/Fish” setting. If they are frozen, they can break and cause personal injury.

REMOVING THE REFRIGERATOR ACCESSORIES

1. Door Bins & Dairy Compartment

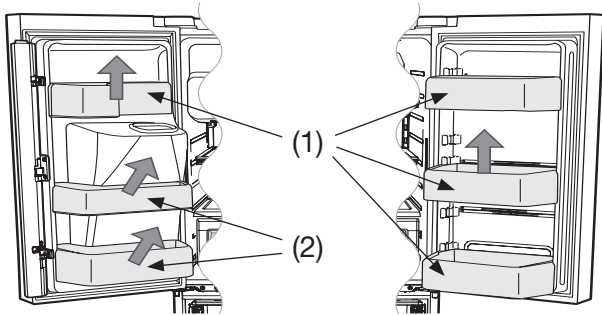

- **Door Bins (1)**
To remove - Simply lift the bin up and pull straight out.
To put back - Slide it in above the desired location and push down until it stops.
- **Door Bins (2)**
To remove - Take the right side of the bin out by lifting it obliquely along the guide and then, take the left side out by pulling it from the door.
To put back - Slide it into the original location and push down until it sticks.



Injury may occur if the door bins are not firmly positioned.
Do not allow children to play with bins.
Sharp corners of the bins may cause injury.



Do not adjust a bin full of food. Remove the food first. To remove dust, remove the guard and wash in water.

2. Tempered Glass shelves

- **To remove**-Tilt up the front of the shelf in the direction shown (1) and lift it up vertically (2).
Pull the shelf out.
- **To put back**-Tilt the front of the shelf up and guide the shelf hooks into the slots at a desired height. Then, lower the front of the shelf so that the hooks can drop into the slots.

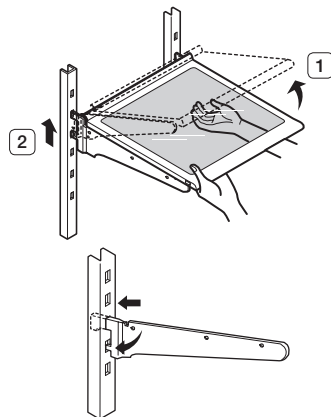

The Tempered Glass shelves are heavy. Use special care when removing them.

3. Vegetable & Fruit Drawers

- **To remove**-Pull the drawer out to full extension. Tilt up the front of the drawer and pull straight out.
- **To put back**-Insert the drawer into the frame rails and push back into place.



The drawers need to be removed before the glass shelf above them can be lifted out.

4. Flex Zone

- **To remove the Flex Zone**-Pull the Flex door out to full extension. Lift the Flex Zone up, pulling it to your body with both hands.
- **To put the Flex Zone back**-Open the Flex door to full extension. Tilt the front of the Flex Zone up, place the back of the Flex Zone onto the rails, and then lower the front until the whole Zone rests on the rails.

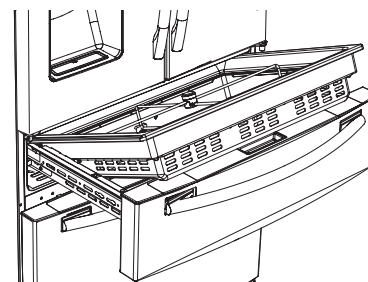

When the Flex Zone or LED lighting are not working, check the connectors [(1), (2) shown below] for cracks or leaks.

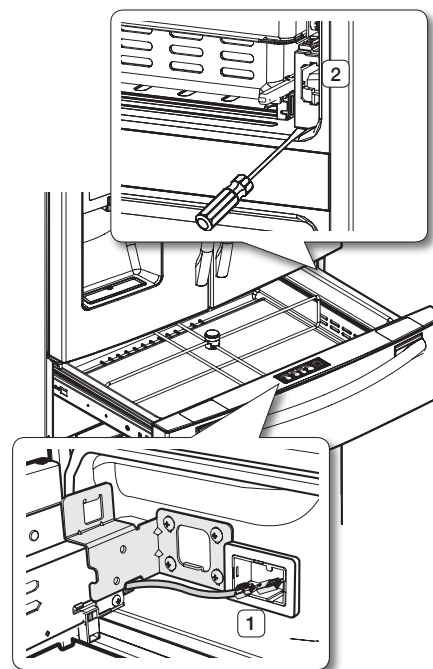

1. Refer to page 7 for disassembly instructions.
2. Open the cover housing with a flat-blade screwdriver.

USING THE DOORS

Ensure that the doors close all the way and are securely sealed.

When the refrigerator door is only partially open, it will automatically close.

But, the door will stay open if opened more than the auto close range and you must close it manually.

USING THE TILTING POCKET

You can use the Tilting Pocket to store a pizza up to 16 inches wide if you place it as shown in the illustration.

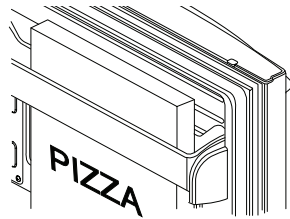

REMOVING THE FREEZER ACCESSORIES

1. Tilting Pocket

- **To remove**-Remove the tilting pocket (**1**) by pulling both support guards (**2**) aside. Take out both support guards by pulling them aside.
- **To put back**-Hook the ends of the tilting pocket (**1**) onto the support guards (**2**) and push down until they lock into place.

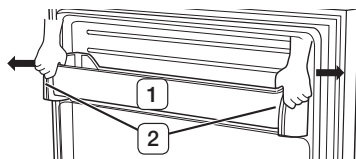

2. Super Extended Drawer

- **To remove**-Pull the drawer out to full extension. Tilt up the rear of the drawer and lift straight out.
- **To put back**-Place the drawer onto the rails (**4**) by tilting it up. Lower the drawer into place until it is horizontal and slide the drawer (**3**) in.

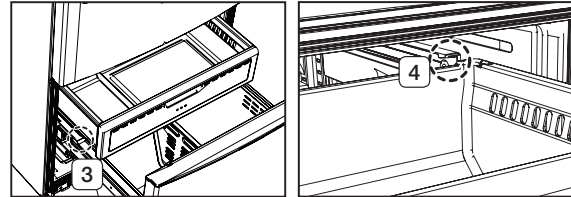

3. Freezer Drawer

- **To remove the freezer drawer**-Pull the freezer drawer out fully. Tilt up the rear of the bin and lift it out to remove.
- **To put the freezer drawer back**-Place the bin into the rail assembly.



CAUTION

Do not allow babies or children to go inside the freezer drawer. They could damage the refrigerator and seriously injure themselves. Do not sit on the freezer door. The door may break. Do not allow children to climb into the freezer drawer.



CAUTION

Do not remove the divider.



WARNING

If trapped inside, children may get injured or suffocate to death.

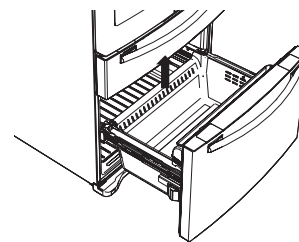

FOOD STORAGE TIPS

Foods	Refrigerator	Freezer	Storage Tips
DAIRY PRODUCTS			
Butter	2-3 Weeks	6-9 Months	Wrap or cover tightly.
Milk	1-2 Weeks	Not recommended	Check date code. Most milk and similar products are sold in date-coded cartons that indicate a products's peak freshness. Re-seal with cap or wrap tightly. Do not return unused protions to orignal container.
Cream Cheese, cheese food, and cheese spread	2-4 Weeks	Not recommended	Check date code. Keep all cheese tightly packed in moisture proof wrap
Hard Cheese (un-opened)	3-4 Months	6 Months	
Hard Cheese (opened)	2 Months	Not recommended	
Cottage Cheese	10-15 Days	Not recommended	
Cream	7-10 Days	2 Months	Check date code. Most yogurt, creams, and similar products are sold in date-coded cartons that indicate a product's peak freshness. Re-seal or cover tightly. Do not return unused portions to original container.
Sour Cream	2 Weeks	Not recommended	
Cream Dips (opened)	1 Week	Not recommended	
Yogurt	10-14 Days	Not recommended	Check date code. Keep covered.
Frozen Yogurt	na	2 Months	
EGGS			
Eggs (uncooked)	3-4 Weeks	Not recommended	Check date code. Store eggs in coldest part of refrigerator and in their original container.
Eggs (cooked)	1 Week	Not recommended	Store in covered container
Leftover egg dishes	3-4 Days	Not recommended	Store in covered container
FRESH FRUITS			
Apples	1 Month	Not recommended	If storing in refrigerator, do not wash fruit before storing. Store in moisture resistant bags or containers. Wrap cut fruits. Some fruits darken when refrigerated.
Bananas	2-4 Days	Not recommended	
Peaches, Melons, Pears, Avocados	3-5 Days	Not recommended	
Berries and Cherries	2-3 Days	12 Months	
Apricots	3-5 Days	Not recommended	
Grapes	2-5 Days	na	
Pineapple (un-cut)	2-3 Days	Not recommended	
Pineapple (cut)	5-7 Days	6-12 Months	
Citrus	1-2 Weeks	Not recommended	Store uncovered.
Juice	6 Days	Not recommended	Check date code and re-seal in original container. Do not return unused portions to original container.
Frozen Juice	Thawing only	12 Months	Check date code. Do not re-freeze.

Foods	Refrigerator	Freezer	Storage Tips
FISH AND SHELLFISH			
Fish			
Fatty Fish (mackerel, trout, salmon)	1-2 Days	2-3 Months	Keep in original wrapper and store in coldest part of refrigerator. Package in vapor-proof and moisture proof wrap for freezer. Freeze at 0°F. Thaw in refrigerator or check date code. Freeze in original packaging.
Lean Fish (cod, flounder, etc)	1-2 Days	6 Months	
Frozen or Breaded	na	3 Months	
Shellfish			
Shrimp (uncooked)	1-2 Days	12 Months	To freeze, package in vapor-proof and moisture-proof container.
Crab	3-5 Days	10 Months	
Cooked Fish or Shellfish	2-3 Days	3 Months	
MEAT			
Fresh, Uncooked			
Chops	2-4 Days	6-12 Months	Check date code for use. Store in coldest part of refrigerator in original packaging. Package in moisture-proof and vapor-proof container for freezing. Recommended refrigerator temperature 33°F to 36°F and freezer temperature 0°F to 2°F
Ground	1 Day	3-4 Months	
Roast	2-4 Days	6-12 Months	
Bacon	1-2 Weeks	1-2 Months	
Sausage	1-2 Days	1-2 Months	
Steak	2-4 Days	6-9 Months	
Poultry	1 Day	12 Months	
Lunch meat	3-5 Days	1 Month	
Cooked			
Meat	2-3 Days	2-3 Months	Check date code for use. Store in coldest part of refrigerator in original packaging. Package in moisture-proof and vapor-proof container for freezing.
Poultry	2-3 Days	4-5 Months	
Ham	1-2 weeks	1-2 Months	

Sources:

American Meat Institute Foundation. 1994. Yellow pages: answers to predictable questions consumers ask about meat and poultry. American Meat Institute Food Marketing Institute. 1999. The food keeper. Food Marketing Institute, Washington, D.C. Freeland-Graves, J.H. and G.C. Peckham. 1996. Foundations of food preparation, 6th ed. Prentice-Hall, Inc. Englewood Cliffs, NJ. Hillers, V.N. 1993. Storing foods at home. Washington State University Cooperative Extension, Pullman, WA. Publ. EB 1205. National Restaurant Association. 2001. Be cool-chill out! Refrigerate promptly. National Restaurant Association Education Foundation ¼s International Food Safety Council, Washington, D.C. USDA. 1997. Basics for handling food safely. U.S. Department of Agriculture, Food Safety and Inspection Service, Washington, D.C.

CLEANING THE REFRIGERATOR

Caring for your Samsung French Door Refrigerator prolongs the life of your appliance and helps keep the refrigerator free of odor and germs.

Cleaning the Interior

Clean the inside walls and accessories with a mild detergent and then wipe dry with a soft cloth. You can remove the drawers and shelves for a more thorough cleaning. Just make sure to dry drawers and shelves before putting them back into place.

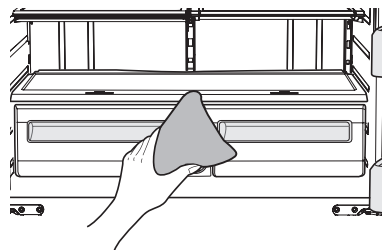

Cleaning the Exterior

Wipe the control panel and digital display with a damp, clean, soft cloth. Do not spray water directly on the surface of the refrigerator.

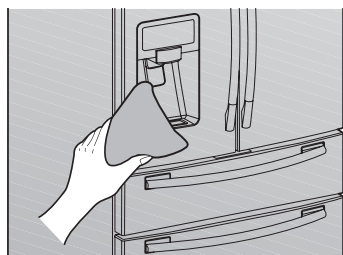

The doors, handles and cabinet surfaces should be cleaned with a mild detergent and then wiped dry with a soft cloth. To keep your appliance looking its best, polish the exterior once or twice a year.



Do not spray water directly on the refrigerator.



Do not use benzene, thinner, or Clorox for cleaning. They may damage the surface of the appliance and may cause a fire.



Printed letters on the display may be erased if a stainless cleaner is applied directly to the area where the letters are printed.



Cleaning the Ice / Water Dispenser

Push down one end of the tray dispenser and remove it. Wipe the Ice / Water Dispenser with a clean, soft cloth.



When you use the crushed ice selection from the dispenser, some residual ice chips may start to collect in the ice chute. To prevent that residual ice from melting and running out of the chute, you should clean out the residual ice when you see it start to collect in the ice chute.

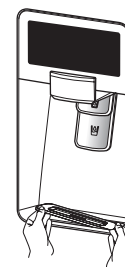

Cleaning the Rubber door seals

If the rubber door seals are dirty, the doors may not close properly, and the refrigerator will not operate efficiently. Keep the door seals free of dust or stains by cleaning the doors with a mild detergent and damp cloth. Wipe dry with a clean, soft cloth.

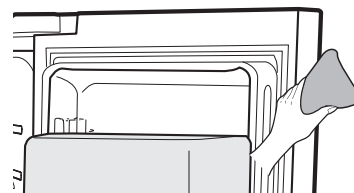

Do not clean the refrigerator with benzene, thinner, or car detergent due to risk of fire.

Cleaning the rear side of the refrigerator

To keep cords and exposed parts free of dust and dirt accumulation.

Vacuum the rear side of the appliance once or twice a year.

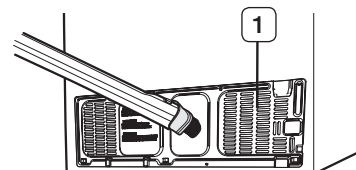

Do not remove the back cover (1). You could suffer an electric shock.

Troubleshooting

PROBLEM	SOLUTION
The refrigerator does not work at all or it does not chill sufficiently.	<ul style="list-style-type: none"> • Check that the power plug is properly connected. • Is the temperature control on the display panel set to the correct temperature? Try setting it to a lower temperature. • Is the refrigerator in direct sunlight or located too near a heat source? • Is the back of the refrigerator too close to the wall and therefore keeping air from circulating?
Food in the fridge is frozen.	<ul style="list-style-type: none"> • Is the temperature control on the display panel set to the correct temperature? Try setting it to a warmer temperature. • Is the temperature in the room very low? • Did you store food with a high water content in the coldest part of the fridge?
You hear unusual noises or sounds.	<ul style="list-style-type: none"> • Check that the refrigerator is level and stable. • Is the back of the refrigerator too close to the wall and therefore keeping air from circulating? • Was anything dropped behind or under the refrigerator? • If you hear a “ticking” sound from inside the refrigerator, this is normal. It occurs because various parts contract or expand in response to temperature changes in the refrigerator interior.
The front corners of the appliance are hot and condensation is occurring.	<ul style="list-style-type: none"> • Some heat is normal as anti-condensators are installed in the front corners of the refrigerator to prevent condensation. • Is the refrigerator door ajar? Condensation can occur when you leave the door open for a long time.
Ice is not dispensing.	<ul style="list-style-type: none"> • Did you wait for 12 hours after installation of the water supply line before making ice? • Is the water line connected and the shut-off valve open? • Did you manually stop the ice making function? Make sure Ice Type is set to Cubed or Crushed. • Are there ice cubes frozen together in the ice maker bucket? • Is the freezer temperature too warm? Try setting the freezer temperature lower.
You can hear water bubbling in the refrigerator.	<ul style="list-style-type: none"> • This is normal. The bubbling comes from the refrigerant liquid circulating through the refrigerator.
There is a bad smell in the refrigerator.	<ul style="list-style-type: none"> • Has a food item spoiled? • Make sure that strong smelling food (for example, fish) is wrapped so that it is airtight. • Clean out your freezer periodically and throw away any spoiled or suspect food.
Frost forms on the walls of the freezer.	<ul style="list-style-type: none"> • Is the air vent blocked? Remove any obstructions so air can circulate freely. • Allow sufficient space between the foods stored for efficient air circulation. • Is the freezer door closed properly?
Water dispenser is not functioning.	<ul style="list-style-type: none"> • Is the water line connected and the shut-off valve open? • Has the water supply line tubing been crushed or kinked? Make sure the tubing is free and clear of any obstruction. • Is the water tank frozen because the refrigerator temperature is too low? Try selecting a warmer setting on the main display panel.
Display does not work!	<ul style="list-style-type: none"> • Press the Reset button over one second to reset the memory. With this, the user information is not to be reset.
Photos not showing with a memory card connected	<ul style="list-style-type: none"> • If the “A SD/MMC card is connected” messages do not appear on the screen, check if the memory type is SD / SDHC / MMC / HS MMC. • Check if there are photos or images stored in the memory card. • Check if the images in the memory card are JPEG (JPG) types.

PROBLEM	SOLUTION
The LCD screen turns off frequently.	<ul style="list-style-type: none"> • This is a power-saving function and it is normal. • At the Settings-Display, the Screensaver Running Time can be set.
There is an after image or an edge line left on the screen.	<ul style="list-style-type: none"> • Still images can cause permanent damage to the LCD screen. When you select Screensavers, select a number of themes so the image changes frequently. <p>NOTE : Defects caused by this are not be covered by the factory warranty.</p>
The input point of the touch screen is not correct.	<ul style="list-style-type: none"> • Run the Touch Screen Calibration function at the Settings.
There is no wireless AP detected.	<ul style="list-style-type: none"> • Check if the power for the wireless AP is on. • Check if the wireless AP supports IEEE 802.11 b/g. • If the wireless AP is located away from the Fridge, move the wireless AP closer to the Fridge and check if it is detected. • Turn the power of both the Wireless AP and the Fridge off and on.
It is not able to connect to the wireless AP.	<ul style="list-style-type: none"> • Check if the wireless AP supports IEEE 802.11 b/g. • Check the status of the internet connection of the wireless AP. • Check if the current cost rate plan for the internet covers the wireless network connection. If it does, check how many connections are allowed. • Your Refrigerator may not be able to connect to the Internet because your ISP has permanently registered the MAC address (a unique identifying number) of your PC or modem, which it then authenticates each time you connect to the Internet as a way of preventing unauthorized access. As your Refrigerator has a different MAC address, your ISP can not authenticate its MAC address, and your Refrigerator can not connect. To resolve this problem, ask your ISP about the procedures required to connect devices other than a PC (such as your Refrigerator) to the Internet. (To find the MAC address of your Fridge, touch Settings --->WiFi Networks, and then look on the bottom of the screen that lists the available network connections.) • Turn the power of both the Wireless AP and the Fridge off and on.
Can't remember the password for the wireless AP connection.	<ul style="list-style-type: none"> • Refer to the wireless AP manual and reset the password.
Functions using the wireless network (Wi-Fi) do not work.	<ul style="list-style-type: none"> • Functions using the wireless network (Wi-Fi) such as Epicurious, Calendar, WeatherBug, AP News, Pandora and Twitter can be used only if the refrigerator is connected to your wireless network (Wi-Fi). • If there are any other devices connected to the wireless network, please check the connection status of the devices. • Because these services depend on data downloaded from the internet, the information updates can be delayed or cut depending on the status of the internet connection. • Turn the power of both the Wireless AP and the Fridge off and on.
Can't connect to the external devices being detected.	<ul style="list-style-type: none"> • If the network connection of an external device the Fridge detects was shut down abnormally (by a power failure or by moving out of range, etc), the device's network information will remain on the network list (as stipulated by DLNA specifications), but its connection will not be available. • Select the Photos function - All Share, and then search for the external devices again.
After turn on the power, is is possible to operate only the dispenser selection button.	<ul style="list-style-type: none"> • Click the "Dispenser OK" button which is at the bottom of display . If the ""Dispenser OK" button is changed to "Complete", turn the power off and on again. It is correct to show the "touch panel calibration screen"

Warranty

WARRANTY ON SAMSUNG REFRIGERATOR

LIMITED WARRANTY TO ORIGINAL PURCHASER

This Samsung brand product, as supplied and distributed by Samsung Electronics America, Inc. (Samsung) and delivered new, in the original carton to the original consumer purchaser, is warranted by Samsung against manufacturing defects in materials and workmanship for a limited warranty period of:

One (1) year Parts and Labor on Refrigerator

Five (5) years Parts and Labor on sealed Refrigeration system only*

(*Compressor, evaporator, condenser, drier, connecting tubing)

This limited warranty begins on the original date of purchase, and is valid only on products purchased and used in the United States. To receive warranty service, the purchaser must contact Samsung for problem determination and service procedures. Warranty service can only be performed by a Samsung authorized service center. The original dated bill of sale must be presented upon request as proof of purchase to Samsung or Samsung authorized service center.

Samsung will repair or replace any part found to be defective, at our option and at no charge as stipulatedX herein, with new or reconditioned parts during the limited warranty period specified above. All replaced parts and products become the property of Samsung and must be returned to Samsung. Replacement parts and products assume the remaining original warranty, or ninety (90) days, whichever is longer.

In-home service will be provided during the warranty labor period subject to availability within the contiguous United States. In-home service is not available in all areas. To receive in-home service, the product must be unobstructed and accessible from floor level to service personnel. If during in-home service repair cannot be completed, it may be necessary to remove, repair and return the product. If in-home service is unavailable, Samsung may elect, at our option, to provide for transportation of our choice to and from a Samsung authorized service center. Otherwise, transportation to and from the Samsung authorized service center is the responsibility of the purchaser.

This limited warranty covers manufacturing defects in materials and workmanship encountered in normal, noncommercial use of this product, and shall not apply to the following, including, but not limited to: damage which occurs in shipment; delivery and installation; applications and uses for which this product was not intended; altered product or serial numbers; cosmetic damage or exterior finish; accidents, abuse, neglect, fire, water, lightning or other acts of nature; use of products, equipment, systems, utilities, services, parts, supplies, accessories, applications, installations, repairs, external plumbing and leaks, external wiring, circuit breakers, fuses or connectors not supplied and authorized by Samsung, or which damage this product or result in service problems; incorrect electrical line voltage, fluctuations and surges; customer adjustments and failure to follow operating instructions, cleaning, maintenance and environmental instructions that are covered and prescribed in the instruction book; loss of food due to spoilage; consumable items including filters and light.

THERE ARE NO EXPRESS WARRANTIES OTHER THAN THOSE LISTED AND DESCRIBED ABOVE, AND NO WARRANTIES WHETHER EXPRESS OR IMPLIED, INCLUDING, BUT NOT LIMITED TO, ANY IMPLIED WARRANTIES OF MERCHANTABILITY OR FITNESS FOR A PARTICULAR PURPOSE, SHALL APPLY AFTER THE EXPRESS WARRANTY PERIODS STATED ABOVE, AND NO OTHER EXPRESS WARRANTY OR GUARANTY GIVEN BY ANY PERSON, FIRM OR CORPORATION WITH RESPECT TO THIS PRODUCT SHALL BE BINDING ON SAMSUNG. SAMSUNG SHALL NOT BE LIABLE FOR LOSS OF REVENUE OR PROFITS, FAILURE TO REALIZE SAVINGS OR OTHER BENEFITS, OR ANY OTHER SPECIAL, INCIDENTAL OR CONSEQUENTIAL DAMAGES CAUSED BY THE USE, MISUSE OR INABILITY TO USE THIS PRODUCT, REGARDLESS OF THE LEGAL THEORY ON WHICH THE CLAIM IS BASED, AND EVEN IF SAMSUNG HAS BEEN ADVISED OF THE POSSIBILITY OF SUCH DAMAGES. NOR SHALL RECOVERY OF ANY KIND AGAINST SAMSUNG BE GREATER IN AMOUNT THAN THE PURCHASE PRICE OF THE PRODUCT SOLD BY SAMSUNG AND CAUSING THE ALLEGED DAMAGE. WITHOUT LIMITING THE FOREGOING, PURCHASER ASSUMES ALL RISK AND LIABILITY FOR LOSS, DAMAGE OR INJURY TO PURCHASER AND PURCHASER'S PROPERTY AND TO OTHERS AND THEIR PROPERTY ARISING OUT OF THE USE, MISUSE OR INABILITY TO USE THIS PRODUCT SOLD BY SAMSUNG NOT CAUSED DIRECTLY BY THE NEGLIGENCE OF SAMSUNG. THIS LIMITED WARRANTY SHALL NOT EXTEND TO ANYONE OTHER THAN THE ORIGINAL PURCHASER OF THIS PRODUCT, IS NONTRANSFERABLE AND STATES YOUR EXCLUSIVE REMEDY.

Some states do not allow limitations on how long an implied warranty lasts, or the exclusion or limitation of incidental or consequential damages, so the above limitations or exclusions may not apply to you. This warranty gives you specific legal rights, and you may also have other rights, which vary from state to state.

To obtain warranty service, please contact Samsung at:

SAMSUNG CUSTOMER CARE CENTER

Samsung Electronics America, Inc. 85 Challenger Road Ridgefield Park, NJ 07660
1-800-SAMSUNG (1-800-726-7864) and www.samsung.com

memo



Scan this with your smartphone

Scan the QR code* or visit www.samsung.com/spsn to view our helpful How-to Videos and Live Shows

* Requires reader to be installed on your smartphone

QUESTIONS OR COMMENTS?

COUNTRY	CALL	OR VISIT US ONLINE AT	WRITE
U.S	800-SAMSUNG (800-726-7864)	www.samsung.com	Samsung Electronics America, Inc. 85 Challenger Road Ridgefield Park, NJ 07660
CANADA	800-SAMSUNG (800-726-7864)	www.samsung.com/ca	Samsung Electronics Canada Inc. Customer Service, 55 Standish Court Mississauga, Ontario L5R 4B2 Canada



In an effort to promote recycling this user manual is printed on recycled paper.



RF4289HA

Refrigerador

manual del usuario

Español

Imagine las posibilidades



Gracias por adquirir este producto Samsung.
Para recibir un servicio más completo o accesorios,
registre su producto o comuníquese con
www.samsung.com/register
1-800-SAMSUNG (726-7864)



Electrodoméstico independiente

Información sobre seguridad











INFORMACIÓN SOBRE SEGURIDAD

Antes de utilizar su nuevo refrigerador de puerta francesa Samsung, lea detenidamente este manual a fin de aprender a usar las funciones que ofrece de manera segura y eficiente.

Este refrigerador no debe ser utilizado por personas (incluidos niños) con capacidades mentales, sensoriales o físicas reducidas o por personas que carezcan de experiencia y conocimientos, a menos que se encuentren bajo la supervisión o hayan recibido instrucciones por parte un responsable de su seguridad sobre el uso del refrigerador.

Debido a que las siguientes instrucciones corresponden a diversos modelos, es posible que las características de su refrigerador difieran ligeramente de las que se describen en este manual. Si tiene alguna duda, comuníquese al 1-800-SAMSUNG o encuentre ayuda e información en línea en www.samsung.com.

Símbolos y advertencias de seguridad importantes:



 ADVERTENCIA	Riesgos o prácticas inseguras que pueden causar graves lesiones personales o incluso la muerte.
 PRECAUCIÓN	Riesgos o prácticas inseguras que pueden causar leves lesiones personales o daños materiales.
	NO lo intente.
	NO lo desarme.
	NO lo toque.
	Siga atentamente las instrucciones.
	Desconecte el enchufe de la pared.
	Asegúrese de que el refrigerador esté conectado a tierra para evitar una descarga eléctrica.
	Comuníquese con el centro de contacto para obtener ayuda.
	Nota.

Estas señales de advertencia se incluyen aquí para evitar que se produzcan lesiones.

Sígalas atentamente.

Después de leer esta sección, consérvela en un lugar seguro para referencia futura.

ADVERTENCIA **MUY IMPORTANTES**

-  • No instale el refrigerador en un lugar húmedo o que se encuentre en contacto con agua.
 - Un aislamiento deteriorado de piezas eléctricas puede provocar una descarga eléctrica o un incendio.
 - No exponga este refrigerador a la luz solar directa ni al calor de cocinas, calefactores u otros artefactos.
 - No enchufe varios artefactos en el mismo toma múltiple. El refrigerador debe conectarse siempre a una toma de corriente individual cuyo voltaje nominal coincida con el que se especifica en la placa de voltaje del refrigerador.
 - Este procedimiento brinda el mejor rendimiento y también impide que se sobrecarguen los circuitos de cables del hogar, lo que podría provocar un riesgo de incendio a causa de cables recalentados.
 - Si el enchufe de pared está flojo, no conecte el cable.
 - Existe el riesgo de que se produzca una descarga eléctrica y causar un incendio.
 - No utilice un cable que esté dañando o gastado a lo largo o en sus extremos.
 - No doble excesivamente el cable de alimentación ni coloque elementos pesados sobre él.
 - Nunca desenchufe el refrigerador tirando del cable de alimentación. Siempre sostenga el enchufe con firmeza y tire para extraerlo del toma de corriente.
 - Los daños al cable pueden provocar un corto circuito, incendio o una descarga eléctrica.
 - No utilice aerosoles cerca del refrigerador.
 - Si se utilizan aerosoles cerca del refrigerador puede provocarse una explosión o un incendio.
-
-  • Este refrigerador debe instalarse de manera apropiada y ubicarse de acuerdo con las instrucciones del manual antes de usarse.
 - Conecte el enchufe en la posición correcta con el cable colgando hacia abajo.
 - Si conecta el enchufe al revés, el cable puede cortarse y provocar un incendio o una descarga eléctrica.
 - Al mover el refrigerador, tenga cuidado de no rodar sobre el cable de alimentación o dañarlo.
 - Esto representa un riesgo de incendio.
 - Asegúrese de que el enchufe no esté aplastado o dañado en la parte posterior del refrigerador.

- Mantenga los materiales de embalaje fuera del alcance de los niños.
- Existe el riesgo de muerte por asfixia si un niño se coloca los materiales de embalaje en la cabeza.
- El refrigerador debe colocarse de manera tal que se pueda acceder al enchufe después de la instalación.
- Es necesario quitar toda la película plástica protectora antes de enchufar el producto por primera vez.



- El refrigerador debe estar conectado a tierra de manera segura
- Siempre asegúrese de haber conectado el refrigerador a tierra antes de intentar examinar o reparar alguna pieza. Las fugas de energía pueden provocar una descarga eléctrica grave.
- Nunca utilice tubos de gas, líneas telefónicas o potenciales fuentes de atracción de rayos como conexión a tierra.
- El uso inapropiado de la conexión a tierra puede traer como consecuencia un riesgo de descarga eléctrica. Si necesita usar un cable de extensión, use sólo uno de tres hilos con un enchufe que tenga una tercera punta para el polo a tierra; el toma de corriente deberá tener 3 ranuras para adaptarse al enchufe del refrigerador. La potencia indicada en el cable de extensión debe ser CA115-120 V, 10 A o superior. Si se utiliza un adaptador de tierra, asegúrese de que el receptáculo esté conectado correctamente a tierra.



- Si el cable de alimentación está dañado, solicite su reemplazo inmediato al fabricante o al agente de servicios.



PRECAUCIÓN

PRECAUCIONES DE INSTALACIÓN

- Deje espacio suficiente para instalar el refrigerador sobre una superficie plana.
- Si su refrigerador no está nivelado, es posible que el sistema de enfriamiento interno no funcione correctamente.
- Mantenga el espacio de ventilación en el gabinete o estructura de montaje del refrigerador libre de obstáculos.
- El refrigerador debe permanecer en posición vertical durante dos horas después de la instalación.
- Le recomendamos que encargue la instalación de este frigorífico a un técnico cualificado o una empresa de servicios.



ADVERTENCIA

ADVERTENCIAS DE USO MUY IMPORTANTES



- No conecte el enchufe con las manos mojadas.
- No coloque elementos en la parte superior del refrigerador.
- Cada vez que abra o cierre la puerta, éstos pueden caerse y provocar lesiones personales o daños materiales.
- No coloque un recipiente con agua sobre el refrigerador.
- Si se derrama, existe el riesgo de que se produzca un incendio o una descarga eléctrica.
- Se deberá vigilar a los niños para asegurarse de que no jueguen con el refrigerador.
- No permita que se cuelguen de la puerta. Es posible que se produzca una lesión grave.
- No permita que los niños ingresen al refrigerador. Un niño podría quedar atrapado.
- No coloque las manos debajo del refrigerador.
- Es posible que algunas puntas filosas le provoquen lesiones.
- No permita que los niños se paren sobre la cubierta de un cajón.
- El cajón se puede romper y los niños pueden caerse.
- No sobrecargue el refrigerador con comida.
- Cuando abra la puerta, algún elemento puede caerse y provocar lesiones personales o daños materiales.
- No toque las paredes internas del congelador ni los productos almacenados en éste con las manos mojadas.
- Puede provocar congelación.
- Nunca coloque los dedos u otros objetos en el hueco del dispensador de agua, en el recipiente de hielo o en la cubeta de la fábrica de hielo.
- Es posible que provoque lesiones personales o daños materiales.
- No pulverice con gas inflamable cerca del refrigerador.
- Existe el riesgo de que se produzca una explosión o un incendio.
- No almacene sustancias volátiles o inflamables dentro del refrigerador.
- Si se almacena benzina, solvente, alcohol, éter, gas licuado y otros productos similares, se pueden provocar explosiones.
- No almacene en el refrigerador productos farmacéuticos, materiales científicos ni productos sensibles a la temperatura.
- No se deben almacenar productos que requieran controles de temperatura rigurosos.
- No coloque ni utilice aparatos eléctricos dentro del refrigerador, a menos que sean del tipo recomendado por el fabricante.

- No utilice dispositivos mecánicos ni cualquier otro medio para acelerar el proceso de descongelamiento, que no sean aquellos recomendados por el fabricante.
- No dañe el circuito refrigerante.



- No desarme ni repare el refrigerador usted mismo.
- Corre el riesgo de provocar un incendio, el funcionamiento incorrecto o lesiones personales.
- Si el LED interior o exterior se ha apagado, comuníquese con los agentes de servicio técnico.



- Se deberá vigilar a los niños para asegurarse de que no jueguen con el refrigerador.
- Las botellas se debe almacenar una junto a otra de manera tal que no se caigan.
- Este producto se debe utilizar sólo para almacenar alimentos en un entorno doméstico.
- Si se detecta una fuga de gas, evite llamas o posibles fuentes de inflamación y ventile el ambiente en el que se encuentra el refrigerador durante varios minutos.
- Utilice solamente lámparas de LED proporcionadas por el fabricante o agentes de servicios.



- En caso de sentir olor a quemado o a humo, desenchufe el refrigerador de inmediato y comuníquese con el Centro de Servicio de Samsung Electronics.
- Si le resulta difícil cambiar la luz, comuníquese con un agente de servicio.
- Si el producto cuenta con lámparas de LED, no desarme la cubierta de la lámpara y la lámpara de LED usted mismo.
- Comuníquese con su agente de servicio.
- Si el refrigerador tiene polvo o agua, desenchúfelo y comuníquese con el Centro de Servicio de Samsung Electronics.
- Si no lo hace, existe el riesgo de que se produzca un incendio.



PRECAUCIÓN PRECAUCIONES DE USO



- No vuelva a congelar alimentos que se hayan descongelado completamente. No coloque bebidas carbonatadas o con gas en el compartimento del congelador. No coloque botellas ni recipientes de vidrio en el congelador.
- Cuando el contenido se congela, el vidrio puede romperse y provocar lesiones personales.



- Garantía de servicio y modificación.
 - El servicio de garantía de Samsung no cubre los cambios o modificaciones realizados por un tercero a este refrigerador; Samsung tampoco es responsable de los problemas relacionados con la seguridad que puedan surgir a causa de modificaciones hechas por terceros.
- No obstruya las tomas de aire.
- Si las tomas de aire están bloqueadas, en particular con una bolsa de plástico, el refrigerador se puede sobrecongelar. Si el período de enfriamiento es muy prolongado, el filtro del agua puede romperse y provocar fugas de agua.
- Si se desconecta el refrigerador del suministro de energía, espere al menos cinco minutos antes de volver a enchufarlo.
- Si tiene planificado tomarse unas largas vacaciones o si el refrigerador no se utilizará durante mucho tiempo, debe vaciarlo y desenchufarlo.
- Si se deja el refrigerador encendido por mucho tiempo sin utilizarlo, se puede deteriorar el aislamiento y provocar un incendio.
- Retire el exceso de humedad del interior del refrigerador y deje las puertas abiertas. Si no lo hace, pueden aparecer olores y moho.
- Para obtener el mejor rendimiento del producto:
 - No coloque alimentos muy cerca de las rejillas de ventilación de la parte posterior del refrigerador ya que pueden obstruir la libre circulación del aire en el refrigerador.
 - Envuelva los alimentos adecuadamente o colóquelos en recipientes herméticos antes de almacenarlos en el refrigerador.
- Llene el tanque de agua, la charola para el hielo y los cubos de agua solamente con agua potable.



- Si el producto está lleno de agua, comuníquese con el Centro de Servicio más cercano.
- Existe el riesgo de que se produzca una descarga eléctrica o un incendio.



PRECAUCIÓN PRECAUCIONES DE LIMPIEZA



- No pulverice con agua directamente dentro o fuera del refrigerador.
- Existe el riesgo de que se produzca un incendio o una descarga eléctrica.

- ★ • Retire cualquier sustancia extraña o polvo de las clavijas del enchufe. No utilice un paño mojado ni húmedo para limpiar el enchufe.
- De lo contrario, existe el riesgo de que se produzca un incendio o una descarga eléctrica.

-  • Desenchufe el refrigerador antes de limpiarlo o repararlo.



ADVERTENCIAS DE ELIMINACIÓN MUY IMPORTANTES

- ★ • Riesgo de que los niños se queden encerrados. Antes de eliminar su antiguo refrigerador o congelador:
 - Retire las puertas.
 - Deje los estantes en su lugar de manera tal que los niños no puedan trepar dentro del refrigerador fácilmente.
 - Deseche el material de embalaje de este producto de forma que no resulte nociva para el medio ambiente.

- Deje los estantes en su lugar de manera tal que los niños no puedan trepar dentro del refrigerador fácilmente. Asegúrese de que ninguno de los tubos que se encuentran detrás del refrigerador estén dañados antes de desecharlo.
- Cuando deseche este refrigerador, retire los burletes y los pestillos de las puertas de manera tal que los niños pequeños o los animales no puedan quedarse atrapados en el interior. Se deberá vigilar a los niños para asegurarse de que no jueguen con el refrigerador.
- Se utiliza ciclopentano como aislante. Los gases del material de aislamiento requieren un procedimiento especial de eliminación. Comuníquese con las autoridades locales para desechar este producto de manera que no resulte nocivo para el medio ambiente. Asegúrese de que ninguno de los tubos que se encuentran en la parte trasera del refrigerador estén dañados antes de desecharlos.

Contenido

PUESTA A PUNTO DEL REFRIGERADOR DE PUERTA FRANCESA	06
FUNCIONAMIENTO DEL REFRIGERADOR DE DOBLE PUERTA	13
SOLUCIÓN DE PROBLEMAS	79
GARANTÍA.....	81

Puesta a punto del refrigerador de puerta francesa

PREPARACIÓN PARA LA INSTALACIÓN DEL REFRIGERADOR

Felicitaciones por haber adquirido el refrigerador de puerta francesa Samsung.

Esperamos que disfrute las funciones y ventajas de vanguardia que ofrece este nuevo refrigerador.

Selección de la mejor ubicación para el refrigerador

- Una ubicación con fácil acceso al suministro de agua.
- Una ubicación sin exposición directa a la luz solar.
- Una ubicación en la que el piso esté nivelado.
- Una ubicación con suficiente espacio para que las puertas del refrigerador se abran fácilmente.
- Deje espacio suficiente a la derecha, izquierda y por arriba para la circulación del aire.
- Un lugar que permita mover fácilmente el frigorífico para realizar el mantenimiento o una reparación.

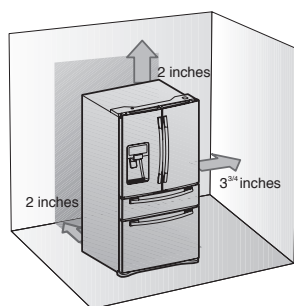

Si el refrigerador no cuenta con espacio suficiente, es posible que el sistema de enfriamiento interno no funcione correctamente. Si su refrigerador cuenta con una fábrica de hielo, deje un espacio adicional en la parte posterior para las conexiones de tuberías de agua. Cuando instale el refrigerador junto a una pared fija, se necesita una distancia mínima de 3 3/4" (95mm) entre el refrigerador y la pared para poder abrir la puerta. En primer lugar: asegúrese de que pueda mover el refrigerador fácilmente hasta su ubicación final midiendo las entradas (ancho y alto), umbrales, techos, escaleras, etc. La siguiente tabla describe la altura y la profundidad exactas del refrigerador de puerta francesa Samsung.

Modelo	profundidad "A"	Ancho "B"	Altura "C"	Altura total "D"	profundidad "E"
RF4287HA	29 1/2" (749 mm)	35 7/8" (912 mm)	68 5/8" (1742 mm)	69 5/8" (1768 mm)	36 1/4" (922 mm)



- Cuando realice la instalación, deje un espacio libre a la derecha, izquierda, atrás y arriba del refrigerador. Esto ayudará a reducir tanto el consumo como los gastos de energía.

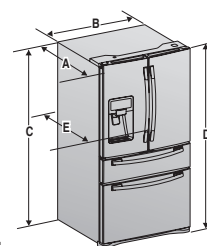

- No instale el refrigerador en un sitio donde la temperatura sea inferior a 50°F (10°C).
- No coloque el refrigerador en un lugar en el que pueda mojarse.

Cuando mueva el refrigerador



PRECAUCIÓN

Para evitar que se dañe el piso, asegúrese de que las patas de ajuste delanteras estén en posición vertical (sobre el piso). Consulte 'Ajuste de las puertas' en el manual (página 9).

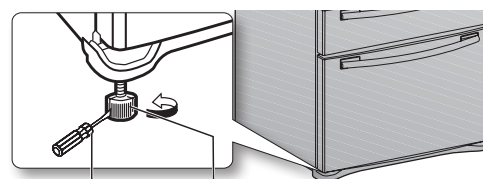

Destornillador de punta chata (-)

palanca de control

PISO

Para realizar una instalación adecuada, se debe colocar el refrigerador sobre una superficie nivelada de material rígido que tenga la misma altura que la del resto del piso. Esta superficie debe ser lo suficientemente resistente para resistir el peso de un refrigerador completamente cargado o aproximadamente 359lbs (165kg). Para proteger el acabado del piso, corte una hoja grande del cartón y colóquela debajo del refrigerador mientras trabaja. Cuando mueva el refrigerador, tire y empuje en forma recta hacia adelante o hacia atrás. No lo mueva de lado a lado.

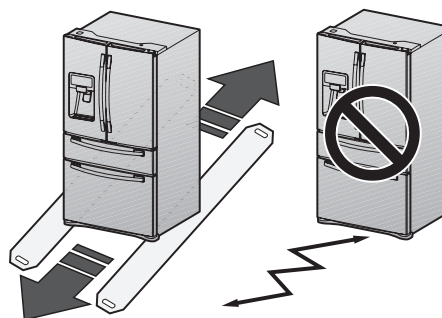

ACCESORIOS Y HERRAMIENTAS NECESARIAS

El refrigerador incluye los siguientes accesorios:



Llave hexagonal Sujetador

Herramientas necesarias (No suministrada)

Se necesitan las siguientes herramientas para finalizar la instalación del refrigerador:

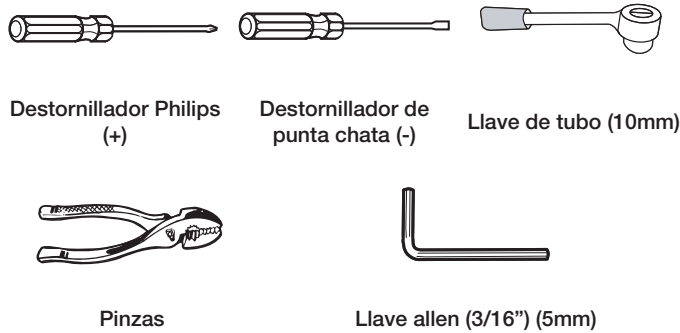

Destornillador Philips (+)

Destornillador de punta chata (-)

Llave de tubo (10mm)



Pinzas



Llave allen (3/16") (5mm)

CÓMO RETIRAR LAS PUERTAS DEL REFRIGERADOR

Según el tipo de instalación se deberá sacar las puertas del frigorífico y del cajón flex y el cajón del congelador para mover el frigorífico hasta su ubicación definitiva.

Si no necesita retirar las puertas del refrigerador, diríjase a la sección Ajuste del nivel en la página 9. Si debe retirar las puertas, continúe leyendo.

Antes de retirar la puerta/cajón, asegúrese de leer lo siguiente:

 **ADVERTENCIA** Desenchufe el refrigerador antes de retirar la puerta o el cajón.



- tenga cuidado de no dejar caer la puerta, ni dañar o rayar la puerta/cajón al retirarlos.
- tenga cuidado de no lesionarse cuando retira la puerta/cajón.
- Vuelva a colocar la puerta/cajón correctamente para evitar:

- Humedad por fuga de aire.
- Alineación incorrecta de la puerta.
- Pérdida de energía a causa de una puerta mal cerrada.

Desarmado de las puertas del refrigerador

 **ADVERTENCIA** tenga cuidado de no dejar caer o rayar las puertas cuando las retira.

Desarmado de las puertas del refrigerador

1. Con la puerta abierta, retire la placa superior de la tapa (**1**) con un destornillador de punta chata (-), y cierre la puerta. Retire los 3 tornillos manteniendo la placa superior hacia abajo (**2**) y gírela con varios cables conectados.

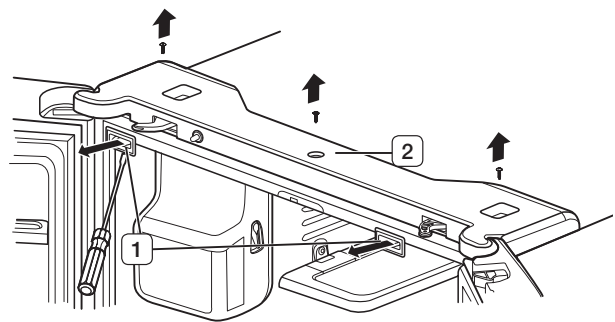

2. Desconecte un conector (**3**) de la puerta derecha y uno (**4**) de la izquierda. Retire la tubería de agua (**5**) presionando la pieza de color gris oscuro (**6**) del acoplador de la tubería de agua.

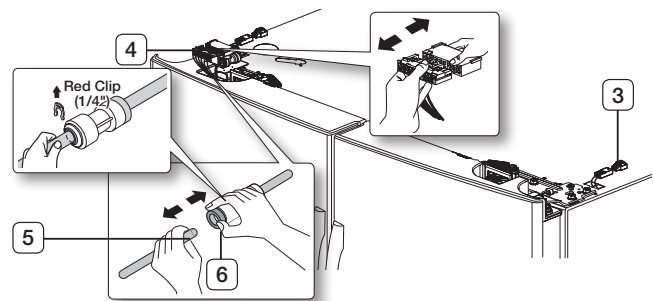

 **PRECAUCIÓN** Antes de retirar el tubo, quite la grapa roja del acoplador, si está instalada.

- Retire los 3 tornillos de cabeza hexagonal (**7**) conectados a las bisagras superiores de las puertas izquierda y derecha con una llave de tubo (10mm). Retire el tornillo de conexión a tierra (**8**) de las bisagras superiores de las puertas izquierda y derecha con un destornillador philips (+). Retire las bisagras superiores de las puertas izquierda y derecha (**9**).

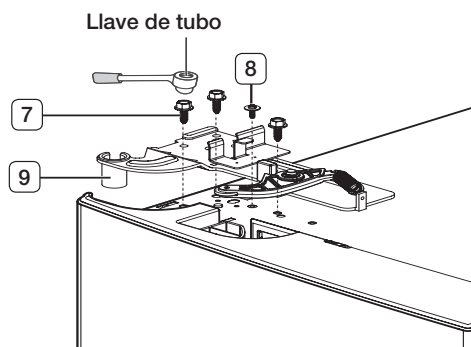

- Levante la puerta para retirarla.

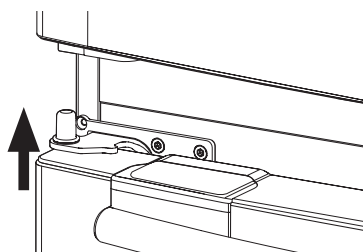

- Retire el tornillo (**10**) conectado a las bisagras inferiores de las puertas izquierda y derecha con un destornillador philips(+). Retire los 2 tornillos de cabezal hexagonal (**11**) conectados a las bisagras inferiores de las puertas izquierda y derecha con una llave allen (3/16"). Retire las bisagras inferiores de las puertas izquierda y derecha (**12**).

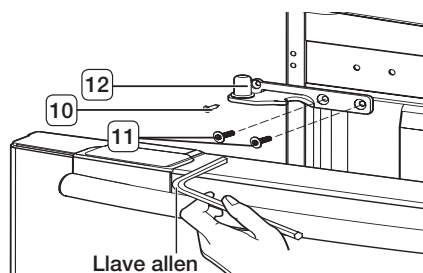

MONTAJE DE LAS PUERTAS DEL REFRIGERADOR

Para volver a montar las puertas del frigorífico una vez colocado éste en su ubicación definitiva, siga el proceso contrario al del desmontaje.

08_ puesta a punto

DESARMADO DE LA TAPA DEL CAJÓN FLEX

- Retire el Flex Zone (**1**) levantándolo.

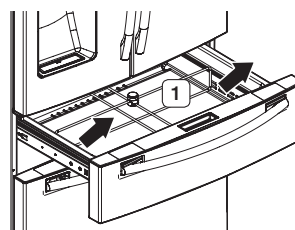

- Retire la cubierta con arnés (**2**) con un destornillador de punta chata (-).

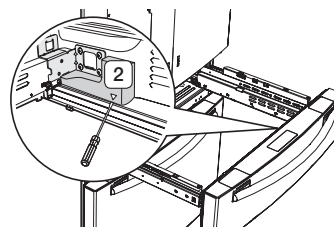

- Presione las lengüetas de cierre y separe el conector del cable.

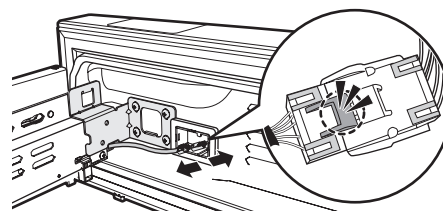

Cuando lo rearme, asegúrese de conectar el haz de cables.

Si no lo hace, el cajón Flex no funcionará.

- Retire los 2 tornillos de cabeza hexagonal de los laterales con una llave de tubo (10mm)

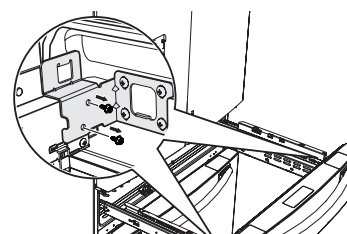

- Levante la tapa del cajón Flex de los rieles.

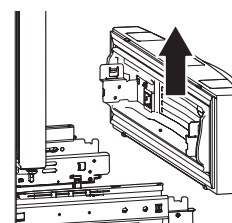

MONTAJE DE LA TAPA DEL CAJÓN FLEX

Para volver a montar la tapa del cajón flex, monte las piezas en orden inverso.



Asegúrese de conectar el conector del cable de la puerta del cajón Flex.

Si no lo hace, el cajón Flex no funcionará.

DESARMADO DEL CAJÓN DEL CONGELADOR

1. Retire el cajón superior levantándolo.

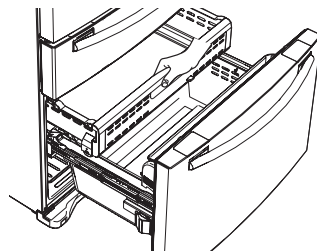

2. Retire el compartimento basculante de la puerta (1) tirando de ambos soportes (2). Luego, retire ambos soportes tirando de ellos.

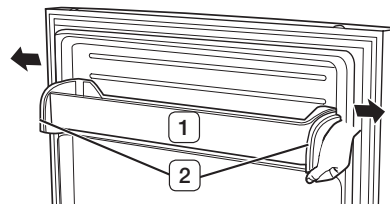

3. Extraiga la cesta inferior (3) levantándola de los rieles.

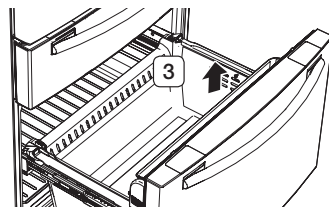

4. Retire los 4 tornillos de cabeza hexagonal de ambos laterales con una llave de tubo (10mm).

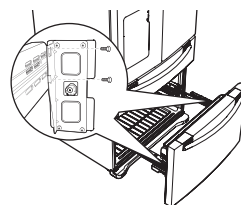

5. Levante la puerta del congelador de los rieles.

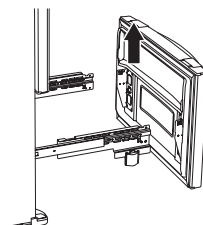

MONTAJE DEL CAJÓN DEL CONGELADOR

Para volver a montar el cajón del congelador, monte las piezas en orden inverso.

AJUSTE DEL NIVEL

Asegúrese de que el refrigerador esté nivelado antes de realizar los ajustes finales. Utilice un nivelador para evaluar si el refrigerador se encuentra nivelado tanto en los laterales como en la parte trasera y delantera. Si el refrigerador no está nivelado, las puertas no estarán perfectamente alineadas, lo que podría provocar condensación de humedad y costosas facturas de energía. A continuación se explica cómo nivelar el refrigerador si el lado izquierdo está a un nivel inferior del lado derecho.

Cómo ajustar el nivel

1. Abra el cajón del congelador y extraiga la cesta inferior. (Véase la página 9)
2. Retire los dos tornillos (1) conectados al frente de la cubierta de las patas (2) con un destornillador Philips(+).
3. Retire el frente de la cubierta de las patas (2) levantando la parte inferior y extrayéndola hacia afuera.
4. Inserte un destornillador de punta chata (-) en una muesca dentro de la palanca de control izquierda y gírelo en el sentido de las agujas del reloj para nivelar el refrigerador. Se debe girar en sentido de las agujas del reloj para bajar el refrigerador y en el sentido contrario de las agujas del reloj para elevarlo.

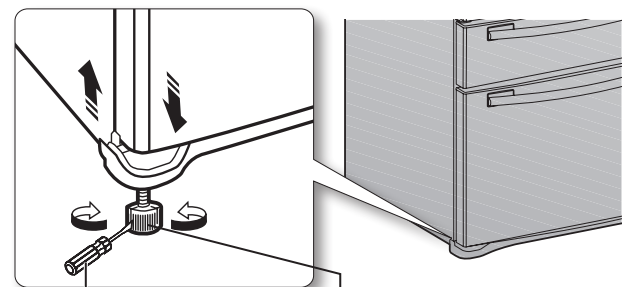
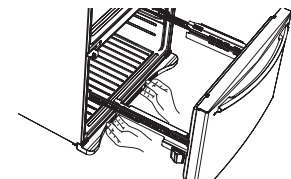
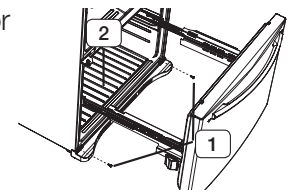



destornillador de punta chata (-)

palanca de control





Ambas palancas de control deben tocar el piso para impedir posibles lesiones personales o daños materiales a causa de la inclinación.

-  Si el lado derecho está más bajo, realice el mismo proceso, pero con la palanca de control derecha.
-  Es complicado quitar el frente de la cubierta de las patas del refrigerador, por lo tanto, no recomendamos realizar pequeños ajustes con la palanca de control. Consulte en la página siguiente la mejor manera de realizar pequeños ajustes en las puertas.

CÓMO HACER PEQUEÑOS AJUSTES ENTRE LAS PUERTAS

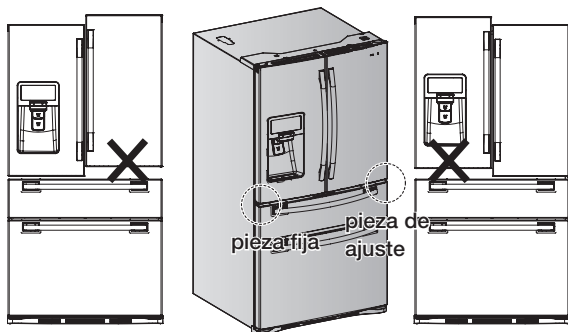
Recuerde que se necesita que el refrigerador esté nivelado para que las puertas estén perfectamente alineadas. Si necesita ayuda, revise la sección anterior sobre la nivelación del refrigerador.



-  La puerta izquierda está fija. Para realizar pequeños ajustes entre las puertas, ajuste solamente la puerta derecha.

1. Extraiga la puerta convertible (1) para que se vea la bisagra inferior (2).
2. Inserte la llave allen (3/16") (3) en el eje (4) de la bisagra inferior.
3. Ajuste la altura girando la llave hexagonal (3) en el sentido de las agujas del reloj (ABAJO) o en el sentido contrario al de las agujas del reloj (ARRIBA).

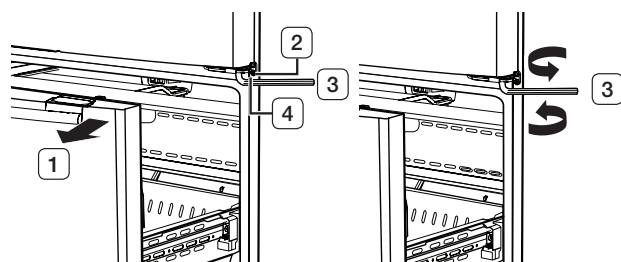

-  Cuando gira la llave hexagonal en el sentido contrario al de las agujas del reloj (↺), la puerta se moverá hacia arriba.

1. Después de ajustar las puertas, inserte el sujetador suministrado (6) con ayuda de unas pinzas (5) en el espacio entre el anillo de caucho de la bisagra (7) y la bisagra inferior (8). La cantidad de sujetadores que se deben insertar depende del espacio.

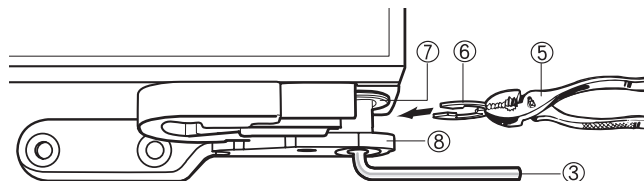

-  El refrigerador incluye 2 sujetadores. Cada uno de los sujetadores tiene un espesor de 0,04".

AJUSTE DEL NIVEL DEL CAJÓN DEL CONGELADOR

pieza de ajuste

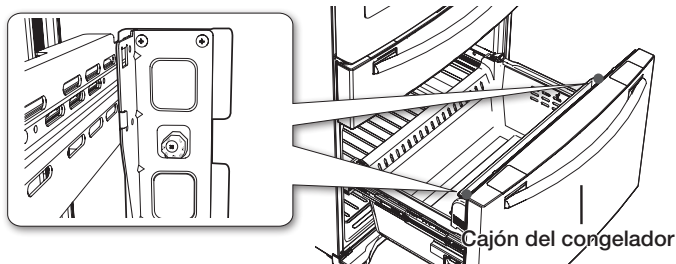

1. Ubique el regulador de altura (1) en el cajón del congelador. Desatornille los 8 tornillos Phillips (2) lentamente para aflojar la puerta.

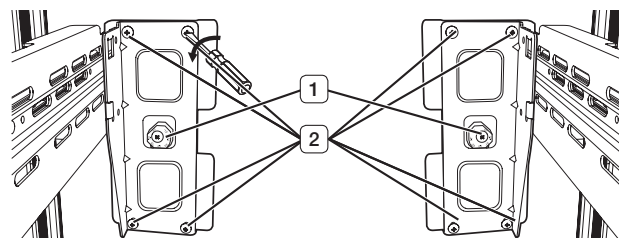

2. Afloje el tornillo regulador (3) con un destornillador Phillips (+).

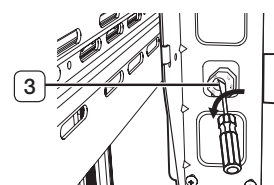

3. Seleccione el mejor nivel para alinear la pendiente de la puerta.
 - Después, ajuste el tornillo regulador (3) y luego los dos tornillos philips.

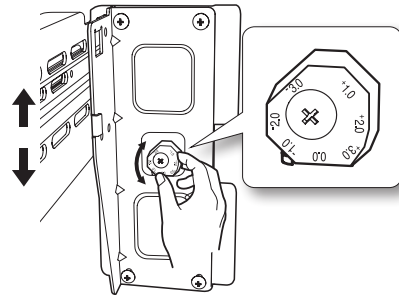

Ejemplo) La inclinación es de aproximadamente 0,08 pulgadas (2mm) como se muestra a continuación.

- Gire el regulador de altura hasta llegar a -2,0 para reducir la inclinación de la puerta.

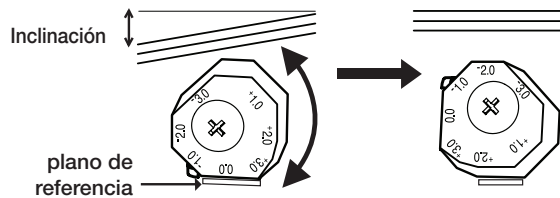

INSTALACIÓN DE LA TUBERÍA DEL DISPENSADOR DE AGUA

El dispensador de agua con filtro es una de las funciones útiles de su nuevo refrigerador. Para que el agua que ingerimos sea más saludable, el filtro elimina las partículas no deseadas. No obstante, no la esteriliza ni destruye microorganismos. Para eso, necesita adquirir un sistema de purificación de agua. A fin de que la fábrica de hielo funcione correctamente, se necesita una presión de agua de 20~125 psi. En condiciones normales, un vaso de 170 cc (5,75 oz.) puede llenarse en 10 segundos. Si el refrigerador se instala en una zona de presión de agua baja (debajo de los 20psi), puede instalar una bomba cebadora para compensar la falta de presión. Una vez conectada la tubería de agua, asegúrese de que el tanque de almacenamiento de agua dentro del refrigerador esté lleno. Para hacerlo, presione la palanca del dispensador hasta que salga el agua.



Su distribuidor le podrá ofrecer los kits de instalación de tuberías de agua disponibles a un costo adicional. Recomendamos utilizar un kit de instalación de tubería de agua que contenga tubería de cobre y una tuerca de compresión de 1/4".

Conexión al suministro del agua

1. En primer lugar, cierre el suministro de agua principal.



2. Ubique la tubería de agua potable fría más cercana e instale la abrazadera y la válvula de cierre.

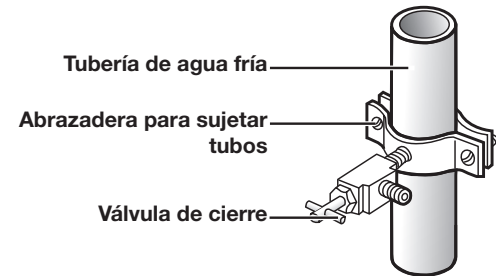

3. Conecte el kit de instalación de tubería de agua a la válvula de cierre.

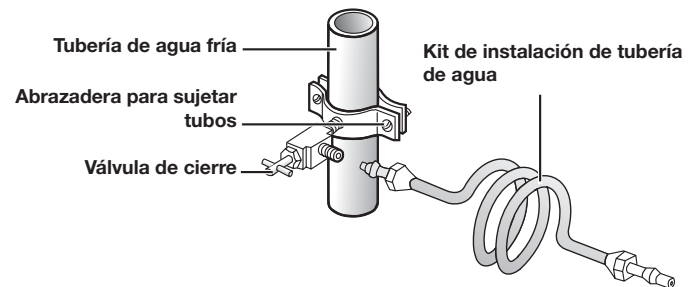

Conexión de la tubería de suministro de agua al refrigerador.

Para llevar a cabo la conexión, necesita adquirir varios elementos.

Posiblemente su ferretería local los venda todos juntos en un kit.

Uso de la tubería de cobre	Uso de la tubería de plástico
<ul style="list-style-type: none"> • Tubería de cobre de 1/4" • Tuerca de compresión de 1/4" (1) • Férula (2) 	<ul style="list-style-type: none"> • Tubería de plástico de 1/4" → Extremo moldeado (válvula) • Tuerca de compresión de 1/4" (1)

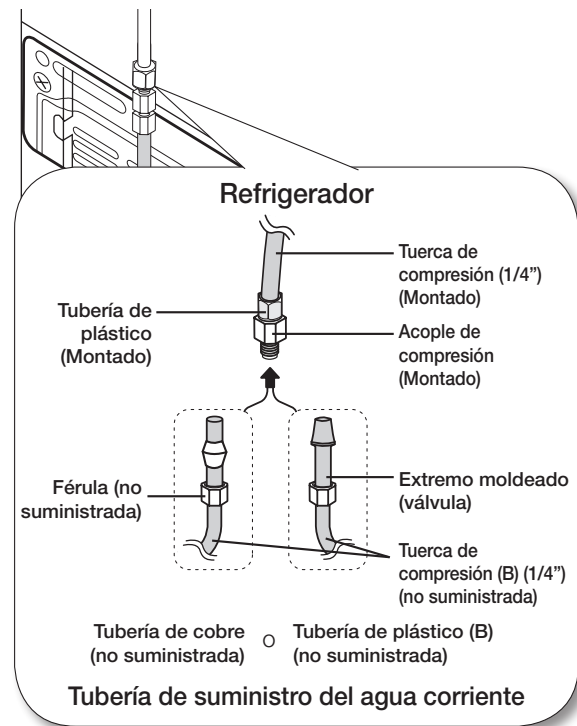

1. Conecte la tubería del agua corriente al acople de compresión ensamblado.
 - Si utiliza una tubería de cobre, deslice la tuerca de compresión (**B**) (no suministrada) y la férula (no suministrada) por la tubería de cobre (no suministrada) como se muestra en el gráfico.
 - Si utiliza una tubería de plástico (**B**), inserte el extremo moldeado (válvula) de la tubería de plástico (**B**) en el acople de compresión.

PRECAUCIÓN No la utilice sin el extremo moldeado (válvula) de la tubería de plástico (**B**).

2. Ajuste la tuerca de compresión (**B**) sobre el acople de compresión. No ajuste demasiado la tuerca de compresión (**B**).
3. Abra el agua y verifique si hay alguna fuga. Si encuentra gotas o fugas de agua en las zonas de las conexiones, cierre el suministro de agua principal. Compruebe la conexiones y, de ser necesario, ajústelas.
4. Haga correr 1 galón de agua a través del filtro antes de beber o de utilizar el agua del refrigerador. (El agua debe correr unos 6 minutos.) Para hacer correr el agua, presione la palanca del dispensador de agua con un vaso o una taza grandes. Llene el vaso, vacíelo en el fregadero de la cocina y repita el proceso.

5. Tras poner en funcionamiento el refrigerador, deje que la fábrica de hielo haga durante 1 o 2 días. Pasado este tiempo, deseche las 1 o 2 primeras cubetas de hielo para asegurarse de que se hayan eliminado todas las impurezas de la tubería de agua.



Solamente conecte a tubería de agua a una fuente de agua potable.

Si debe reparar o desarmar la tubería de agua, recorte 1/4" de la tubería de plástico para asegurarse de que la conexión sea perfecta y libre de pérdidas.

FINALIZACIÓN DE LA INSTALACIÓN

Ahora que ya tiene el nuevo refrigerador instalado en su lugar, puede configurarlo y disfrutar de sus funciones. Complete los siguientes pasos para poner el refrigerador en funcionamiento.

1. Asegúrese de que el refrigerador se encuentre en una ubicación apropiada a una distancia razonable de la pared. Consulte las instrucciones de instalación de este manual.
2. Una vez enchufado, asegúrese de que la luz interior se encienda cuando se abran las puertas.
3. Coloque el control de temperatura en la marca más fría y espere una hora. Restablezca la temperatura del refrigerador y del congelador que desee.
4. Después de enchufar el refrigerador, tardará algunas horas en alcanzar la temperatura adecuada. Podrá almacenar alimentos y bebidas en el refrigerador una vez que la temperatura sea lo suficientemente baja.

funcionamiento del refrigerador de doble puerta

RESTRICCIONES Y ALERTAS DE LA PANTALLA

1. El idioma predeterminado del Visor es el inglés y los idiomas no admitidos no aparecen en la pantalla.
2. Las actualizaciones periódicas del tiempo o las noticias pueden congestionar la red aunque no se esté utilizando la pantalla
3. Cuando hay actualizaciones de software disponibles, Samsung actualiza automáticamente el software del frigorífico y emite un aviso que se muestra en la pantalla.
4. Tenga en cuenta que el licenciante pertinente (proveedor de contenidos) mantiene a su entera discreción qué contenidos hacen accesibles a través de las diferentes aplicaciones del frigorífico. Asimismo, cada licenciante mantiene el derecho exclusivo de eliminar cualquier contenido que el licenciante pueda dejar de ofrecer a través de la aplicación del frigorífico. En tal caso, el licenciante puede enviar al usuario un aviso por escrito notificando la eliminación del contenido.

PANEL DIGITAL

CPU	CPU Marvel Aspen (ARM)	SO	Linux 2.6.28
RAM	256MB	LCD	8" TFT-LCD (800*480)
ROM	512MB	REDES	IEEE802.11 b/g

Contiene módulo de transmisor ID FCC: A3LRF4289RSG309
Este dispositivo cumple con lo establecido en la sección 15 de las normas de la FCC.
Su funcionamiento está sujeto a las dos condiciones siguientes: (1) Este dispositivo no debe causar interferencias perjudiciales y (2) este dispositivo debe aceptar cualquier interferencia recibida, incluidas las interferencias que pueden provocar un funcionamiento no deseado.

USO POR PRIMERA VEZ

- Al utilizar el producto por primera vez luego de la instalación, aparece la siguiente pantalla de calibración del panel táctil en el Panel del visor. Según el procedimiento que aparece en la pantalla, toque en el centro de la cruz con precisión. Si no se señala el centro correctamente, la cruz aparece varias veces. Luego de completar la calibración de la pantalla táctil, aparece la pantalla de inicio en el Panel del visor. La pantalla táctil de calibración vuelve a aparecer una vez completa la actualización del software.

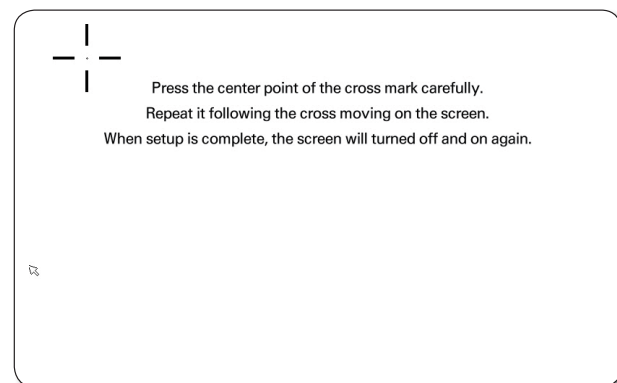

PANTALLA DE INICIO

- La pantalla de inicio es el punto de partida para configurar todas las funciones. Además, al seleccionar el icono en todos los menús, lo lleva directamente a la pantalla de inicio. En el centro de la pantalla de inicio, se muestra la información básica del refrigerador como por ejemplo Hora / Clima / Temperatura / Selección del dispensador. Los íconos indicadores en el margen superior izquierdo de la pantalla muestran información variada del refrigerador y los menús de la parte inferior son el acceso a cada función.



Íconos indicadores (Margen superior izquierdo de la pantalla)

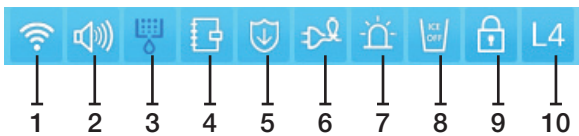

1. Intensidad de la señal de red: 5 Niveles (apagado - 1 - 2 - 3 - 4)
2. Nivel del volumen: 5 Niveles (apagado - 1 - 2 - 3 - 4)
3. Estado del filtro: 3 Niveles (azul - rosa - rojo)
4. Programar alarma
5. Aviso de actualización de software
6. Ahorro de energía
7. Alarma de la puerta
8. Hielo desactivado
9. Bloqueo del dispensador
10. Nivel Smart Grid

Fecha/Hora, temperatura del congelador/refrigerador, selección del dispensador, clima actual (centro de la pantalla)



1. Fecha/Hora: Indica la fecha y hora actual.
2. Temperatura del Congelador/Refrigerador: Muestra la temperatura actual del congelador/refrigerador. Al presionar sobre la temperatura del congelador/refrigerador, aparece la pantalla de ajuste de temperatura.
3. Dispensador: Muestra el estado actual del dispensador. Al presionar sobre el estado actual del dispensador, aparece la pantalla de selección de tipo de hielo.
4. Clima: Indica el tiempo actual si el frigorífico está conectado a la red inalámbrica. El fondo de la pantalla de inicio se basa en la hora y el tiempo actuales y se muestra en uno de los 8 modos de imagen: (Claro, Nublado, Nieve, Lluvia) x (Día, Noche).

Parte inferior de la pantalla: Iconos de los menús

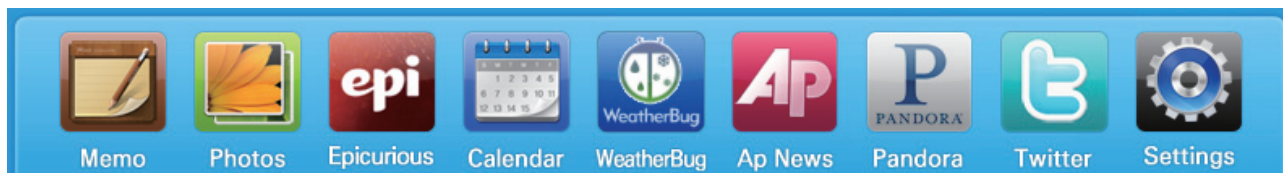

1. Memo (Nota): Permite crear, guardar y comprobar notas.
2. Photos (Fotografías): Permite gestionar las fotos almacenadas e importar fotos desde dispositivos internos, como tarjetas de memoria o teléfonos móviles y desde Internet.
3. Epicurious: Permite ver recetas y crear listas de la compra para las recetas seleccionadas.
4. Calendar (Calendario): Permite ver una planificación guardada en Google Calendar.
5. WeatherBug: Muestra el tiempo actual y la previsión meteorológica.
6. AP News: Muestras las noticias de una de las 11 categorías seleccionadas.
7. Pandora: Reproduce música proporcionada por Pandora, el servicio de radio por Internet.
8. Twitter: Muestras mensajes del Twitter.
9. Ajustes: Permite configurar las funciones básicas del frigorífico, como el ahorro de energía, la alarma de la puerta, la hora, etc.

AJUSTE DE LA TEMPERATURA DEL CONGELADOR/REFRIGERADOR

El control de temperatura le permite ajustar las temperaturas del congelador y del refrigerador. Utilice las siguientes instrucciones para modificar y ajustar estas temperaturas.

1. Presione la temperatura del Freezer (Congelador)/Fridge (Refrigerador) en la pantalla de inicio.



- Cuando se almacena helado a una temperatura superior a los 4°F (-16°C) en el congelador, puede derretirse.

2. Elija la temperatura deseada del congelador o del refrigerador mediante los botones de temperatura; luego presione el botón Save (Guardar).

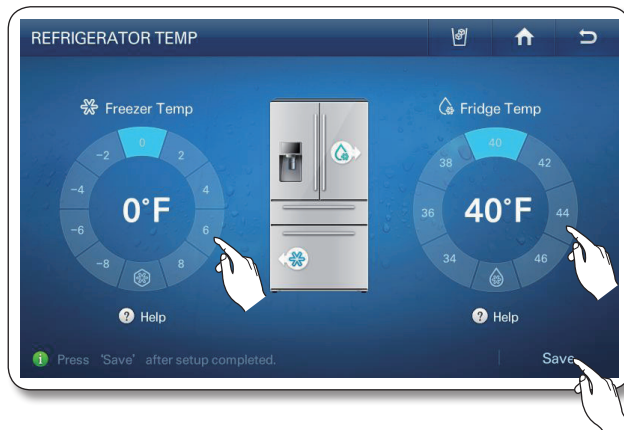

- Congelador: Fahrenheit: -8 °F ~ 8 °F (Predeterminado: -2 °F), Celsius: -22 °C ~ -14 °C (Predeterminado: -19 °C)
- Refrigerador: Fahrenheit: 34 °F ~ 46 °F (Predeterminado: 38 °F), Celsius : 1°C ~ 7°C (Predeterminado: 3 °C)
- Iconos de las funciones de la parte superior derecha de la pantalla Refrigerator Temp (Temperatura del frigorífico)



: Pulse para configurar el tipo de dispensador. (Cubitos/Hielo picado)



: Pulse para ir a la pantalla de inicio.



: Pulse para mostrar la pantalla de previsualización.



- La temperatura del congelador o el refrigerador puede variar según la frecuencia con que se abra y cierre la puerta, la cantidad de alimentos, la temperatura ambiente, etc.
- Las temperaturas varían en cada sección donde se almacenan alimentos en los compartimentos del congelador y el refrigerador.
- Si la temperatura ambiente es exageradamente alta, la temperatura del frigorífico y del congelador pueden aumentar anormalmente. Si sucede esto, en la pantalla se mostrará "Abnormally High Temperature (Temperatura anormalmente alta)". Cuando se vuelve a recuperar la temperatura normal, el mensaje desaparece automáticamente. Si se normaliza la temperatura ambiental y el mensaje no desaparece automáticamente al cabo de unas horas, póngase en contacto con el centro de servicio más cercano.



AJUSTES DE POWER FREEZE/POWER COOL (PODER DE CONGELACIÓN/PODER DE ENFRIAMIENTO)

Las funciones Power Freeze (Poder de congelación) y Power Cool (Poder de enfriamiento) se utilizan para bajar rápidamente la temperatura de los compartimentos del congelador y del refrigerador. Utilice las siguientes instrucciones para activar estas funciones.

1. Presione la temperatura del Freezer (Congelador)/ Fridge (Refrigerador) en la pantalla de inicio.



2. Presione los botones Power Freeze (Poder de congelación) y/o Power Cool (Poder de enfriamiento); luego presione el botón Save (Guardar).



- Para cancelar Power Freeze (Activador del congelador) y Power Cool (Activador del frío), seleccione el botón Temperature Setting (Ajuste de la temperatura).
- El consumo de energía aumenta durante el uso de las funciones Power Freeze (Poder de congelación) y Power Cool (Poder de enfriamiento).
- Al seleccionar el ícono de interrogación (?), aparece la pantalla que describe la función. Pulse el botón [OK (Aceptar)] en la pantalla emergente para volver a mostrar la pantalla de ajuste de la temperatura.
- Cuando se enciende Power Freeze/Power Cool (Poder de congelación/Poder de enfriamiento), el compresor del refrigerador se acelera y se escucha un sonido más fuerte que durante el funcionamiento normal.

AJUSTES DEL DISPENSADOR

Para seleccionar el tipo de hielo, siga estos pasos:

1. Presione sobre el estado del dispensador en la pantalla de inicio. Aparece la pantalla del dispensador.



2. Presione el tipo de dispensador deseado; luego presione el botón CLOSE (Cerrar).

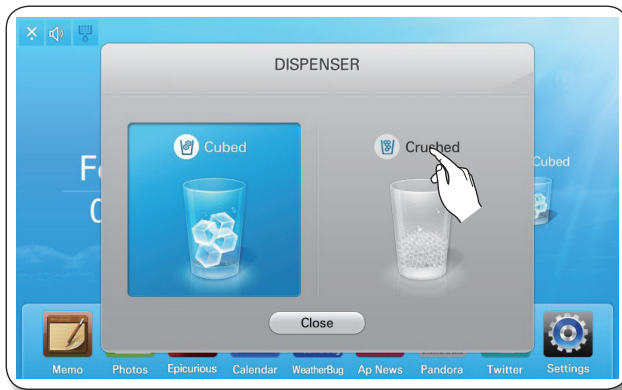

ALARMA DE PUERTA ABIERTA

Si la puerta del congelador/frigorífico permanece abierta más de 3 minutos, aparece una ventana de aviso alarma y suena una señal de alarma. Luego de la primera alarma, se repite cada minuto. Y se detiene al cerrar ambas puertas.

En caso de seleccionar Door Alarm OFF (Alarma de puerta APAGADA) en la sección de ajustes, no sonará ninguna alarma.



NOTA

Se puede utilizar la función Memo (Notas) para dejar una nota para uno mismo o para otros.

Cómo dejar una nota.





1. Presione el botón Memo (Nota) en la pantalla de inicio.

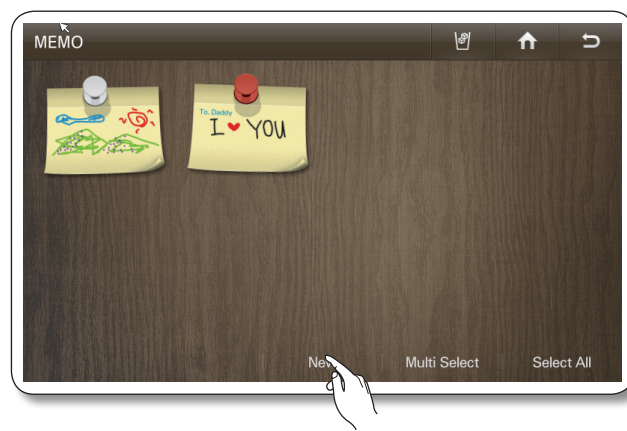
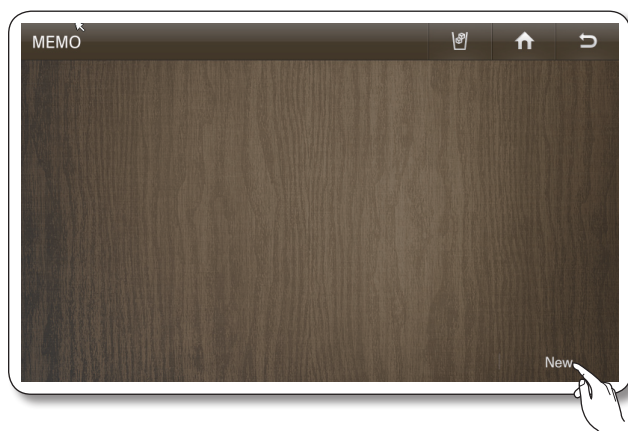

2. Presione el botón New (Nueva).



3. Seleccione las herramientas de notas que desee tocando los botones de herramientas encima del área de escritura de la nota.
A continuación se describen las herramientas.

- : Seleccione para introducir una nota en el modo bolígrafo.
Utilice un dedo o un lápiz de punta suave.
- : Seleccione para introducir una nota en modo teclado.
- : Seleccione para borrar una nota.
- : Seleccione el grosor del bolígrafo o de la goma de borrar.
- : Seleccione el color del bolígrafo.



- Se pueden guardar hasta 80 notas.
- Para utilizar el teclado, pulse el icono del teclado y toque donde desee empezar a escribir la nota. El teclado se muestra en la pantalla. El número de caracteres que se puede introducir con el teclado está limitado a los que caben en el área de escritura de la nota.

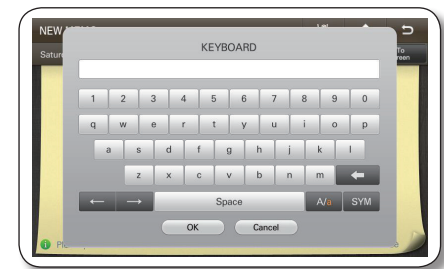
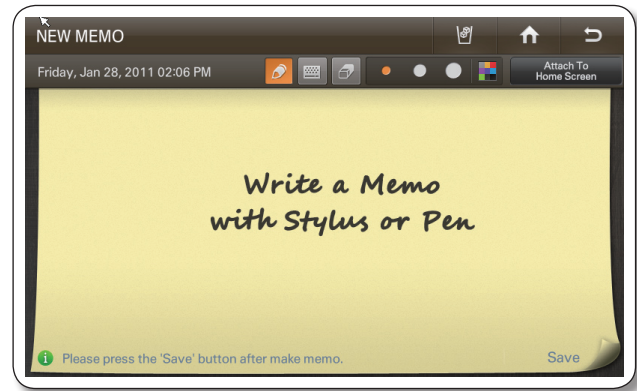

4. Toque el botón Save (Guardar) una vez haya escrito la nota.
- Si desea mostrar la nota en la pantalla de inicio, pulse el botón Attach to Home Screen (Adjuntar a la pantalla de inicio) y toque el botón Save (Guardar). Vea a continuación.

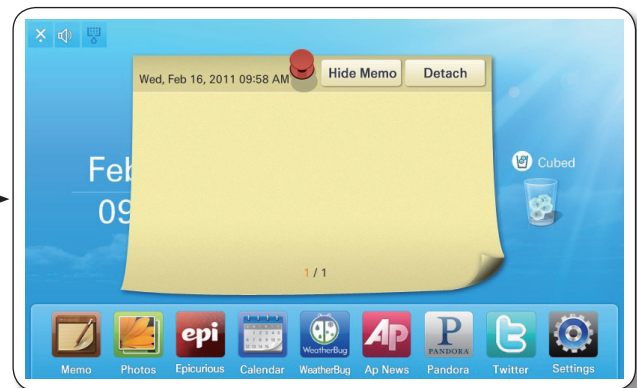
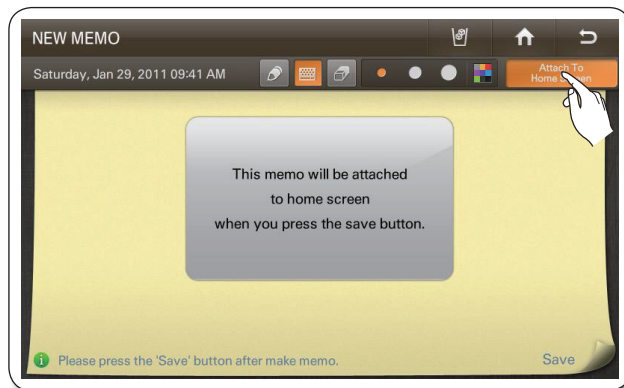
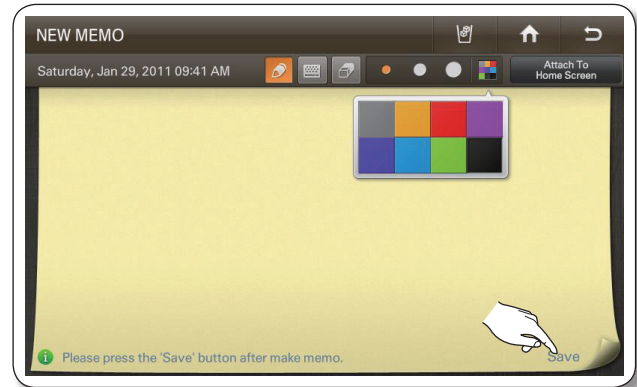

- La nota que se muestra en la pantalla de inicio se puede guardar tocando el botón Detach (Quitar) o se puede ocultar temporalmente tocando el botón Hide Memo (Ocultar nota).



Cómo mostrar las notas

1. Presione el botón Memo (Nota) en la pantalla de inicio.



2. Toque las notas que desee mostrar.



- Al presionar el botón Select All (Seleccionar todas), aparece la pantalla Multi Selection (Selección múltiple).
- Cuando hay varias páginas con muchas notas, habrá números de página en la parte inferior de la pantalla. Si pulsa sobre un número de página, la pantalla muestra esta página.
- La nota que se mostrará en la pantalla está indicada con una chinche roja.
- Las notas escritas se muestran como imágenes en miniatura. Puede cambiar el orden de las notas escritas con la función de arrastrar y soltar.

Para ver varias notas, siga aquí.

2. Para ver varias notas, presione el botón Multi Select (Selección múltiple).

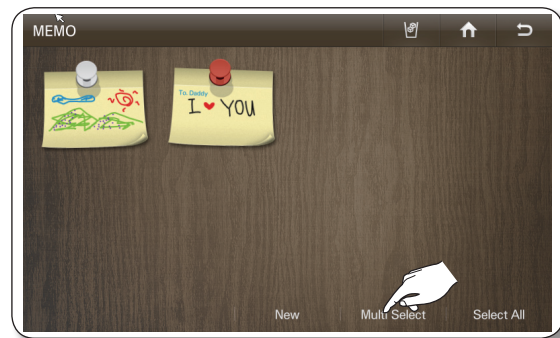

- El modo Multi-Select (Selección múltiple) permite seleccionar varias notas para verlas una tras otra con los botones < o >.

3. Ver las notas guardadas.



- En la pantalla Detail View (Vista de detalles), puede eliminarla, adjuntarla a la pantalla de inicio o quitarla.

3. Elija las notas que desee ver.



- Al seleccionar el botón Select All (Seleccionar todas), quedan seleccionadas todas las notas de la página actual y el botón Select All (Seleccionar todas) cambia a Unselect All (Deseleccionar todas).
- Para salir de la pantalla Multi Select (Selección múltiple), pulse el botón Cancel (Cancelar).
- Cuando hay páginas con varias notas, en la parte inferior de la pantalla se muestran los números de las páginas. Si pulsa sobre un número de página, la pantalla muestra esta página

4. Presione el botón View Selected (Ver seleccionadas).



- 5. Vea la nota guardada mediante el uso de los botones < y >. Cada vez que se pulsan los botones < o >, aparece el menú siguiente secuencialmente.



- En la pantalla Detail View (Vista de detalles) puede eliminar una nota, adjuntarla a la página de inicio o quitarla de la página de inicio.

Cómo eliminar la(s) nota(s).

1. Presione el botón Memo (Nota) en la pantalla de inicio.



2. Toque las notas que desee eliminar.



3. Presione el botón Delete (Eliminar).

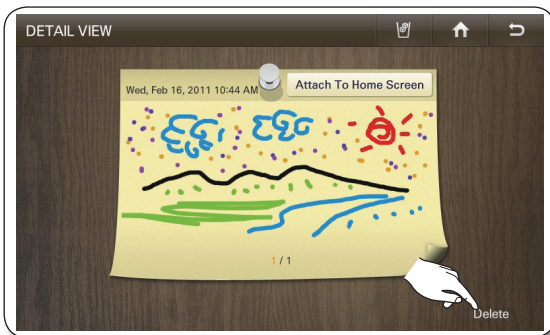

Para borrar varias notas, siga aquí.

2. Para eliminar varias notas, presione el botón Multi Select (Selección múltiple).

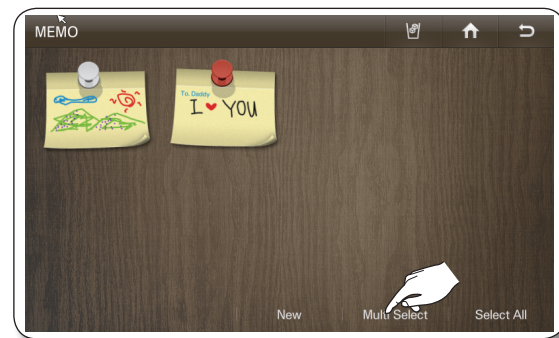

3. Toque las notas que desee eliminar.



4. Presione el botón Yes (Sí).

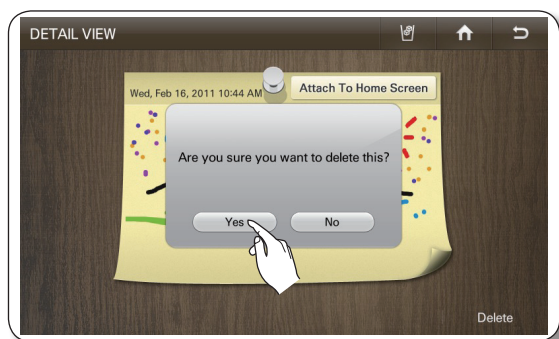

4. Presione el botón Delete (Eliminar).

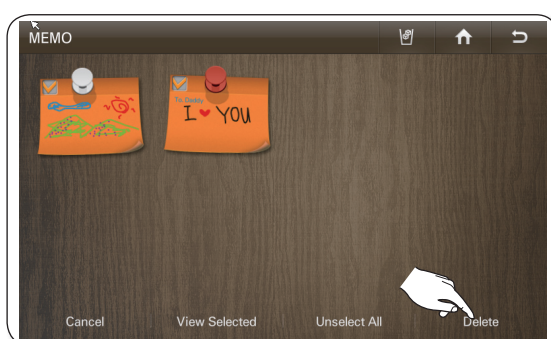

5. Presione el botón Yes (Sí).

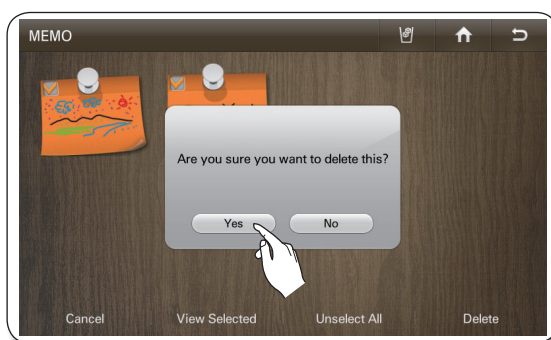

FOTOGRAFÍAS

Las fotos se pueden cargar desde una tarjeta de memoria/dispositivo DLNA/álbum web Picasa en My Album (Mi álbum) del frigorífico.

Cómo copiar fotografías desde una tarjeta de memoria a My Album (Mi álbum)

1. Jale de la cubierta de la ranura para tarjetas y desplácela hacia un costado.
2. Inserte la tarjeta de memoria (SD/SDHC/MMC/HS MMC) con imágenes guardadas dentro de la ranura para tarjetas.
Aparece en la pantalla el mensaje "A SD/MMC card is connected" ("Se conectó una tarjeta SD/MMC").

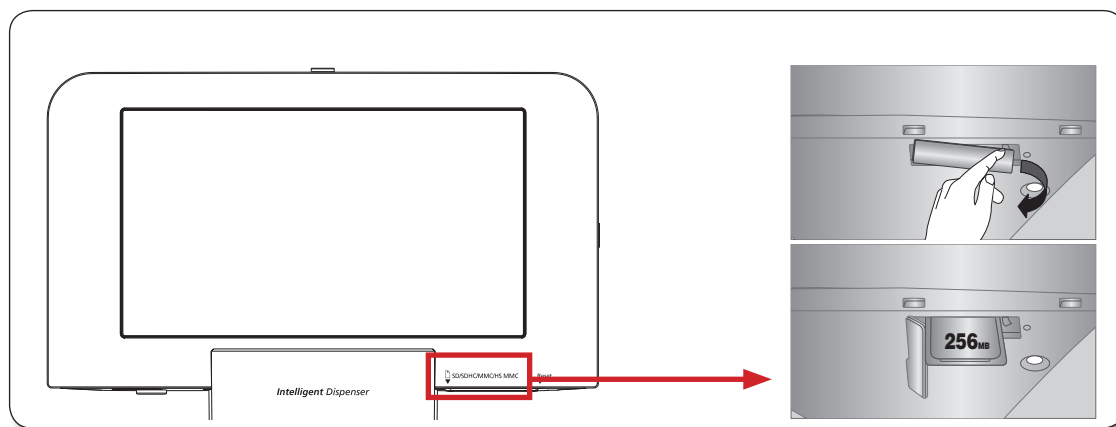



- La ranura para tarjetas de memoria sólo es compatible con tarjetas SD/SDHC/MMC/HS MMC.
- La ranura sólo puede leer imágenes JPEG (JPG).
- La capacidad del panel es de aproximadamente 300 fotografías.
- Al guardar fotografías desde una tarjeta de memoria al panel, el tamaño de la fotografía cambia automáticamente a 800 x 480 píxeles, independiente del tamaño original.
- Si existen varias fotografías guardadas en la tarjeta de memoria, tomará un tiempo para cargar la función de vista previa.
- Si se retira la tarjeta de memoria durante la transferencia de imágenes, en My Album (Mi álbum) solo se mostrarán las imágenes que completaron la transferencia. Si las imágenes no se han transferido completamente, la pantalla vuelve a la pantalla Photos (Fotos).
- Las imágenes guardadas se ajustan al tamaño de la pantalla. Según el tamaño de la imagen, pueden aparecer barras negras en la parte superior o a los lados.
- La tarjeta de memoria no viene suministrada con el refrigerador.
- Es posible que el frigorífico no pueda leer las tarjetas de memoria SD/SDHC/MMC/HS MMC, según el tipo de tarjeta que sea.

3. Presione el botón Photos (Fotografías) en la pantalla de inicio.



4. Presione Memory Card (Tarjeta de memoria) en la lista de Photos (Fotografías).

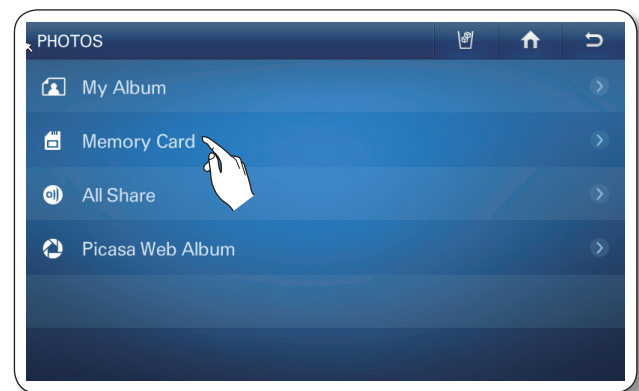

5. Toque la foto que desee guardar en My Album (Mi álbum).



- Cuando se pulsa el botón Select All (Seleccionar todo), aparece la pantalla Multi Selection (Selección múltiple).
- Cuando hay varias páginas con muchas fotografías, habrá números de página en la parte inferior de la pantalla. Si pulsa el número de página, la pantalla muestra esta página.
- Esta función también se aplica a las funciones <All Share> y <Picasa Web Album>.

5. Para almacenar varias fotografías, presione el botón Multi Select (Selección múltiple).



- Cuando existen carpetas en la tarjeta de memoria, los íconos de las carpetas aparecen en la pantalla.
- Al seleccionar una carpeta verá las fotografías almacenadas en ella.
- Si se encuentra en una subcarpeta, puede subir a la carpeta que contiene la subcarpeta tocando el icono ".." de la subcarpeta.

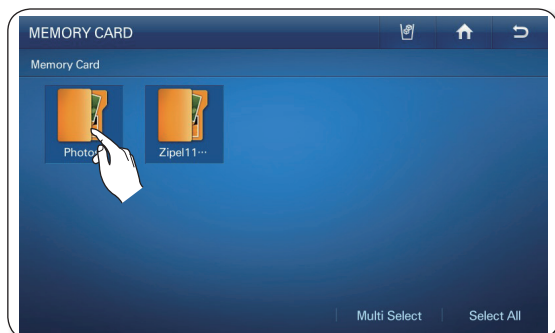

6. Presione el botón Save To My Album (Guardar en Mi álbum).



6. Toque las fotos que desee guardar en My Album (Mi álbum).



- Cuando se selecciona una foto se muestra su información detallada.

7. Mientras las fotos se cargan desde la tarjeta de memoria, se muestra en la pantalla el mensaje "Save To My Album (Guardar en Mi álbum)"

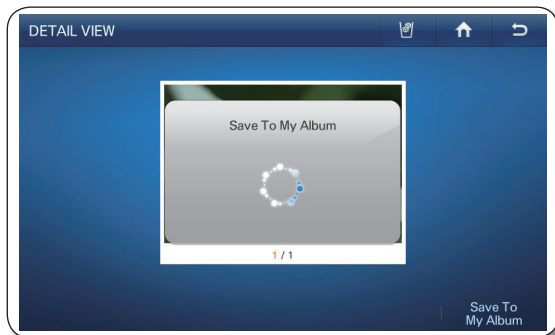

- Las fotografías de tamaño mayor tardarán más en cargarse.

9. Una vez completada la carga, saque la tarjeta de memoria de la ranura.

- Al seleccionar el botón Select All (Seleccionar todas), quedan seleccionadas todas las fotografías de la página actual y el botón Select All (Seleccionar todas) cambia a Unselect All (Deseleccionar todas).
- Al presionar el botón View Selected (Ver seleccionadas), se verá la versión de mayor tamaño.
- Para salir de la pantalla Multi Select (Selección múltiple), pulse el botón Cancel (Cancelar).
- Para eliminar la marca de verificación en la foto seleccionada, vuelva a seleccionar la fotografía de destino.
- Cuando hay varias páginas con muchas fotografías, habrá números de página en la parte inferior de la pantalla.
- Si tiene fotos seleccionadas y accede a otra carpeta, las fotos se deseleccionan automáticamente.
- Cuando se toca el nombre de la carpeta que hay encima de las miniaturas (previsualizar fotos), la pantalla muestra esta carpeta.
- Esta función también se aplica a las funciones <All Share> y <Picasa Web Album>.

7. Presione el botón Save To My Album (Guardar en Mi álbum).



8. Mientras las fotos se cargan desde la tarjeta de memoria, se muestra en la pantalla el mensaje "Save To My Album (Guardar en Mi álbum)"

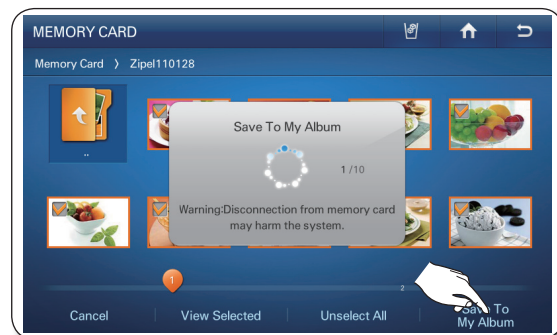

- Las fotografías de tamaño mayor tardarán más en cargarse.

Cómo cargar fotos del dispositivo DLNA en My Album (Mi álbum) (AllShare)



- Esta función sólo está disponible cuando el frigorífico está conectado a la red inalámbrica (Wi-Fi).

1. Presione el botón Photos (Fotografías) en la pantalla de inicio.



2. Toque All Share en la lista de fotos y conecte el dispositivo DLNA al mismo PA inalámbrico que el frigorífico.

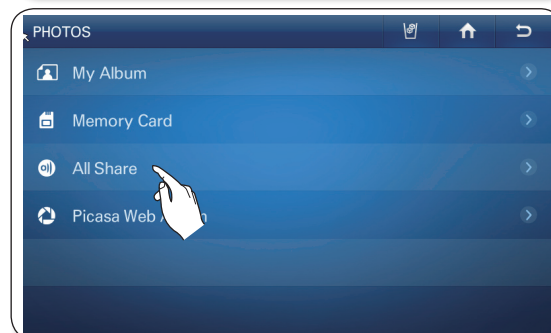

3. En la lista All Share, toque el dispositivo DLNA al que se desea conectar.
 - Si no aparece el dispositivo DLNA al que se desea conectar, toque varias veces el botón Refresh (Actualizar) para detectarlo.

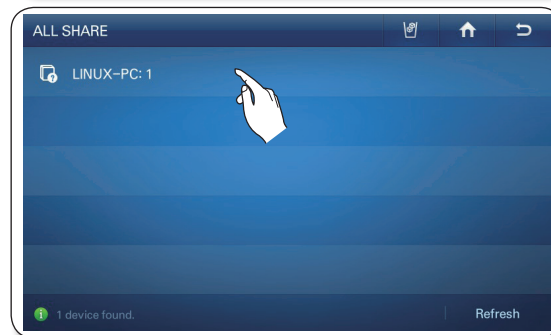

- El dispositivo debe tener instalada la función relacionada con el certificado DLNA (Digital Living Network Alliance).
- La pantalla admite resoluciones de hasta 4096*4096 (16 mega). Cuando la cantidad de píxeles de una fotografía, ya sea en el eje vertical u horizontal, es superior a 4.096 o su resolución está modificada, es posible que la pantalla no la admita.

4. Elija la carpeta deseada.

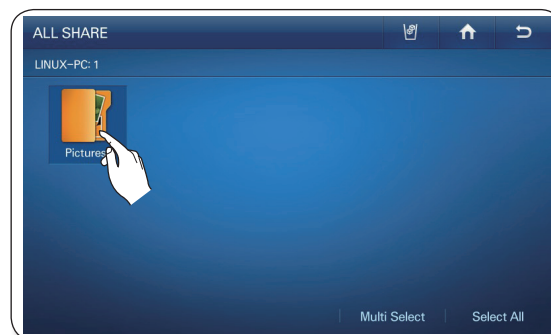

- Si se encuentra en una subcarpeta, puede subir a la carpeta que contiene la subcarpeta tocando el icono ".." de la subcarpeta.

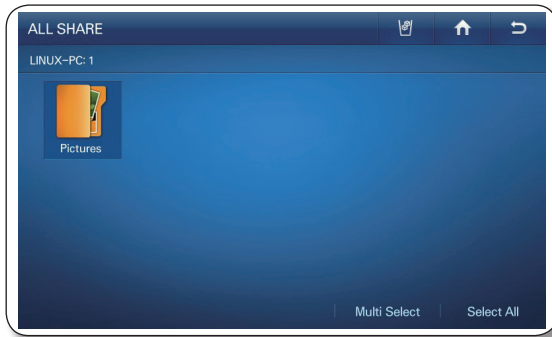

5. Toque la foto que desee guardar en My Album (Mi álbum).



6. Presione el botón Save To My Album (Guardar en Mi álbum).

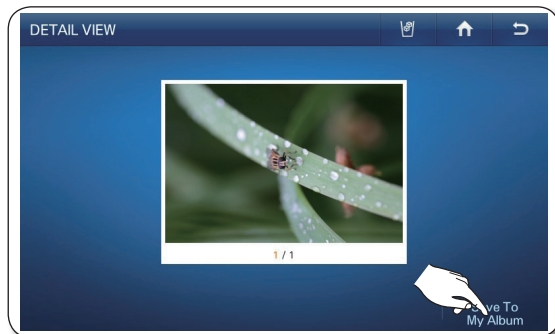

7. Mientras la foto se carga desde el dispositivo DLNA, en la pantalla se muestra el mensaje "Save To My Album (Guardar en Mi álbum)"

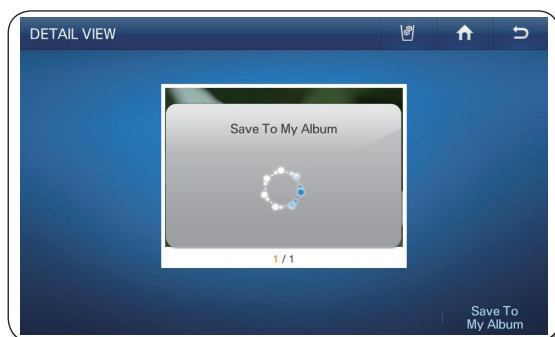

5. Para almacenar varias fotografías, presione el botón Multi Select (Selección múltiple).

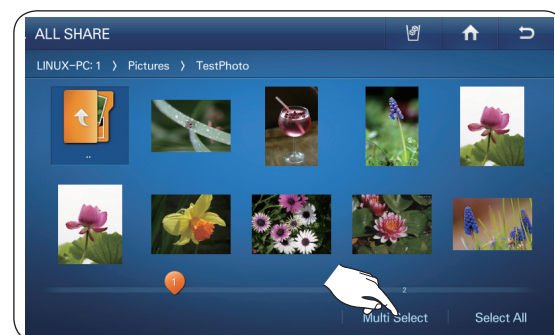

6. Elija las fotografías que desea guardar en My Album (Mi álbum).

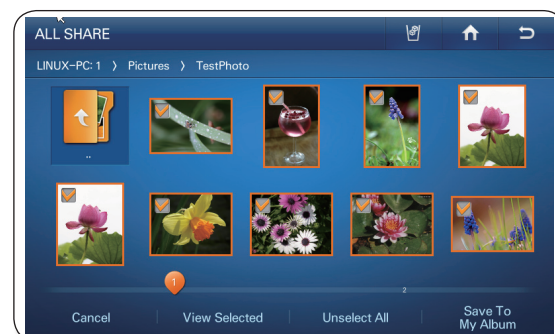

7. Presione el botón Save To My Album (Guardar en Mi álbum).

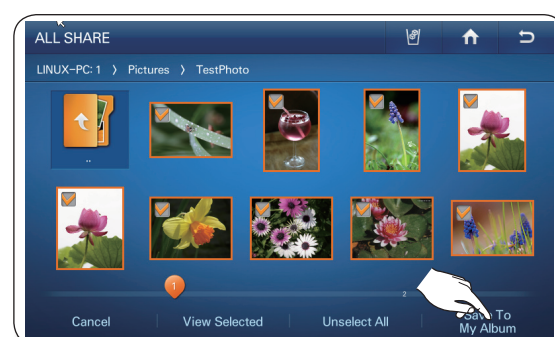

8. Mientras la foto se carga desde el dispositivo DLNA, en la pantalla se muestra el mensaje "Save To My Album (Guardar en Mi álbum)"



- Las fotografías de tamaño mayor tardarán más en cargarse.
- La red inalámbrica se utiliza para transmitir fotos desde el dispositivo DLNA. La transmisión quizás no funcione adecuadamente según el estado de la red.
- Cuando se selecciona una foto se muestra su información detallada.

Cómo copiar fotos del dispositivo álbum web Picasa en My Album (Mi álbum).

[Fotos públicas]

Se pueden descargar y guardar fotos públicas desde el álbum web Picasa de Google.



- Esta función sólo está disponible cuando el refrigerador está conectado a la red inalámbrica (Wi-Fi).

1. Presione el botón Photos (Fotografías) en la pantalla de inicio.



2. Presione Picasa Web Album en la lista de Photos (Fotografías).

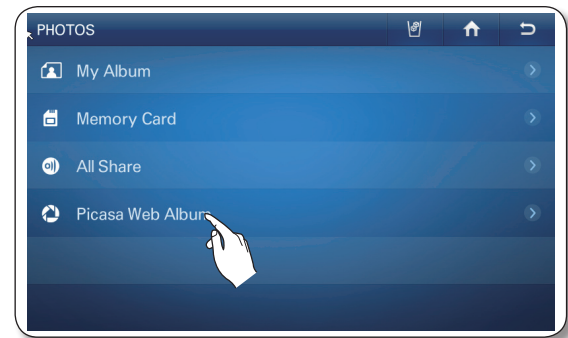

3. Toque la foto que desee guardar en My Album (Mi álbum).

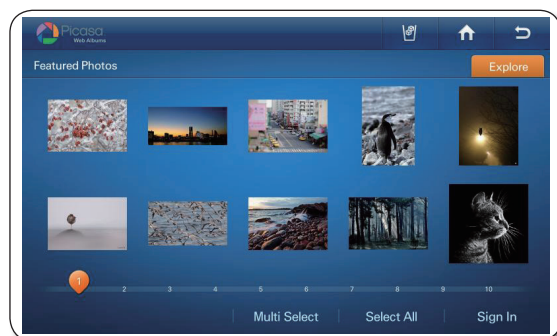

3. Para almacenar varias fotografías, presione el botón Multi Select (Selección múltiple).

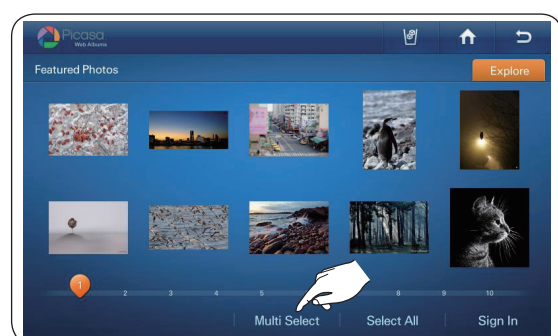

4. Presione el botón Save To My Album (Guardar en Mi álbum).

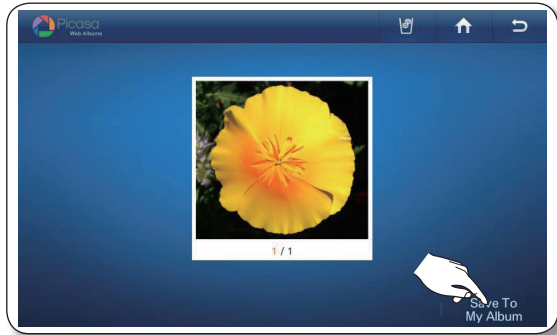

5. Mientras la foto se descarga desde el álbum web Picasa, en la pantalla se muestra el mensaje "Save To My Album (Guardar en Mi álbum)"

4. Toque las fotografías que desee guardar en My Album (Mi álbum).

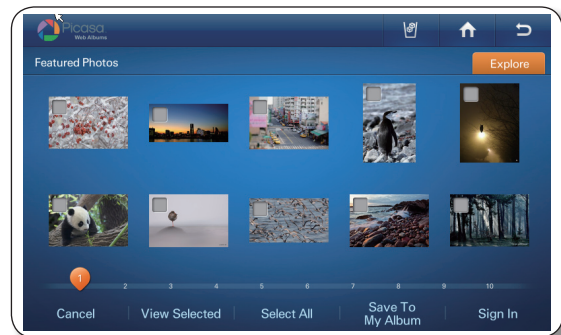

5. Presione el botón Save To My Album (Guardar en Mi álbum).



6. Mientras la foto se descarga desde el álbum web Picasa, en la pantalla se muestra el mensaje "Save To My Album (Guardar en Mi álbum)"



- Cuando se selecciona una foto se muestra su información detallada.
- Las fotografías de tamaño mayor tardarán más en cargarse.
- Según el estado de la red inalámbrica, es posible que no se pueda efectuar la descarga.

[Fotos personales]

Se pueden descargar y guardar fotos públicas desde el álbum web Picasa de Google.



- Esta función sólo está disponible cuando el frigorífico está conectado a la red inalámbrica (Wi-Fi)
- Para utilizar esta función, hay que tener una cuenta de Google.

1. Presione el botón Photos (Fotografías) en la pantalla de inicio.

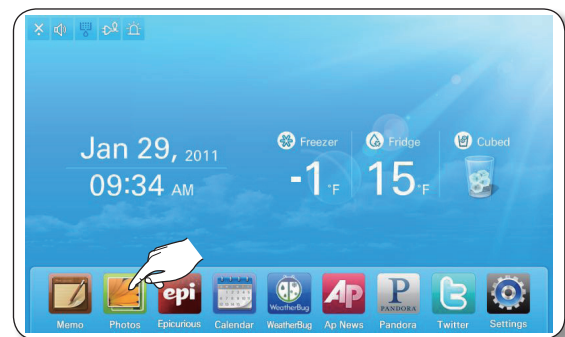

- Presione Picasa Web Album en la lista de Photos (Fotografías).

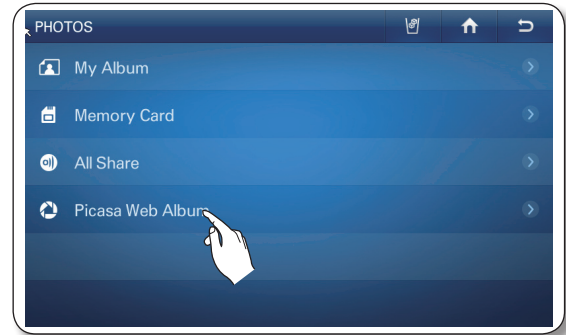

- Presione el botón Sign In (Iniciar sesión).
 - Si tiene una cuenta con Google Picasa (<http://picasaweb.google.com>), puede ver las fotografías cargadas en Picasa iniciando sesión en la cuenta.

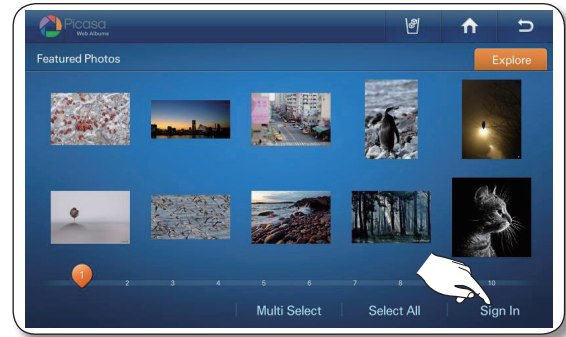

- Toque el cuadro de entrada Email (Correo electrónico) y, a continuación, introduzca su ID de cuenta Google mediante el teclado de la pantalla. Toque el cuadro de entrada Password (Contraseña) y, a continuación, introduzca su contraseña de Google mediante el teclado de la pantalla.

- Presione el botón Sign In (Iniciar sesión).

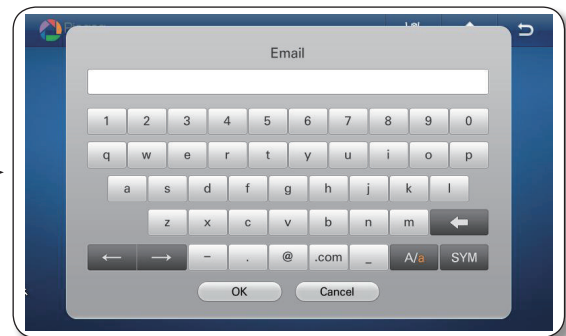
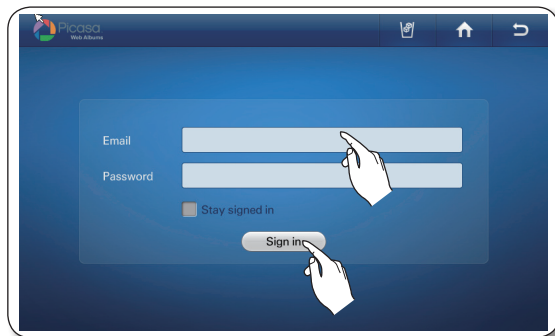

- Si se marca la casilla 'Stay signed in (No cerrar sesión)', el frigorífico guardará la cuenta para futuras sesiones.

- Seleccione un álbum web que tenga fotografías para almacenar en My Album.
 - Si se toca el botón Sign Out (Cerrar sesión), se recupera la pantalla de fotos públicas de Picasa.
 - Si selecciona la ficha Explore (Explorar) en la esquina superior derecha, se muestra la pantalla de las fotos públicas.

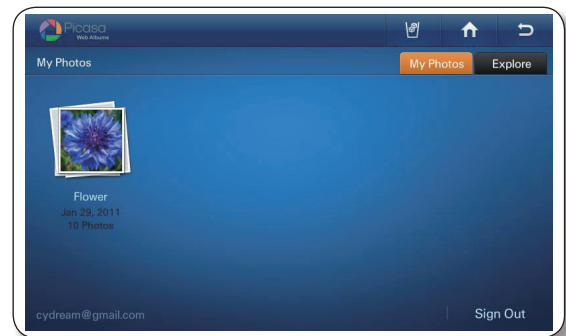

7. Toque la foto que desee guardar en My Album (Mi álbum).



8. Presione el botón Save To My Album (Guardar en Mi álbum).

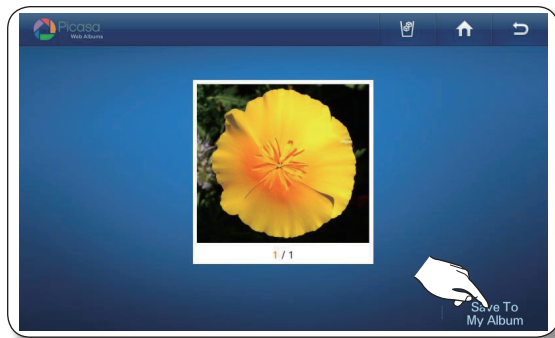

9. Mientras la foto se descarga desde el álbum web Picasa, en la pantalla se muestra el mensaje "Save To My Album (Guardar en Mi álbum)"

7. Para almacenar varias fotografías, presione el botón Multi Select (Selección múltiple).



8. Toque las fotografías que desee guardar en My Album (Mi álbum).



9. Presione el botón Save To My Album (Guardar en Mi álbum).

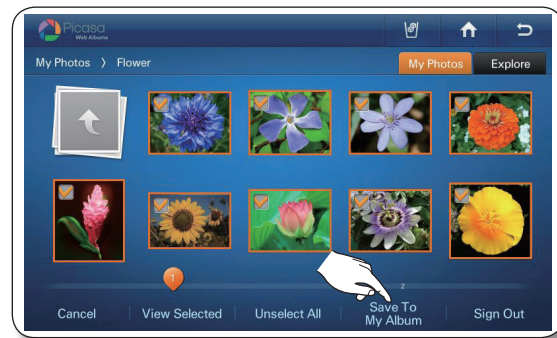

10. Mientras la foto se descarga desde el álbum web Picasa, en la pantalla se muestra el mensaje "Save To My Album (Guardar en Mi álbum)"



- Cuando se selecciona una foto se muestra su información detallada.
- Las fotografías de tamaño mayor tardarán más en cargarse.

Cómo realizar una presentación.

1. Presione el botón Photos (Fotografías) en la pantalla de inicio.
2. Toque My Album (Mi álbum) en la lista de fotos.
3. Presione el botón Multi Select (Selección múltiple).
4. Toque las fotos que desea que se incluyan en la presentación y, a continuación, toque el botón View Selected (Ver selección).
(Seleccione más de dos fotografías.)
 - Cuando se selecciona una foto se muestra su información detallada.
5. Presione el botón Slide Show (Presentación de diapositivas).
 - Según el tamaño de la foto (ancho x alto) la pantalla puede mostrar barras vacías en la parte superior o a ambos lados de la imagen.

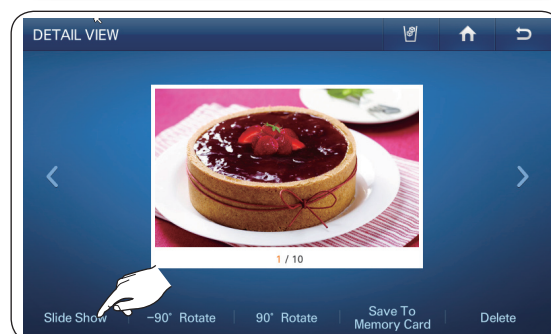
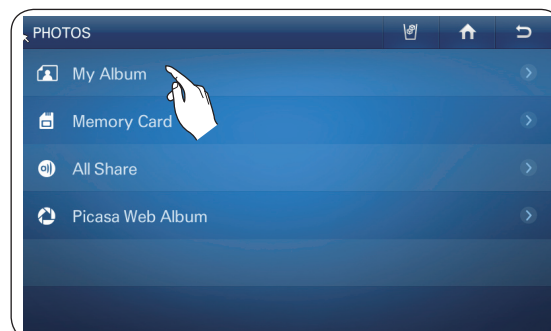

6. La presentación comenzará con las fotografías seleccionadas y puede tocar la pantalla para modificar la opción de visualización.

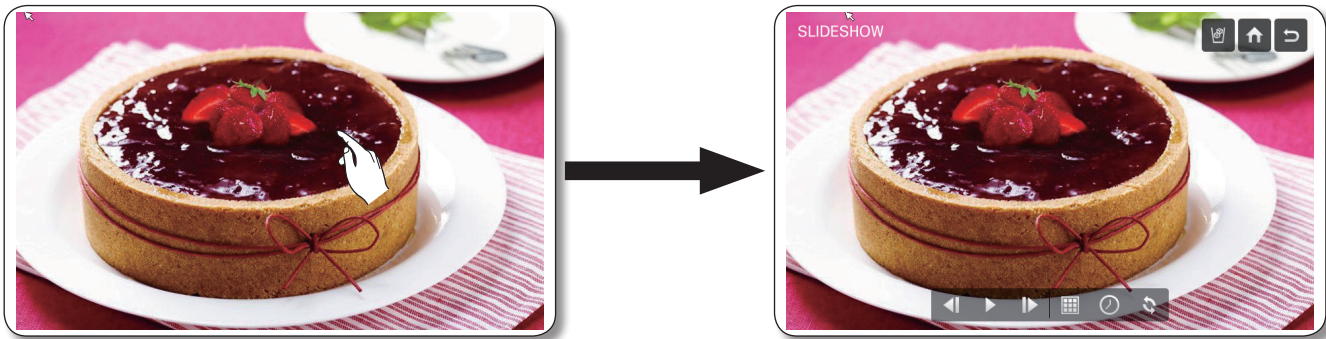

- La presentación se ejecuta una vez. Una vez finalizada, en la pantalla se muestran las opciones de visualización.
- Si se tocan los botones ◀ o ▶, se puede ir a la foto anterior o a la siguiente.
- Al seleccionar el botón ▶, se repite la presentación de diapositivas.

7. Para cambiar los efectos de transición seleccione el botón .

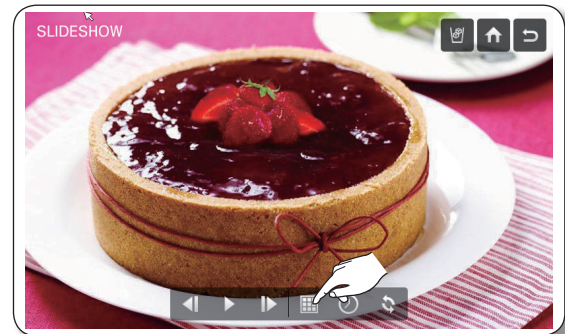

8. Seleccione los efectos de transición deseados: luego presione el botón OK (Aceptar).
- Se puede previsualizar el efecto seleccionado en el lado izquierdo de la pantalla.
 - El efecto Random (Aleatorio) presenta la fotos aleatoriamente.



9. Para modificar el tiempo de transición de la pantalla, seleccione el botón .



10. Utilice los botones - y + para cambiar el tiempo de transición de la presentación y, a continuación, toque el botón OK (Aceptar).

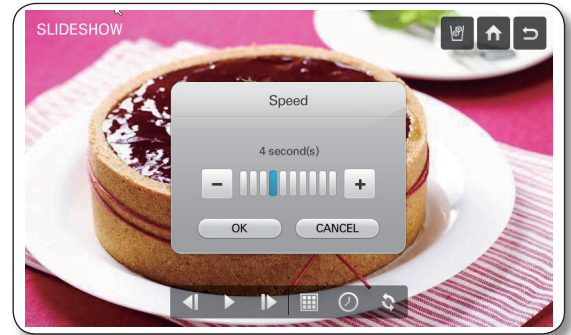

11. Para cambiar el orden de las fotografías en la presentación, seleccione el botón .

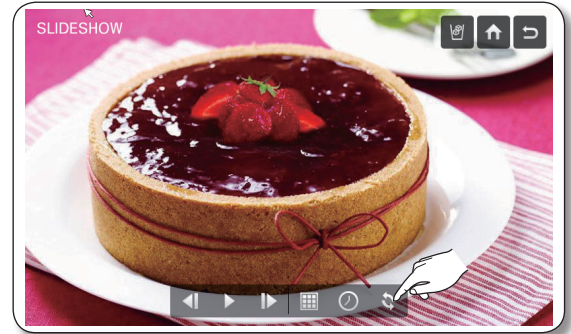

12. Toque Normal (Normal) o Shuffle (Orden aleatorio) y, a continuación, toque el botón OK (Aceptar).

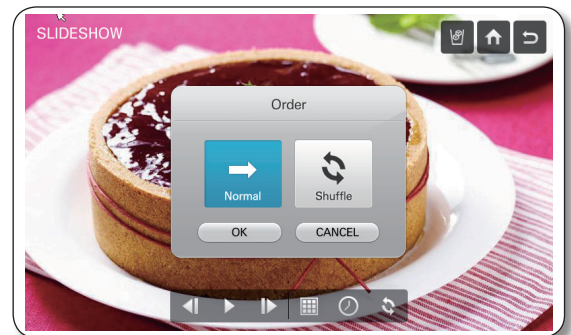

Cómo rotar la(s) fotografía(s).

1. Toque My Album (Mi álbum) en la lista de fotos.

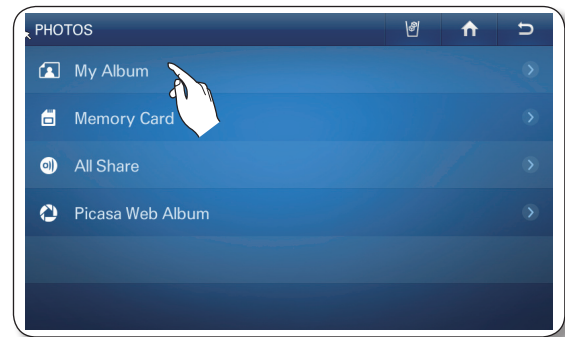

2. Elija la fotografía que desea rotar.



3. Seleccione el botón -90° Rotate (Rotar -90°) o 90° Rotate (Rotar 90°).

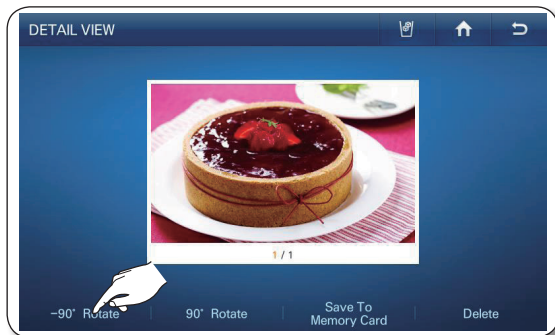

2. Presione el botón Multi Select (Selección múltiple) para rotar varias fotografías.



3. Elija las fotografías que desea rotar. luego presione el botón View Selected (Ver seleccionadas).



4. Tras seleccionar las fotos que desee girar, pulse los botones -90° Rotate (Girar -90°) o 90° Rotate (Girar 90°).

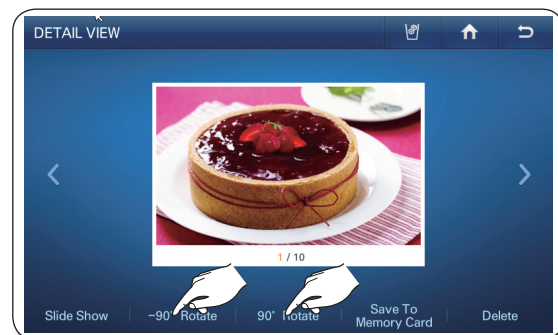

- El sistema guarda automáticamente la fotos giradas y reemplaza las fotos originales.

Guardado de fotos en una tarjeta de memoria.

1. Inserte una tarjeta de memoria en la ranura de la tarjeta de memoria del refrigerador.
2. Toque My Album (Mi álbum) en la lista de fotos.

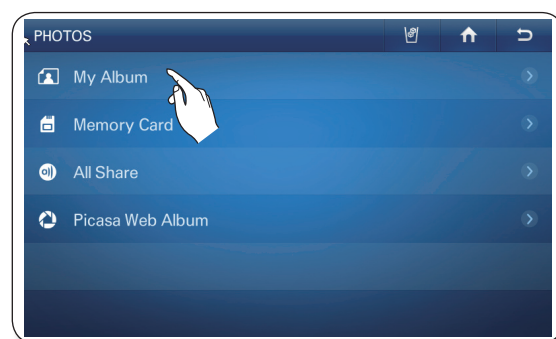

3. Elija la fotografía que desee guardar..



3. Para guardar varias fotografías, presione el botón Multi Select (Selección múltiple).



4. Presione el botón Save To Memory Card (Guardar en tarjeta de memoria).

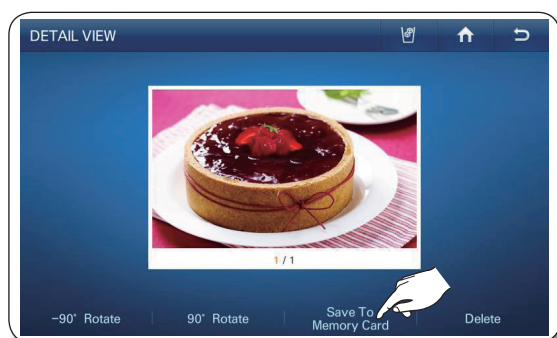

4. Elija las fotografías que desee guardar: luego presione el botón Save To Memory Card (Guardar en tarjeta de memoria).



5. Mientras se guardan las fotos, aparece la pantalla "Save To Memory Card (Guardar en tarjeta de memoria)"



- Se debe insertar una tarjeta de memoria en la ranura para utilizar esta función.

Cómo eliminar la(s) fotografía(s).

1. Toque My Album (Mi álbum) en la lista de fotos.

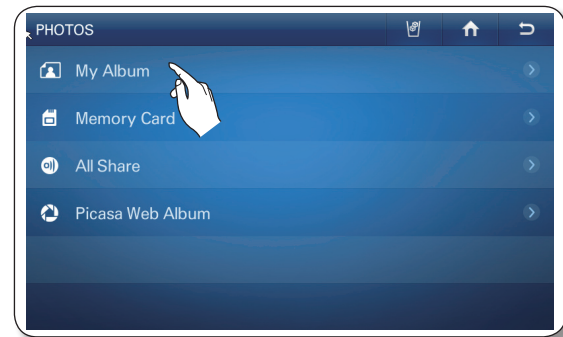

2. Toque la foto que desee borrar.



2. Para eliminar varias fotografías, presione el botón Multi Select (Selección múltiple).



3. Presione el botón Delete (Eliminar).

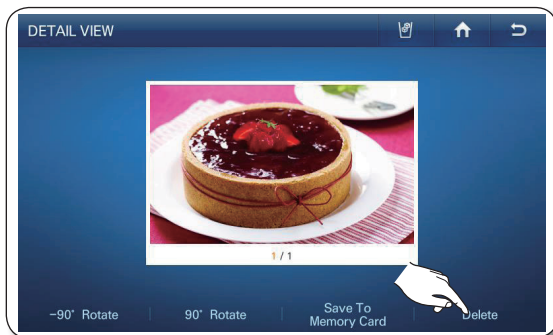

3. Toque las fotografías que desee borrar : luego presione el botón Delete (Eliminar).



4. Presione el botón Yes (Sí).

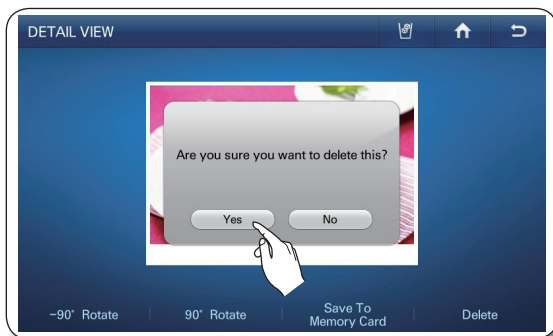

4. Presione el botón Yes (Sí).

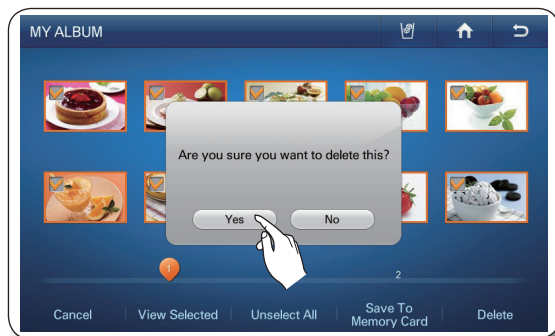

- Existen 10 fotografías ya cargadas por Samsung. Estas fotografías explican características del producto y no se pueden eliminar.

EPICURIOS

El servicio Epicurious permite encontrar fácilmente varias recetas por ingrediente, temporada, ocasión o categoría.

- Esta función sólo está disponible cuando el frigorífico está conectado a la red inalámbrica (Wi-Fi)

Cómo utilizar Featured Recipes (Recetas recomendadas)

1. Presione el botón Epicurious en la pantalla de inicio.
 - Se mostrará una anuncio de 4 segundos al iniciar Epicurious.



2. Presione Featured Recipes (Recetas recomendadas) en la lista de epicurious.

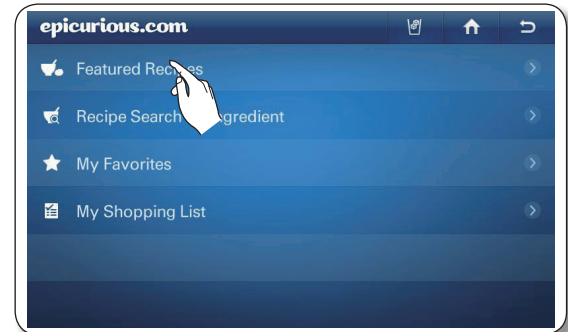

3. Seleccione la categoría.
En la pantalla se muestra una lista de recetas.



4. Toque una receta. En la pantalla se muestran los ingredientes y otros detalles de la receta.
 - El número de tenedores indica la popularidad de la receta. Cuatro tenedores es el valor más alto.
 - **Newest** : Pulse para mostrar las recetas a partir de la última utilizada.
 - **Photo** : Pulse para mostrar según la información de la foto.
 - **Rating** : Pulse para mostrar las recetas según su popularidad.
 - **A-Z** : Pulse para mostrar las recetas en orden alfabético.

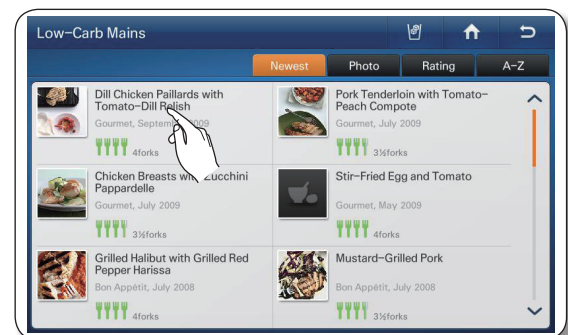

5. Pulse el botón Favorite (Favoritos) para añadir una receta a la lista de recetas favoritas.
Pulse el botón Shopping List (Lista de la compra) para hacer la lista de la compra de una receta.



6. Al seleccionar la ficha Preparation (Preparación) en la parte superior de la página, aparece la receta paso por paso en la página principal.

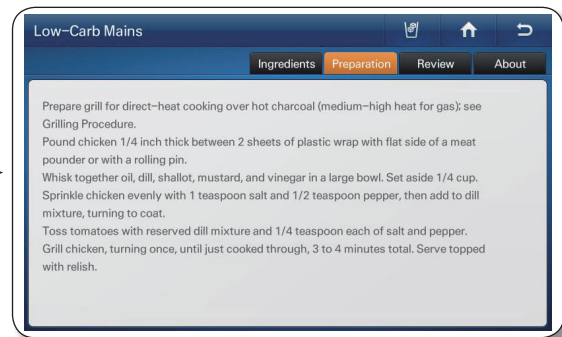
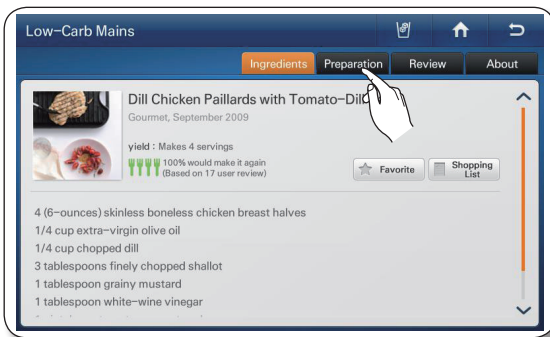

7. Pulse la ficha Review (Comentario) en la parte superior de la página para ver los comentarios de otros usuarios sobre la receta.

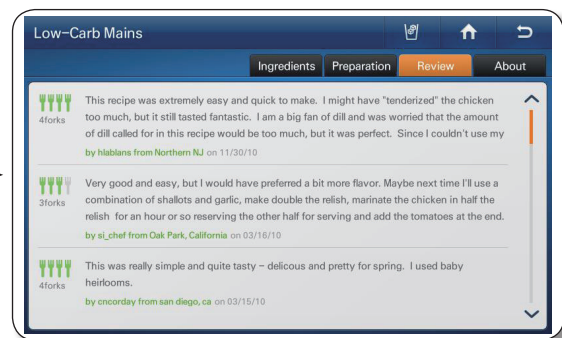
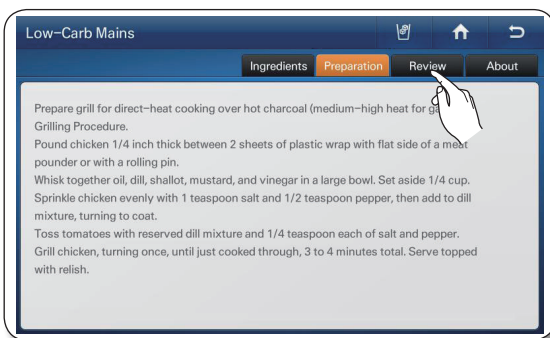

8. Al seleccionar la ficha About (Acerca de) en la parte superior de la página, se muestra el autor de la receta.

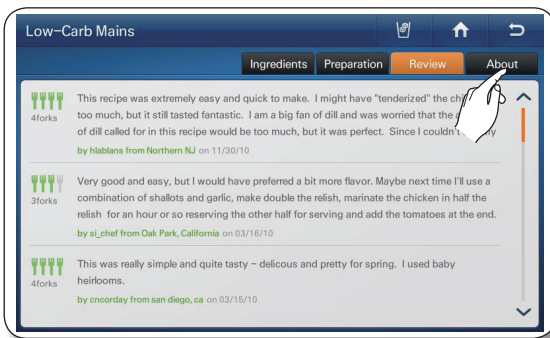

Cómo utilizar Recipe Search by Ingredient (Búsqueda de recetas por ingrediente).

1. Presione Recipe Search by Ingredient (Búsqueda de recetas por ingrediente) en la lista de epicurious.



2. Seleccione el botón Food or Drink (Alimentos y bebidas); luego seleccione el tipo de alimento o bebida a la izquierda de la pantalla. A continuación, toque el icono de un ingrediente a la derecha.
 - Cuando se selecciona el icono de un ingrediente, en la parte inferior de la página se muestran las recetas que utilizan este mismo ingrediente.
 - Puede seleccionar varios iconos de ingredientes.



3. Presione el botón View Recipe Results (Ver resultados de recetas).



4. Toque para mostrar la receta que desee.
En la pantalla se muestran los ingredientes y otra información detallada.
5. Mediante el botón Favorite (Favoritos) o Shopping List (Lista de compras), puede crear su lista de favoritos o su lista de compras.

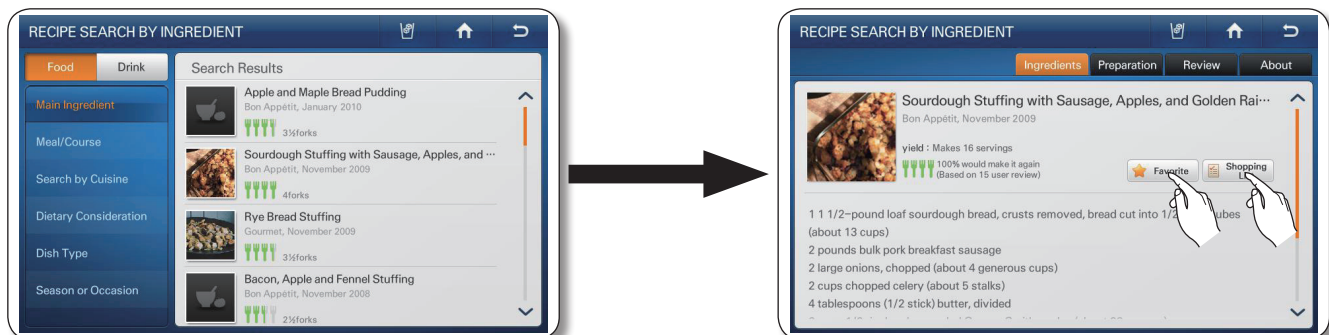

Cómo utilizar My Favorites (Mis favoritos).

1. Presione My Favorites (Mis favoritos) en la lista de epicurious.
 - Se pueden almacenar hasta 100 recetas favoritas.



2. Toque para mostrar la receta que desee.

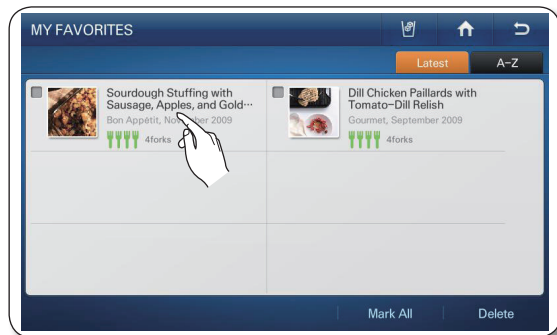

- Al seleccionar el botón A-Z, se muestran las recetas guardadas en orden alfabético.
- Toque una receta y, a continuación, toque el botón Delete (Eliminar) para borrar la receta de la lista de recetas favoritas.

Cómo utilizar My Shopping List (Mi lista de compras).

1. Presione My Shopping List (Mi lista de compras) en la lista de epicurious.
 - Muestra los ingredientes de las recetas que ha seleccionado para que pueda hacer la lista de la compra.
 - La lista de compras puede tener hasta 100 elementos.



2. Toque la receta o las recetas que desee.

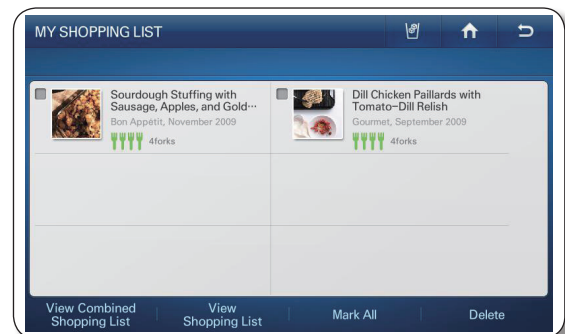

3. Presione el botón View Combined Shopping List (Ver lista de compras combinada).

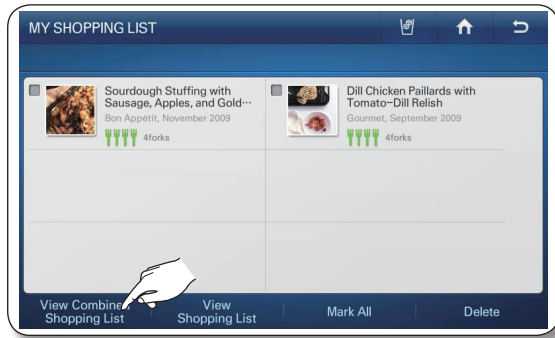

4. La pantalla muestra la lista combinada de ingredientes de todas las recetas seleccionadas.

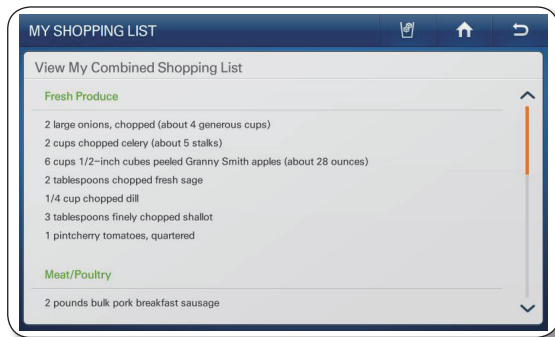

3. Presione el botón View Shopping List (Ver lista de compras).

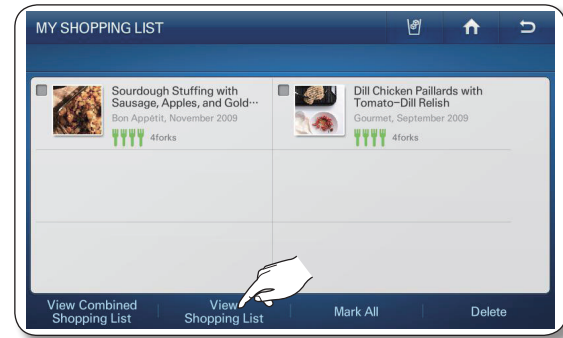

4. Toque una receta en la parte izquierda de la pantalla. La pantalla muestra la lista de ingredientes de la receta seleccionada.

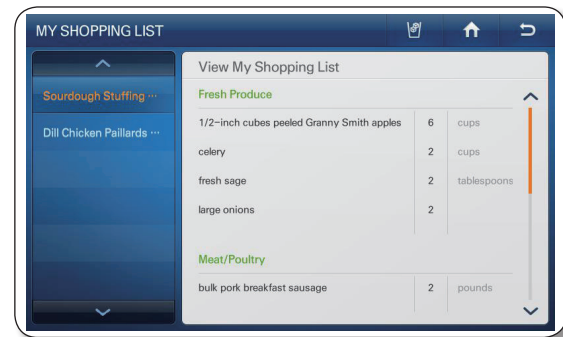

CALENDARIO

Muestra el calendario de Google Calendar.



- Esta función sólo está disponible cuando el frigorífico está conectado a la red inalámbrica (Wi-Fi).
- Para utilizar el calendario debe tener una cuenta en Google.
- La planificación Calendar (Calendario) admite fechas desde enero de 1970 hasta diciembre de 2037.

Cómo utilizar Google Calendar.

1. Presione el botón Calendar (Calendario) en la pantalla de inicio.



2. Toque el cuadro de entrada Email (Correo electrónico) y, a continuación, introduzca su ID de cuenta Google mediante el teclado de la pantalla. Toque el cuadro de entrada Password (Contraseña) y, a continuación, introduzca su contraseña de Google mediante el teclado de la pantalla.

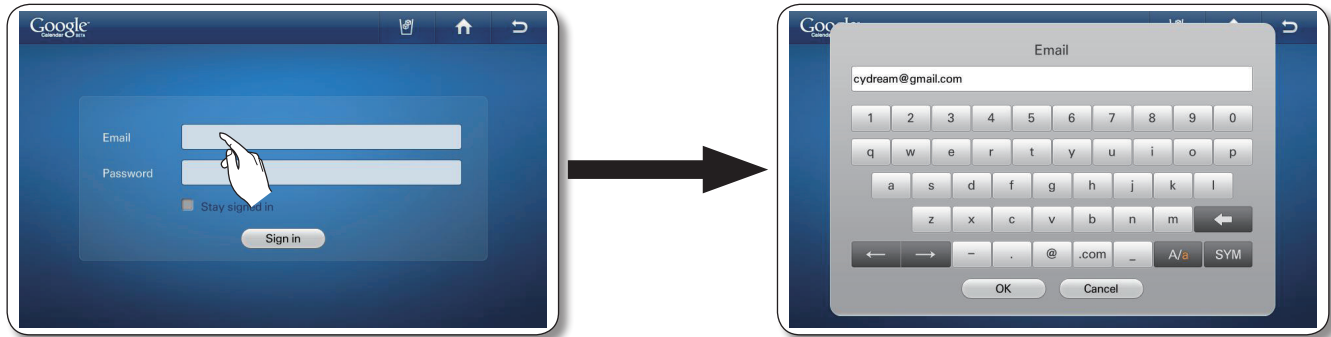

3. Presione el botón Sign In (Iniciar sesión).
 - Si se marca la casilla 'Stay signed in (No cerrar sesión)', el frigorífico guardará la cuenta para futuras sesiones.
 - Si no tiene una cuenta de Google, puede obtener una en <http://calendar.google.com>.
 - En la sección Email (Correo electrónico), ingrese el ID de cuenta de Google como por ejemplo UserID@gmail.com.

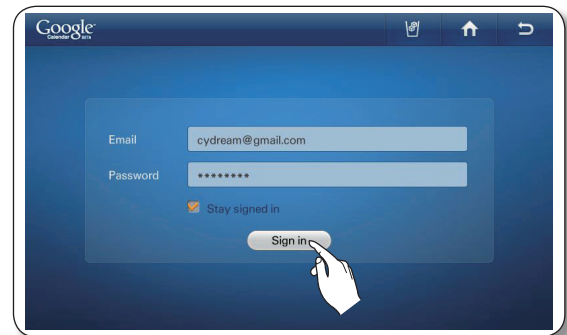

4. Para ver su planificación, seleccione una fecha. En la pantalla aparece la lista de actividades del día seleccionado.



- No se puede modificar ni borrar la planificación de Google Calendar a través de la pantalla del frigorífico.
- El color de la pantalla de cada evento planificado es el mismo que el de la aplicación Google Calendar.
- Seleccione las flechas de dirección izquierda o derecha para ver la Monthly Schedule (Programación mensual).
- Cuando hay más de 4 eventos en el mismo día, el calendario indica el exceso con "+1 more (+1 más)".
- La programación se actualiza cada 30 minutos.



5. Seleccione la programación que desea ver. El evento seleccionado aparece en la pantalla.



Cómo administrar Shared Calendar (Calendario compartido)

1. Seleccione Other Calendar (Otro calendario).
2. Toque el botón Show (Mostrar) o Hide (Ocultar).
 - Puede mostrar u ocultar planificaciones desde la lista de suscripción de Google Web Calendar mediante la pantalla Other Calendar List (Lista de otros calendarios).
 - Si cambia aquí la configuración de Show (Mostrar)/Hide (Ocultar), no se cambia la lista de suscripción ni la configuración de Show (Mostrar)/Hide (Ocultar) de Google Web Calendar.
3. Presione el botón Apply (Aplicar). Vuelve a aparecer Google Calendar con la planificación cambiada de acuerdo con sus selecciones.

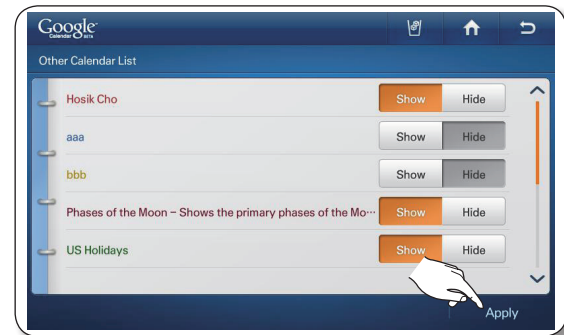
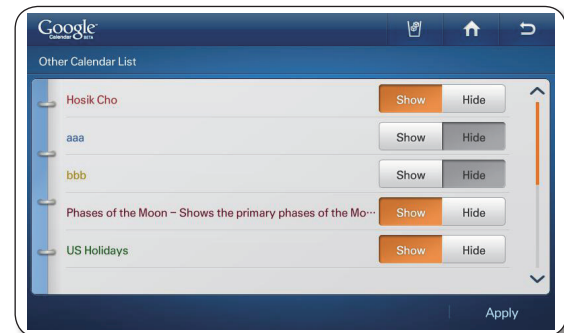

WEATHERBUG

El servicio meteorológico de Internet proporciona información actual y semanal del tiempo por regiones. Le proporciona información actual y semanal sobre el clima por regiones.

- Esta función sólo está disponible cuando el frigorífico está conectado a la red inalámbrica (Wi-Fi)

Cómo configurar regiones para el Servicio del clima

1. Presione el botón WeatherBug en la pantalla de inicio.
 - Habrá un comercial de 4 segundos al ingresar a WeatherBug.



2. Presione la barra de búsqueda de regiones en el margen superior izquierdo de la pantalla.

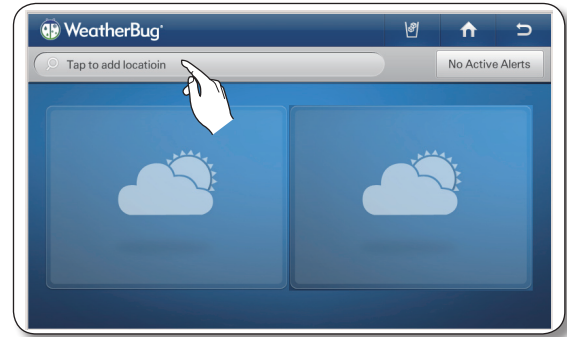

3. Presione el botón + en el margen superior derecho de la pantalla.



4. Ingrese el nombre de la localidad o el código postal (EE. UU. solamente) mediante el teclado en la pantalla, luego presione el botón OK (Aceptar).



5. Toque su localización.



6. Toque una estación meteorológica local.

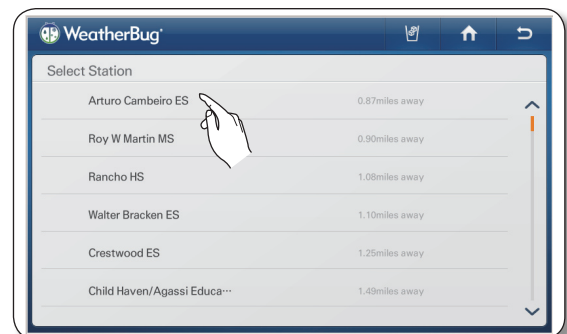

7. Presione el botón "↻" en el margen superior derecho de la pantalla.



8. En la pantalla aparecen los detalles del tiempo en la localidad.

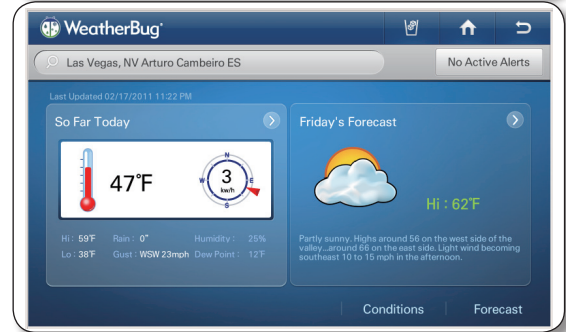

Cómo ver el tiempo del día.

1. Presione el botón WeatherBug en la pantalla de inicio.
- Habrà un comercial de 4 segundos al ingresar a WeatherBug.



2. La pantalla Weatherbug de la derecha aparece con la información del tiempo local.
- Al seleccionar Active Alerts (Alertas activas), se muestran las alertas del clima.

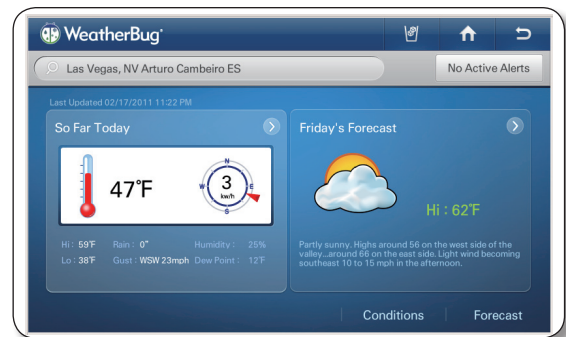

3. Presione So Far Today (Hasta el momento). En la pantalla aparecen los detalles del clima actual.

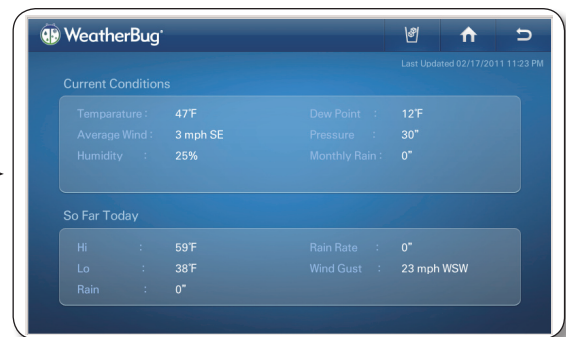
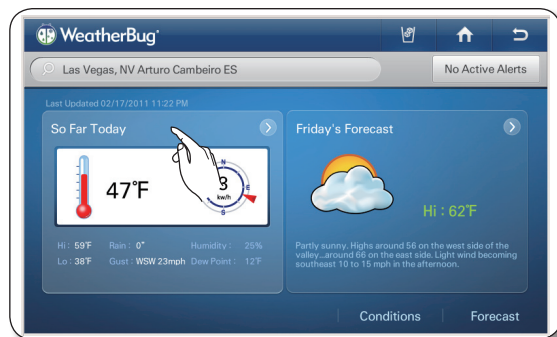

Cómo añadir otras regiones a Weatherbug

1. Presione la barra de búsqueda de regiones en el margen superior izquierdo de la pantalla.

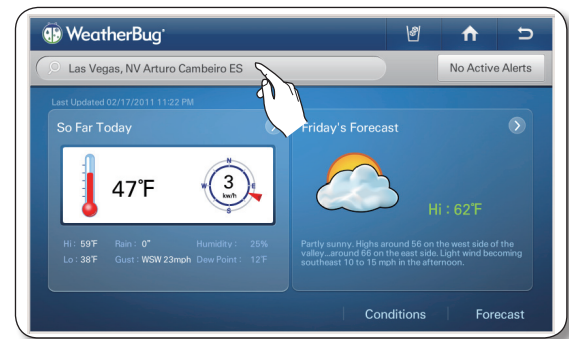

2. En la pantalla aparece la información actual de la región.



3. Presione el botón + en el margen superior derecho de la pantalla.



4. Introduzca el nombre o el código postal (sólo EE.UU.) de la localidad mediante el teclado de la pantalla y, continuación, toque el botón OK (Aceptar).

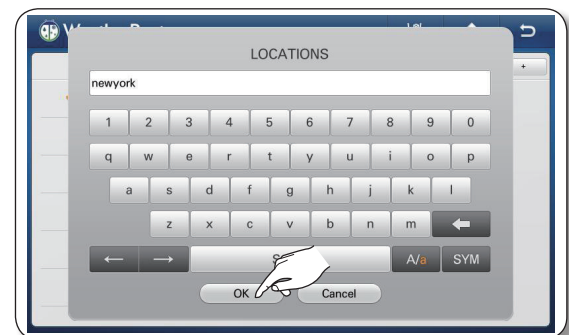

5. Toque la ubicación deseada.

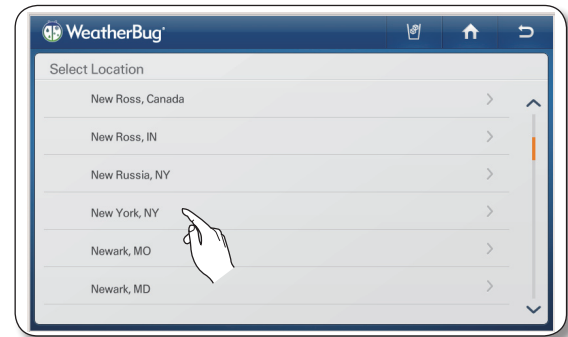

6. Toque la estación meteorológica local deseada.

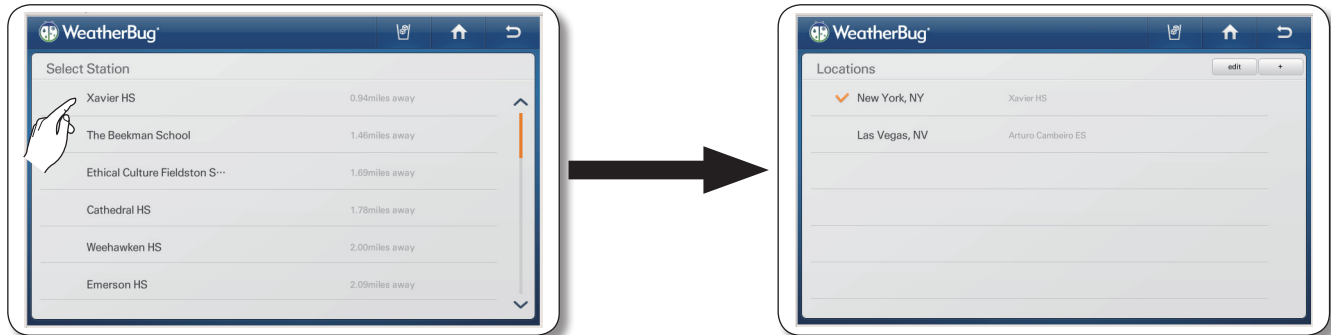



7. Toque el botón de retroceso en la parte superior derecha de la pantalla.

8. En la pantalla se muestra el tiempo de la ubicación seleccionada.

Cómo ver información del tiempo de una región.

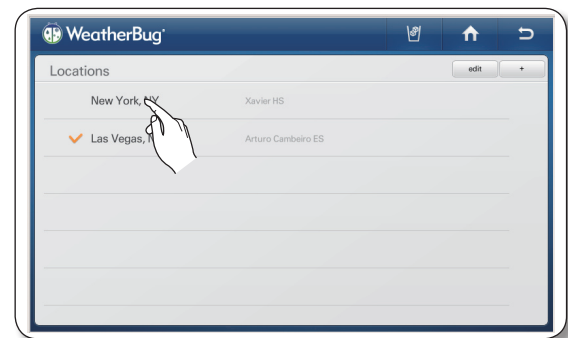
1. Presione el nombre de la localidad deseada en la lista de localidades.



2. Toque el botón de retroceso  en la parte superior derecha de la pantalla. En la pantalla se muestra el tiempo de la ubicación seleccionada.

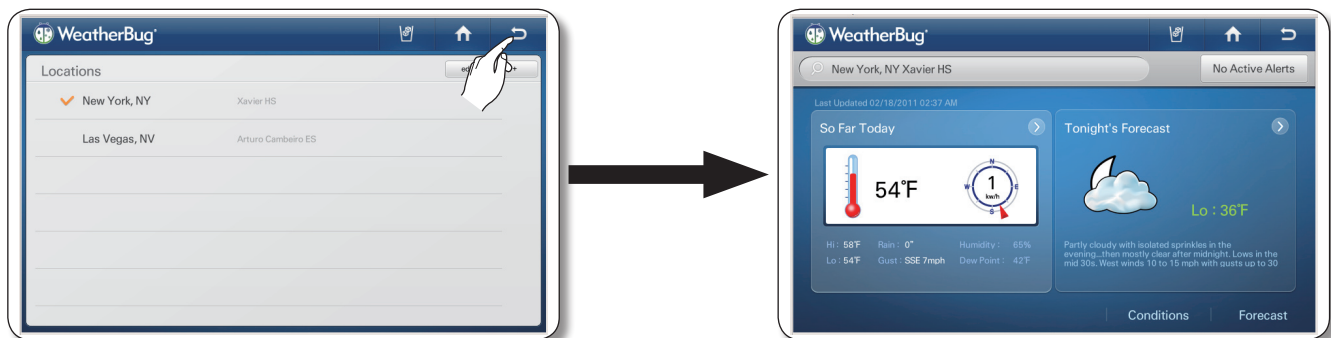

Cómo borrar regiones de Weatherbug

1. Presione el botón Edit (Editar) en el margen superior derecho de la pantalla.

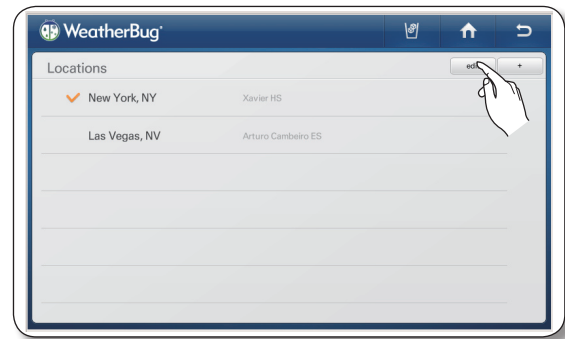

2. Toque la casilla de verificación a la izquierda de la ubicación que desea borrar y toque el botón Delete (Eliminar).



Cómo consultar el pronóstico del tiempo.

1. Presione el botón Forecast (Pronóstico) o Tonight's Forecast (Pronóstico de esta noche).

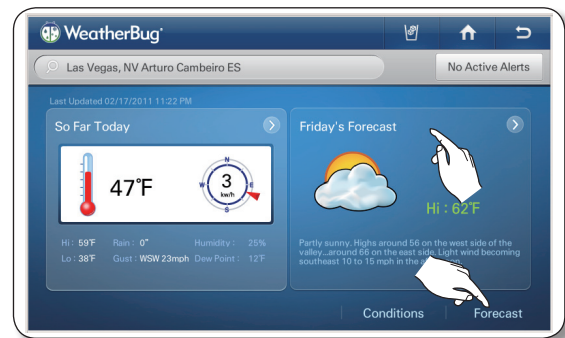

2. Seleccione el pronóstico deseado en la lista. En la pantalla aparecen los detalles de información del pronóstico.

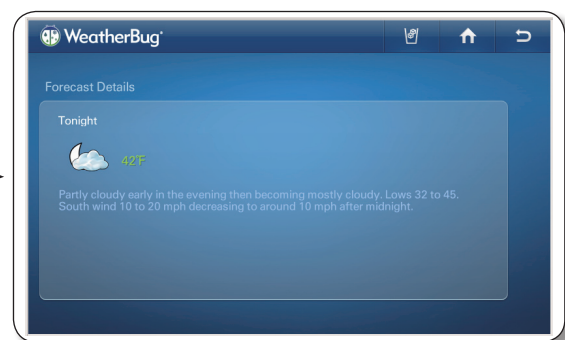
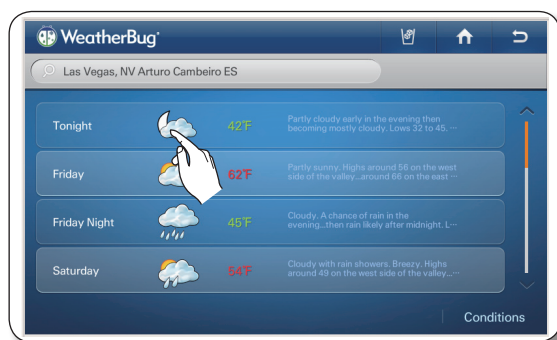

- En la pantalla de la previsión meteorológica se muestran las previsiones para 7 días.
- También muestra el día, el Día/Noche (clima de EE.UU. solamente), el ícono de la condición climática, la temperatura y la descripción del clima.
- Al seleccionar el botón Conditions (Condiciones), aparece la pantalla que muestra la información del clima actual.

AP NEWS

El servicio de noticias de Internet proporciona noticias de actualidad hasta en 11 categorías.



- Esta función sólo está disponible cuando el frigorífico está conectado a la red inalámbrica (Wi-Fi)

Cómo ver las noticias de internet.

1. Presione el botón Ap News en la pantalla de inicio.



2. Seleccione la categoría de noticias.
 - Al seleccionar la categoría en la izquierda, se muestran las principales noticias de esa categoría.



3. Elija el artículo deseado.



- La página de vista previa del artículo de noticias muestra la 2 primeras líneas del artículo completo.
- Para ver el artículo completo, visite <http://www.ap.org> en el teléfono móvil o en el PC.

4. Para ver todas las fotografías relacionadas con el artículo, seleccione la fotografía principal en los detalles del artículo informativo.

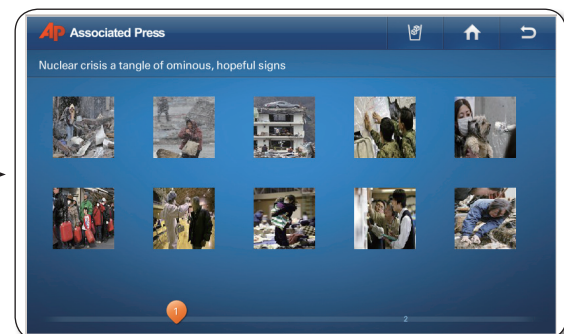

- Mediante los botones < y >, puede ver otros artículos.

5. Toque una foto para ampliarla.



- Mediante los botones < y >, puede ver otras fotografías.

PANDORA



- Esta función sólo está disponible cuando el frigorífico está conectado a la red inalámbrica (Wi-Fi)
- Gracias al servicio Pandora, puede disfrutar de sus canciones favoritas sin cargo.
- La selección de las canciones se basa en los datos de análisis reunidos por el Music Genome Project de Pandora. Las selecciones de canciones individuales, utilizadas como información, pueden afectar a la siguiente selección de canciones de Pandora.

Como activar y utilizar radio Pandora por Internet.

1. Presione el botón Pandora en la pantalla de inicio.



2. Toque el texto 'I'm new to Pandora (Soy nuevo en Pandora)' Aparece una ventana de código de activación. En el PC, vaya al sitio web de la ventana y utilice el código para registrar y activar la cuenta de Pandora. Una vez hecho esto, toque el botón Continue (Continuar).

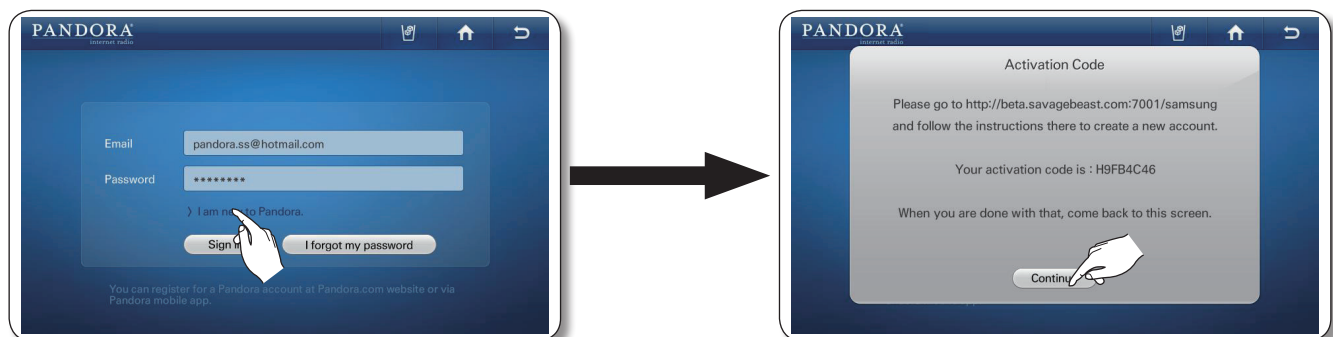

3. Toque el cuadro de entrada Email (Correo electrónico) y, a continuación, introduzca su ID de cuenta Pandora mediante el teclado de la pantalla. Toque el cuadro de entrada Password (Contraseña) y, a continuación, introduzca su contraseña de Pandora mediante el teclado de la pantalla.
 - Si no tiene una cuenta de Pandora, puede crear una en <http://www.pandora.com>.
 - En el cuadro de entrada de Email (Correo electrónico), introduzca el ID de la cuenta de Pandora, por ejemplo, idusuario@gmail.com.

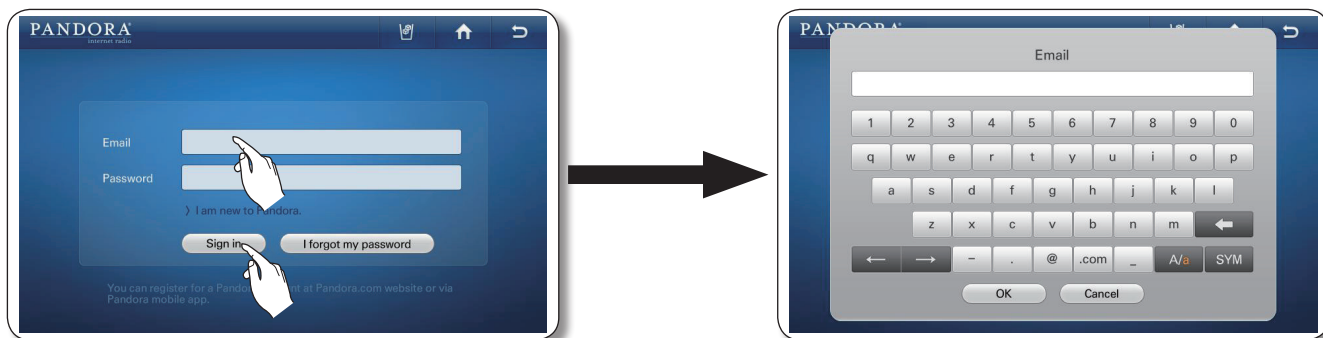

4. Presione el botón Sign In (Iniciar sesión).

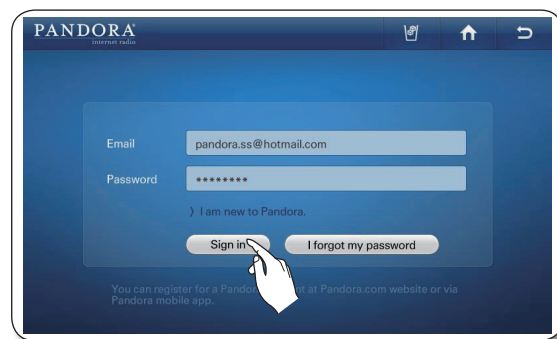

- Si ha olvidado la contraseña, pulse el botón "I forgot my password (Olvidé mi contraseña)" para obtener su contraseña en un mensaje de correo enviado a la dirección que tenga registrada en Pandora.

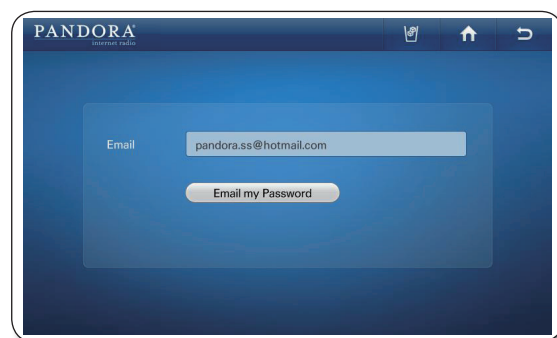

5. Elija la estación deseada.



- Se admiten hasta 100 estaciones como máximo.
- Las estaciones se pueden crear en www.pandora.com o por medio de dispositivos móviles compatibles con Pandora.
- Es posible reproducir las canciones seleccionadas en otras estaciones.

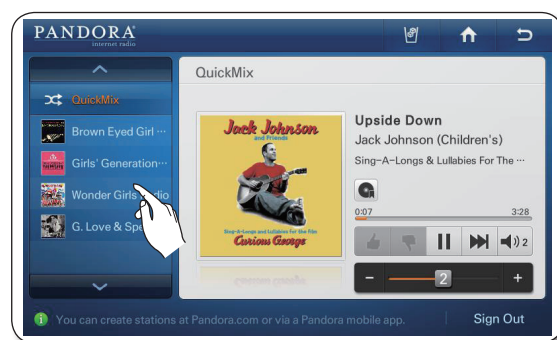

6. Al presionar el botón Agregar a favoritos (🔖) durante la reproducción de una canción, se agrega a la lista Song Bookmark List (Lista de canciones favoritas) y esta puede verse en el sitio de Pandora.



- Al señalar sus canciones favoritas, es posible revisar la lista de canciones y comprar diversos álbumes en la página [Su perfil] en www.pandora.com.

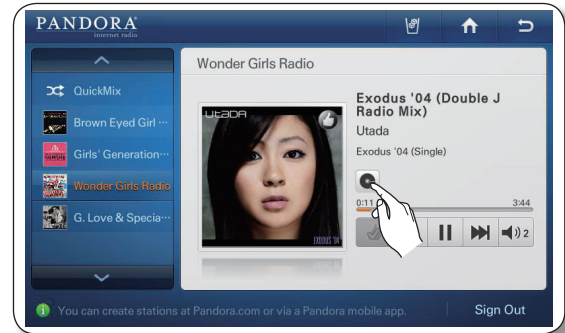

7. Si le gusta la canción que está escuchando, seleccione el botón Thumb Up (Pulgar arriba) (👍).

De lo contrario, seleccione el botón Thumb Down (Pulgar hacia abajo) (👎).



- Cuando se selecciona el botón Thumb Up (Pulgar arriba), Pandora crea una emisora con canciones similares a la que ha valorado positivamente.

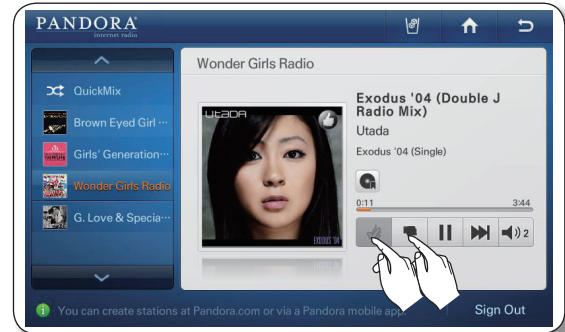

8. Para pausar la canción que está escuchando, presione el botón de pausa (⏸).



9. Para reproducir la siguiente canción, presione el botón (⏭).

- Desgraciadamente nuestras licencias de música nos obligan a limitar el número de canciones que se pueden pasar en un hora.



10. Presione el botón de altavoz (🔊) para ajustar el volumen.



TWITTER



- Esta función sólo está disponible cuando el frigorífico está conectado a la red inalámbrica (Wi-Fi)
- No puede escribir un tweet mientras utiliza esta función.

Cómo mostrar el twitter.

1. Presione el botón Twitter en la pantalla de inicio.



2. Toque el cuadro de entrada Email (Correo electrónico) y, a continuación, introduzca su ID de cuenta twitter mediante el teclado de la pantalla. Toque el cuadro de entrada Password (Contraseña) y, a continuación, introduzca su contraseña de twitter mediante el teclado de la pantalla.

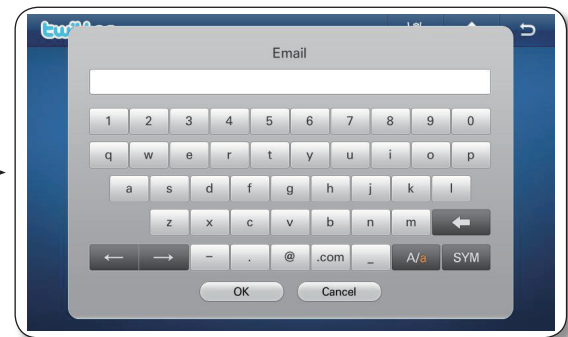
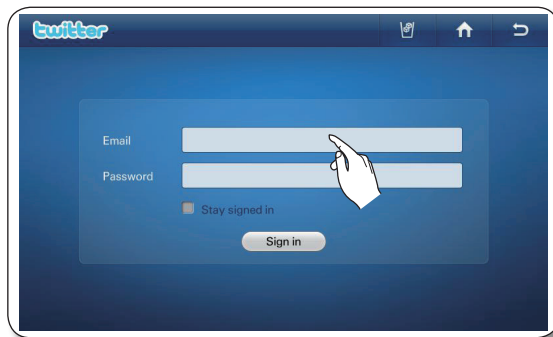

3. Presione el botón Sign In (Iniciar sesión).



- Si no tiene una cuenta de Twitter, puede crear una en <http://twitter.com>
- En el cuadro de entrada de Email (Correo electrónico), introduzca el ID de la cuenta de Twitter, por ejemplo, idusuario@gmail.com.
- Si se marca la casilla 'Stay signed in (No cerrar sesión)', el frigorífico guardará la cuenta para futuras sesiones.
- Si la hora del sistema no está bien configurada, es posible que no pueda iniciar sesión. Después de configurar la hora correctamente en Settings (Ajustes) → Time/Date (Hora/Fecha), inténtelo nuevamente.

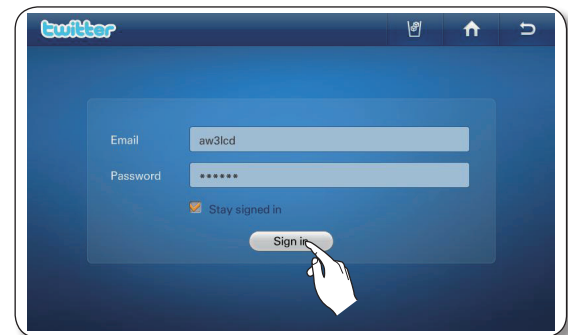

4. Esta pantalla muestra la lista de Tweet. En esta página, los usuarios de tweekers actualizan información como por ejemplo sus fotografías, comentarios y fechas detalladas.

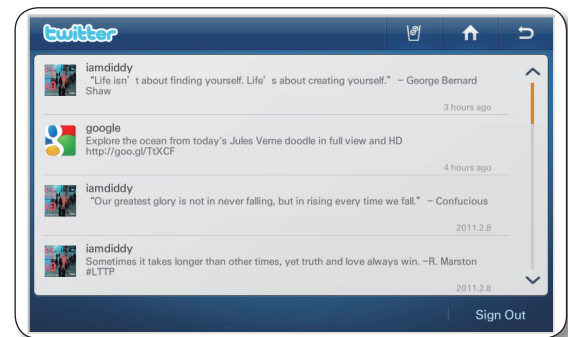

- Presione el tweet en la lista para ver los detalles de información.
 - Al seleccionar List View (Ver lista) en la pantalla Detail View (Ver detalles), pasa a la pantalla Tweet List.



- Toque el botón **i** a la derecha de la pantalla para obtener información detallada sobre el seguidor/seguido.



TEMA DEL PROTECTOR DE PANTALLA

Seleccione los tema del salvapantallas.

- Presione el botón Settings (Ajustes).
- Presione Screensaver Theme (Tema del protector de pantalla) en la lista de Settings (Ajustes).

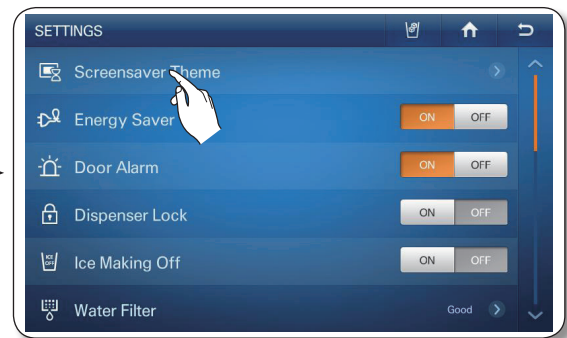

- Elija el tema o los temas que desea utilizar en el salvapantallas y, a continuación, toque el botón Save (Guardar).



- Los temas Clock (Reloj) y Photo (Foto) son los predeterminados. No puede deseleccionarlos.
- Los temas que seleccione quizás no se muestren si los datos básicos de éstos no están disponibles.

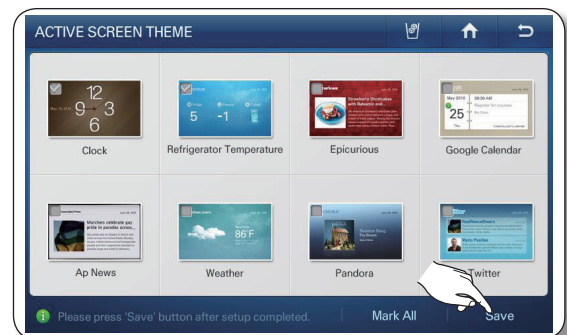

AHORRO DE ENERGÍA

Activa y desactiva la función de ahorro de energía. Cuando la función Energy Saver (Ahorro de energía) está activada, el consumo de energía disminuye.

1. Seleccione los botones ON (Encendido) u OFF (Apagado) del Energy Saver (Ahorro de energía) en la lista de ajustes.
 - La función Energy Saver (Ahorro de energía) ya viene activada de fábrica.
 - Si hay condensación o gotas de agua en las puertas, apague el modo Energy Saver (Ahorro de energía).



ALARMA DE LA PUERTA

Activa y desactiva la función de alarma de la puerta.

1. Seleccione los botones ON (Encendido) u OFF (Apagado) del Door Alarm (Alarma de la puerta) en la lista de Settings (Ajustes).
 - Si la alarma de la puerta está activada, cuando cualquiera de las puertas quede abierta durante más de 3 minutos, sonará una alarma.
 - El sonido se detiene cuando se cierra la puerta. La función de alarma de la puerta ya viene activada de fábrica.

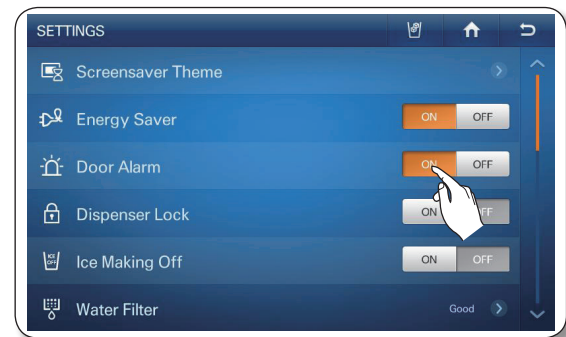

BLOQUEO DEL DISPENSADOR

Cuando la función Dispenser Lock (Bloqueo del dispensador) está activada, el dispensador no funciona.

1. Seleccione los botones ON (Encendido) u OFF (Apagado) de Dispenser Lock (Bloqueo del dispensador) en la lista de ajustes.
 - Si selecciona el botón ON (Encendido) de Dispenser Lock (Bloqueo del dispensador), aparece el ícono de bloqueo (🔒) en el margen superior izquierdo de la pantalla de inicio.
 - Cuando el Dispenser Lock (Bloqueo del dispensador) está activado, éste no funciona.

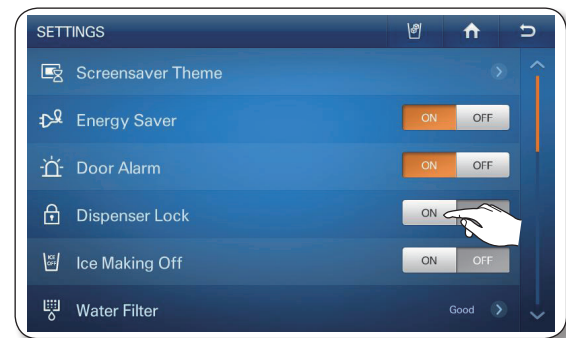

- Si no se puede usar el dispensador, verifique si la función Dispenser Lock (Bloqueo del dispensador) está activada.

HIELO DESACTIVADO

1. Seleccione los botones ON (Encendido) u OFF (Apagado) de Ice Making Off (Hielo desactivado) en la lista de Settings (Ajustes).
 - Cuando la función Ice Making Off (Hielo desactivado) está activada, el ícono indicador correspondiente (🧊) aparece en el margen superior izquierdo de la pantalla de inicio.
 - Si se toca el botón ON (ACTIVAR) se apaga la máquina de hielo.

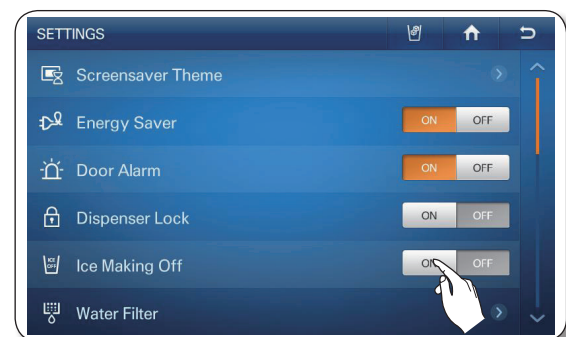

- 
 • Recomendamos que detenga la fábrica de hielo si sucede lo siguiente:
 - Hay suficientes cubos de hielo en la cubeta.
 - Desea ahorrar agua y energía.
 - El agua no se suministra a la máquina de hielo.
- Si la función de fábrica de hielo está ENCENDIDA, y la tubería de agua no está conectada, se escuchará un sonido de válvula de agua desde la parte posterior de la unidad.
Toque el botón ON (ACTIVAR) de Ice making Off (Apagar máquina de hielo) en la lista de configuración para apagar el fabricante de hielo.

FILTRO DEL AGUA

El ícono del filtro de agua en la pantalla de inicio le permite verificar el estado actual del filtro de agua. Siga las instrucciones siguientes para comprobar y/o reemplazar el filtro del agua.

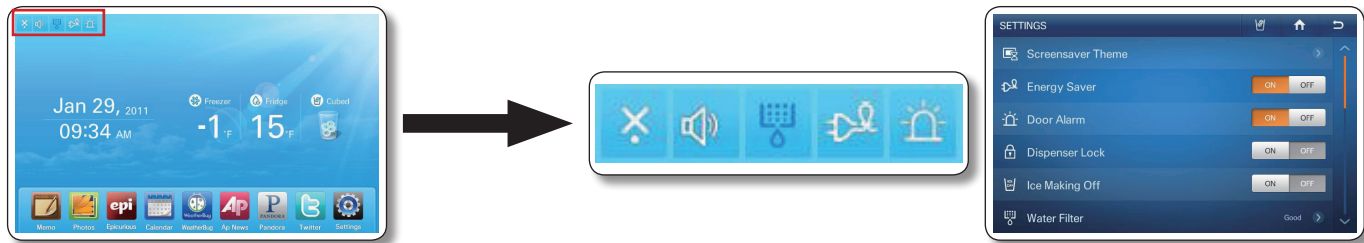

1. Verifique el estado del filtro de agua en la lista de Settings (Ajustes) o los íconos indicadores en la pantalla de inicio.

- 
 • Good (Bueno [Azul]): No es necesario reemplazar el filtro. Es normal.
- Order (Solicitar [Rosa]): Es necesario reemplazar el filtro. Solicitud de un nuevo filtro.
- Replace (Reemplazar [Rojo]): Es necesario reemplazar el filtro de inmediato.

2. Si el estado es “Order” (Solicitar) o “Replace” (Reemplazar), presione el Water Filter (filtro de agua) en la lista de Settings (Ajustes) para acceder a las instrucciones de reemplazo.

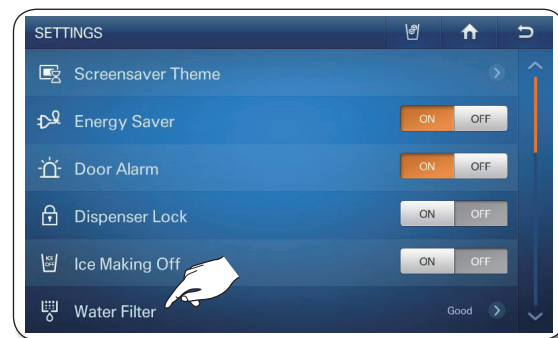

3. Siga las instrucciones de la guía de sustitución del filtro del agua para reemplazarlo.

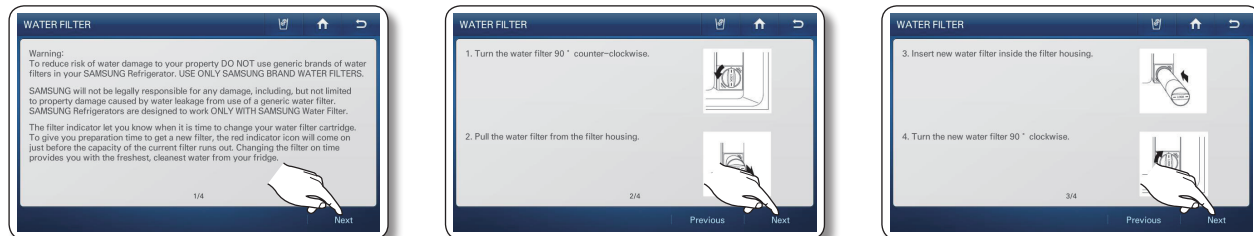

- Toque el botón Next (Siguiete) para ir la siguiente página de las instrucciones.

- Una vez reemplazado, presione y mantenga presionado "Reset the water filter" (Restablecer el filtro de agua) simultáneamente durante 3 segundos o más en el centro de la pantalla.

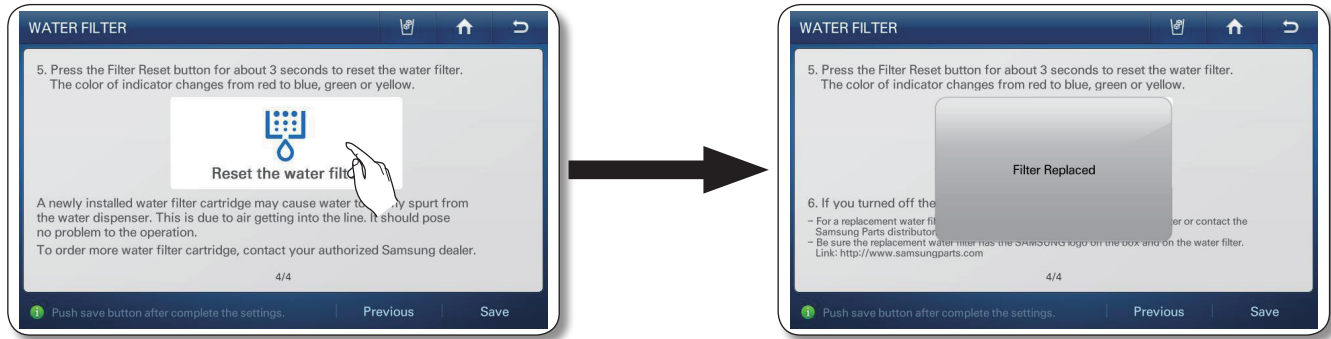

PRECAUCIÓN

NO utilice el dispensador de agua o de hielo sin un cartucho del filtro de agua ya que la tubería puede bloquearse o dañar el dispensador.



- Limpie muy bien el dispensador para evitar que se filtre agua. Esto significa que aún hay aire en la tubería.
- Para reemplazar el filtro del agua, puede visitar su centro de pruebas local o comunicarse con el distribuidor de piezas Samsung. Asegúrese de que el filtro de agua de reemplazo tenga el logotipo SAMSUNG en la caja sobre el filtro de agua. **Enlace:** <http://www.samsungparts.com>

VISOR

Se puede ajustar el brillo de la pantalla LCD y el tiempo de ejecución del protector de pantalla.

- Presione el botón  en el margen inferior derecho de la lista de Settings (Ajustes).
- Presione Display (Visor) en la lista de ajustes.

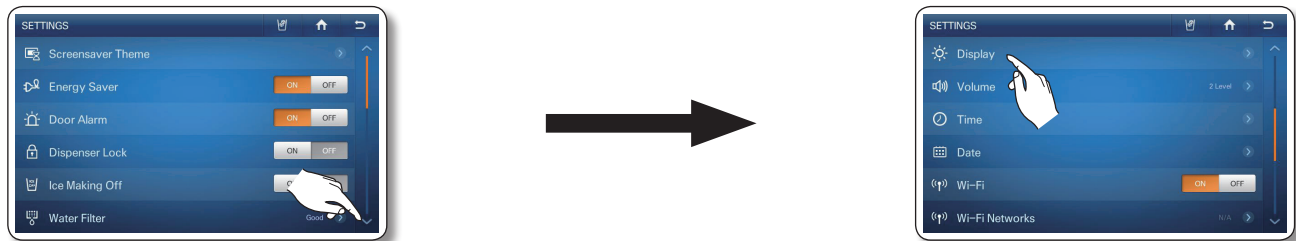

- Elija el nivel de Brightness (Brillo) y el Screensaver Running Time (Tiempo de ejecución del salvapantallas) que desee y toque el botón Save (Guardar).



- Después de 60 segundos, el protector de pantalla se ejecuta de acuerdo con el tiempo establecido, luego el panel de LCD se apaga.

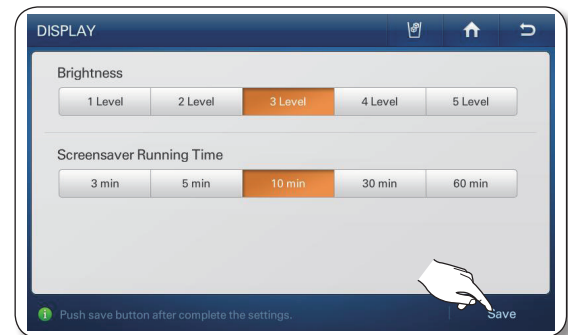

VOLUMEN

Puede controlar el volumen de las alertas.

1. Presione el botón  en el margen inferior derecho de la lista de ajustes.
2. Presione Volume (Volumen) en la lista de Settings (Ajustes).

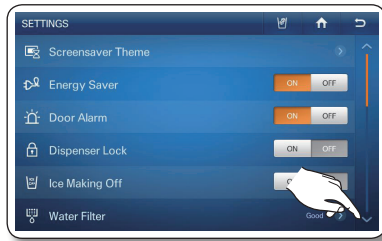

3. Seleccione el nivel de sonido de las alertas.
4. Presione el botón Save (Guardar) para establecer el nivel de volumen.

-  • Suena una alerta cada vez que se presiona un botón o aparece un mensaje o menú.

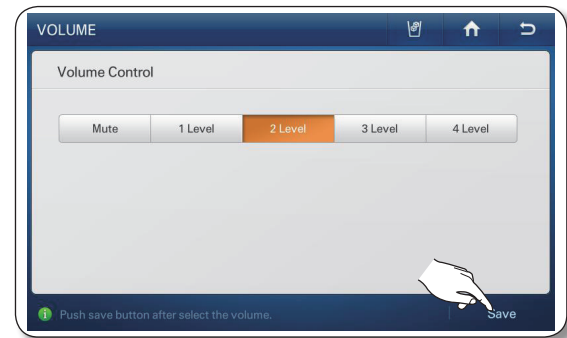



AJUSTE DE LA HORA

Puede establecer la hora actual.

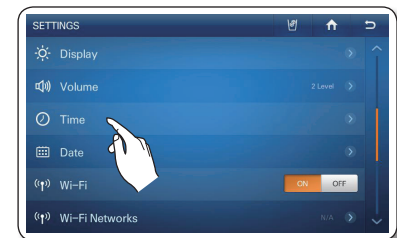
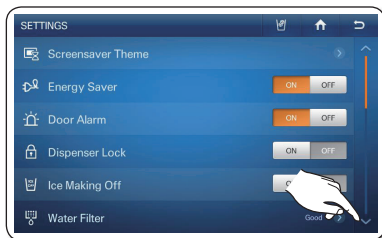
1. Presione el botón  en el margen inferior derecho de la lista de Settings (Ajustes).
2. Presione Time (Hora) en la lista de ajustes.



3. Utilice los botones  y  para modificar los ajustes de la hora. : luego presione el botón Save (Guardar).
 - Si la hora actual no es correcta, es posible que no pueda utilizar el Twitter.

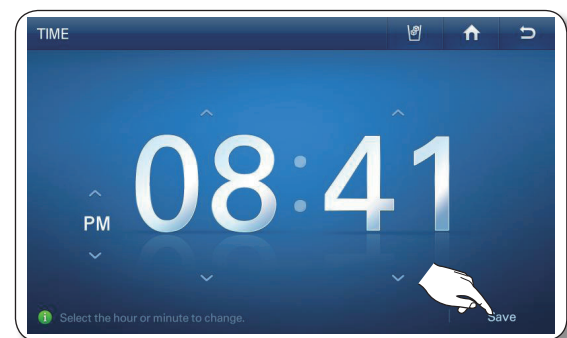



AJUSTE DE LA FECHA

Puede establecer la fecha actual.

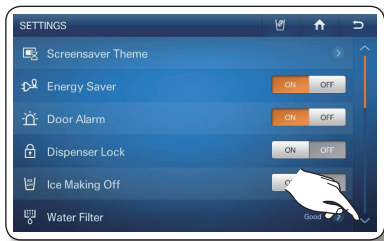
1. Presione el botón  en el margen inferior derecho de la lista de Settings (Ajustes).
2. Presione Date (Fecha) en la lista de ajustes.



3. Utilice los botones  y  para modificar el mes.
4. Seleccione el día deseado, luego presione el botón Save (Guardar).



- Si la fecha actual no es correcta, es posible que no pueda utilizar el Twitter.

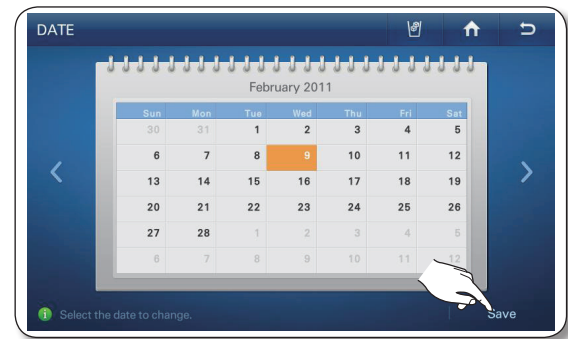

WI-FI

Activa y desactiva la red inalámbrica.

1. Presione el botón  en el margen inferior derecho de la lista de Settings (Ajustes).
2. Seleccione Wi-Fi en la lista de ajustes.
3. Toque ON (ACTIVAR) u OFF (DESACTIVAR).

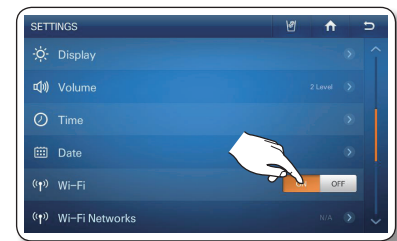
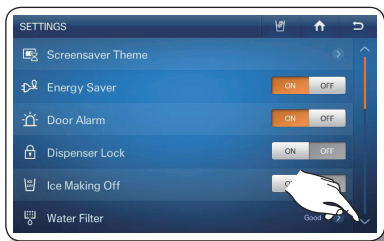

REDES WI-FI

En el menú Wi-Fi en la parte superior, cuando se enciende una red inalámbrica, busca un punto de acceso inalámbrico para realizar la conexión de red.



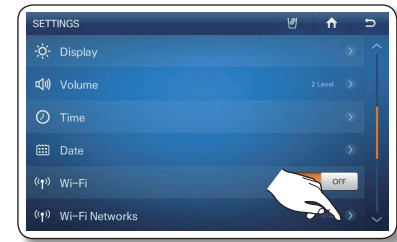

- Además del enrutador instalado en su hogar, es posible que se detecten otros enrutadores instalados en casas vecinas u oficinas cercanas cuando se conecta a la red inalámbrica. En consecuencia, el refrigerador sólo se debe conectar en el enrutador inalámbrico propio o en enrutadores para los que se tenga permiso.

1. Presione el botón  en el margen inferior derecho de la lista de Settings (Ajustes).
2. Presione Wi-Fi Networks (Redes Wi-Fi) en la lista de ajustes.



3. Seleccione el punto de acceso inalámbrico al que desea conectarse.

- : Bloqueado mediante Código de seguridad
- : Intensidad de la señal
- Puede verificar la dirección MAC del refrigerador en la parte inferior de la pantalla.

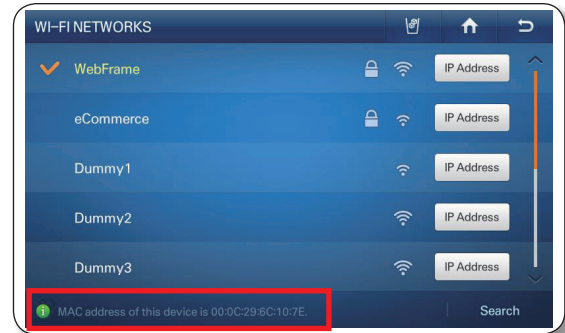

- Presione el botón Search (Buscar). Cuando no hay un punto de acceso en la pantalla, seleccione el menú de búsqueda en la parte inferior.
- Según el tipo de punto de acceso inalámbrico, es posible que no se logre la conexión. (Se recomienda utilizar un punto de acceso inalámbrico que admita IEEE 802.11 b/g.)
- Para el enrutador inalámbrico, comuníquese con su proveedor de internet o realice la instalación usted mismo.
- Si no recuerda el nombre de su sistema de red inalámbrica (SSID) o el código de seguridad, consulte el manual del usuario de su enrutador.
- Las señales de la frecuencia de radio pueden interferir con el sistema de red inalámbrica y afectar al rendimiento de la red del frigorífico.
- Los obstáculos como paredes de hormigón y puertas metálicas y las interferencias de radio y microondas de aparatos como el horno microondas pueden afectar al funcionamiento del sistema de red inalámbrica.
- Según el tipo y ubicación del sistema de red inalámbrica o el entorno, el alcance de la frecuencia de radio puede variar y su calidad puede verse afectada.

4. Si el sistema de red inalámbrica tiene código de seguridad, ingrédalo y presione el botón OK (Aceptar). En la mayoría de los casos, una vez se ha introducido el código de seguridad, el frigorífico adquiere las direcciones de red que necesita (dirección IP, máscara de subred, puerta de enlace y DNS) para conectarse a la red. Si no lo hace o si debe introducir estos valores manualmente, vaya al paso 6.



- Una vez conectado el frigorífico a la red, se puede pulsar el botón IP Address (Dirección IP) de la pantalla Wi-Fi Networks (Redes Wi-Fi) para ver los valores actuales de la dirección IP y de la puerta de enlace.

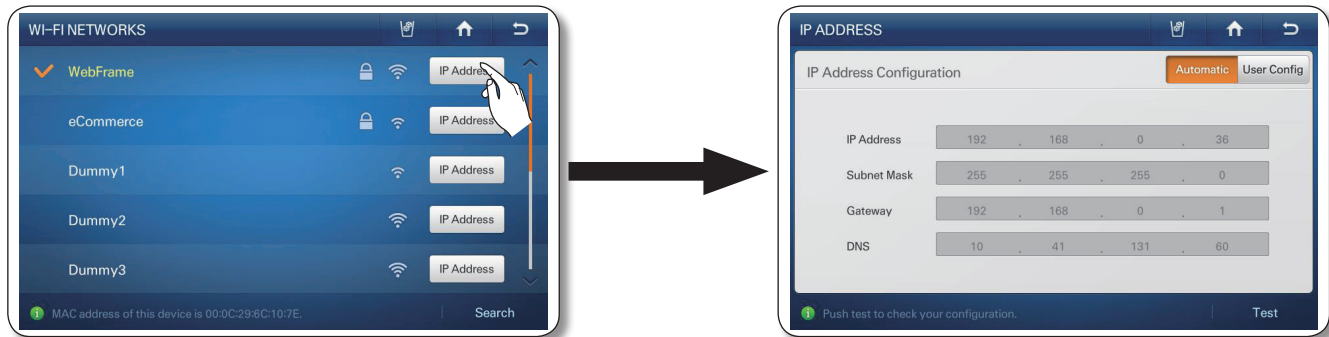

- Si debe introducir la dirección IP, la máscara de subred, la puerta de enlace y el DNS manualmente, pulse el botón User Config (Configuración del usuario) en la pantalla de la dirección IP. A continuación toque los botones IP Address (Dirección IP), Subnet Mask (Máscara subred), Gateway (Puerta de enlace) y DNS (DNS) en este orden e introduzca los valores adecuados con el teclado numérico. Una vez haya introducido cada valor, toque el botón OK (Aceptar) en el teclado.

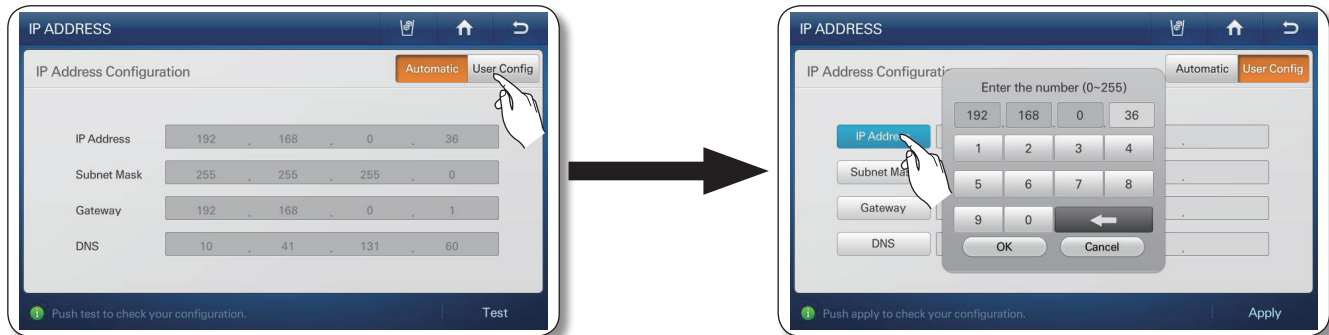

- Tras introducir los valores de los cuatro parámetros, toque el botón Apply (Aplicar).

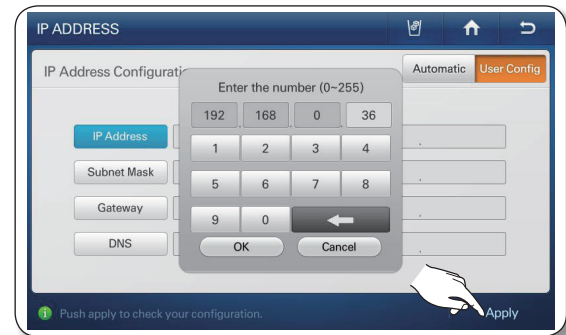

CONVERTIDOR DE LA UNIDAD DE TEMPERATURA

Permite configurar que la temperatura se muestre en grados Fahrenheit o centígrados. La unidad seleccionada se aplica a la temperatura establecida del congelador/frigorífico y la temperatura se muestra en la función Weather (Tiempo).

- Presione el botón  dos veces en el margen inferior derecho de la lista de Settings (Ajustes).
- Seleccione los botones SDgrC o SDgrF en el Temperature Unit Converter (Convertidor de temperaturas) en la lista de Settings (Ajustes).

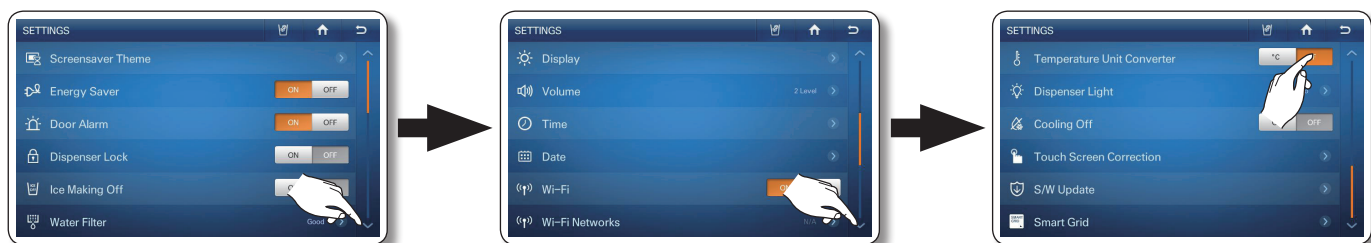

LUZ DEL DISPENSADOR

Se ajusta el funcionamiento de la luz del dispensador.

1. Presione el botón  dos veces en el margen inferior derecho de la lista de Settings (Ajustes).
2. Presione Dispenser Light (Luz del dispensador) en la lista de ajustes.

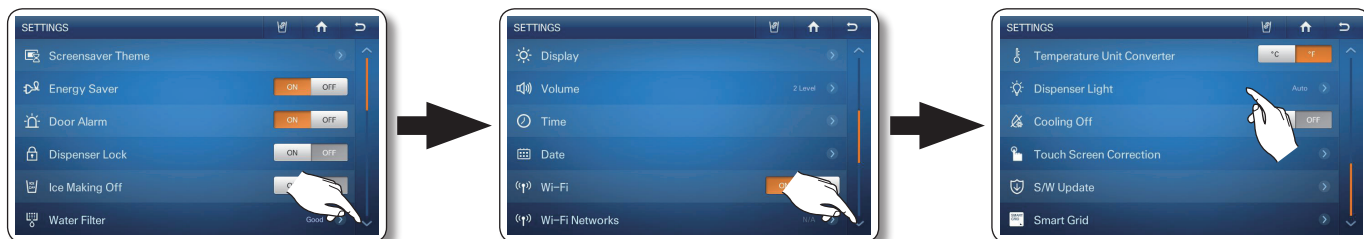

3. Seleccione el estado de la luz del dispensador que desea: luego presione el botón Save (Guardar).
 - On (Encendido): La lámpara del dispensador siempre está encendida.
 - Auto (Auto): La lámpara del dispensador se enciende cuando se utiliza el dispensador. Cuando se libera la palanca del dispensador, la lámpara se apaga pasados 5 segundos.
 - Off (Apagado): La lámpara del dispensador no se enciende cuando se utiliza el dispensador.

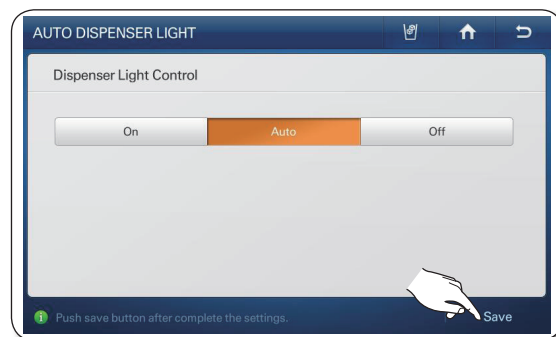

ENFRIAMIENTO DESACTIVADO

La función Cooling Off (Apagar refrigeración) desconecta el mecanismo de refrigeración de los compartimentos del congelador y del frigorífico, pero no apaga la alimentación eléctrica del frigorífico.

Esta función sólo se utiliza para hacer demostraciones de modelos de refrigerador en salones de exposición.

1. Presione el botón  dos veces en el margen inferior derecho de la lista de Settings (Ajustes).

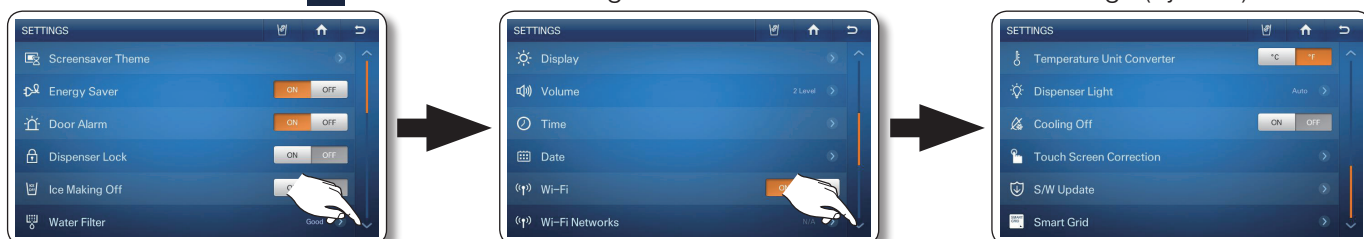

2. Seleccione los botones ON (Encendido) u OFF (Apagado) del Cooling Off (Enfriamiento desactivado) en la lista de Settings (Ajustes).
 - Si selecciona ON (Encendido) de Cooling Off (Enfriamiento desactivado), la pantalla de inicio mostrará "OFF" en la temperatura del congelador/refrigerador y las funciones del compresor del refrigerador se desactivarán. (El refrigerador y el congelador no enfrían).
3. Si selecciona el botón ON (Encendido), aparecerá el siguiente mensaje para que confirme la acción.
4. Presione el botón Yes (Sí) durante más de 3 segundos.

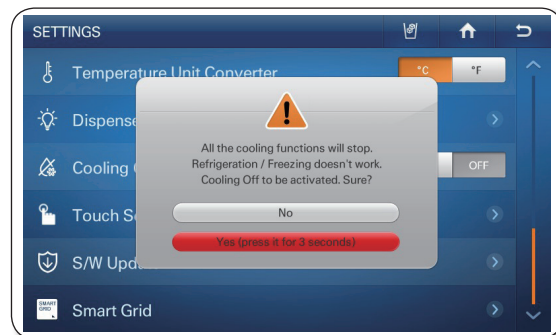

CORRECCIÓN DE LA PANTALLA TÁCTIL

Se puede calibrar el punto de contacto para satisfacer mejor las necesidades del usuario. Para ajustar el punto de contacto en la pantalla táctil:

1. Presione el botón  dos veces en el margen inferior derecho de la lista de Settings (Ajustes).
2. Presione Touch Screen Correction (Corrección de la pantalla táctil) en la lista de Settings (Ajustes).

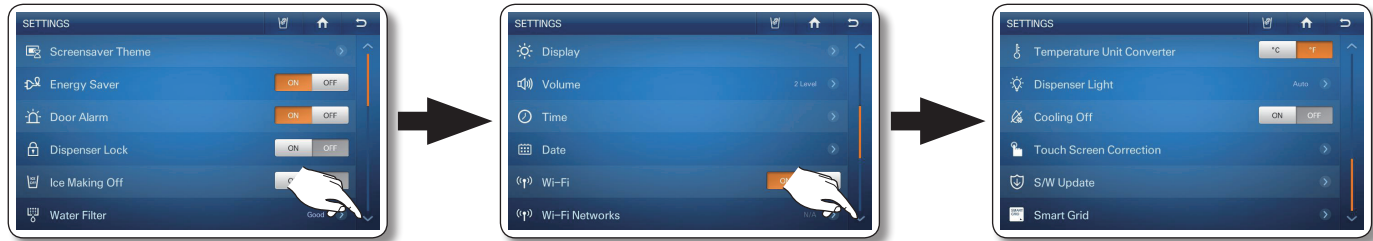

3. Presione el botón Yes (Sí) y aparecerá una pantalla con instrucciones acerca del puntero en la parte superior.
4. Presione ligeramente el centro del signo "+". Repita este movimiento a medida que el signo "+" se desplaza por la pantalla.

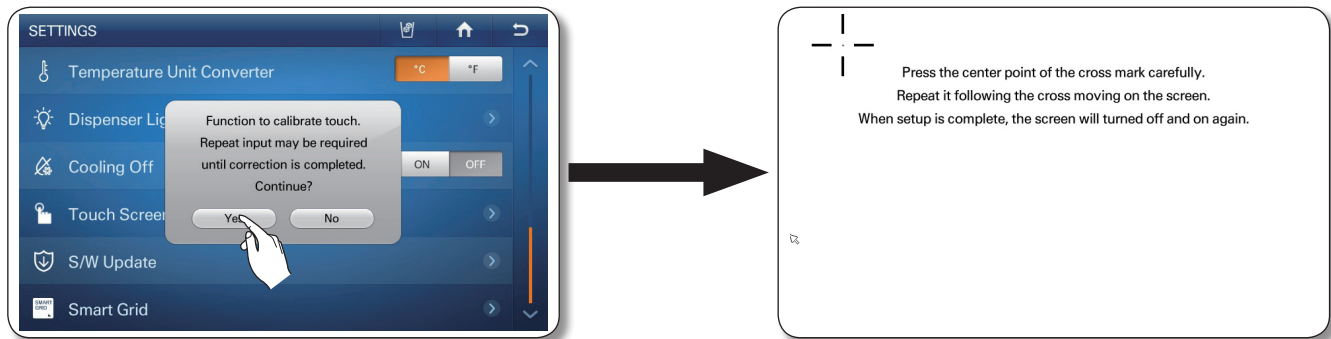

- Si no se señala el centro correctamente, la cruz aparece varias veces.

ACTUALIZACIÓN DE SOFTWARE

Este es el menú donde puede consultar la versión actual del software y actualizarlo si hay una nueva.

1. Presione el botón  dos veces en el margen inferior derecho de la lista de Settings (Ajustes).
2. Presione S/W Update (Actualización de software) en la lista de Settings (Ajustes).

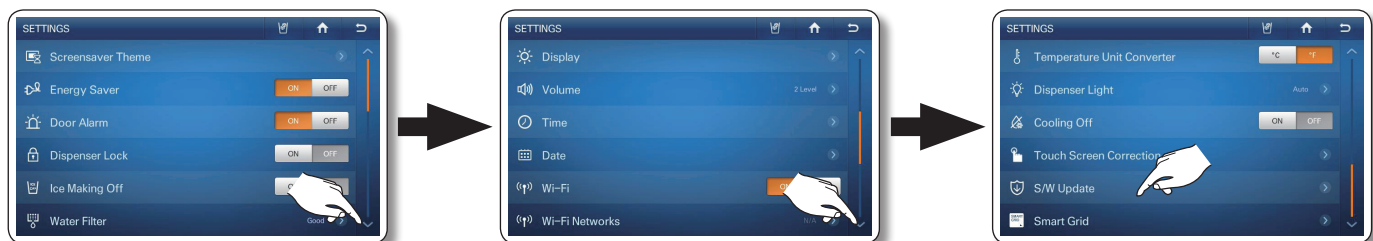

- La actualización del software se proporciona a través de la red inalámbrica. Cuando hay software disponible, el botón Upgrade (Actualizar) de la esquina inferior derecha de la pantalla se activa. Cuando se selecciona el botón Upgrade (Actualizar), la actualización se inicia automáticamente (después de unos 10 segundos). Una vez completada la actualización, en la pantalla se muestra el mensaje "Upgrade completed. (Actualización finalizada.)". Toque a continuación el botón Reboot (Reiniciar) en la ventana del mensaje "Upgrade completed. (Actualización finalizada.)".
- Aviso de licencia de código abierto - Este producto utiliza software de código abierto. Las Licencias de código abierto están disponibles en el menú del producto. Presione el botón [Legal Information] (Información legal) para ver la información detallada.

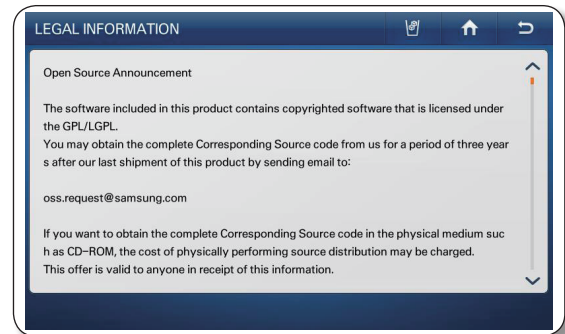
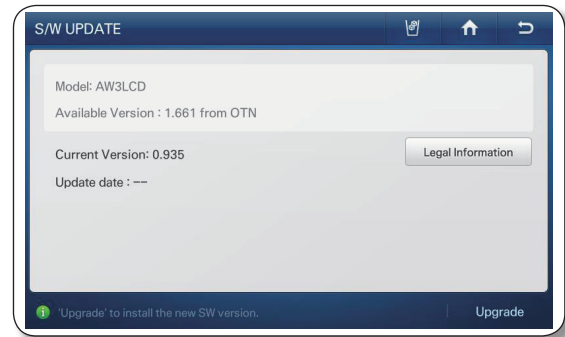

SMART GRID

Proporciona acceso a la configuración de Smart Grid (Parrilla inteligente) e información sobre las funciones de ésta. Si desea utilizar "Smart Grid feature", necesita un módem Smart Grid.

Cómo ver el nivel Smart Grid

1. Presione el botón  dos veces en el margen inferior derecho de la lista de Settings (Ajustes).
2. Seleccione Smart Grid en la lista de Settings (Ajustes).

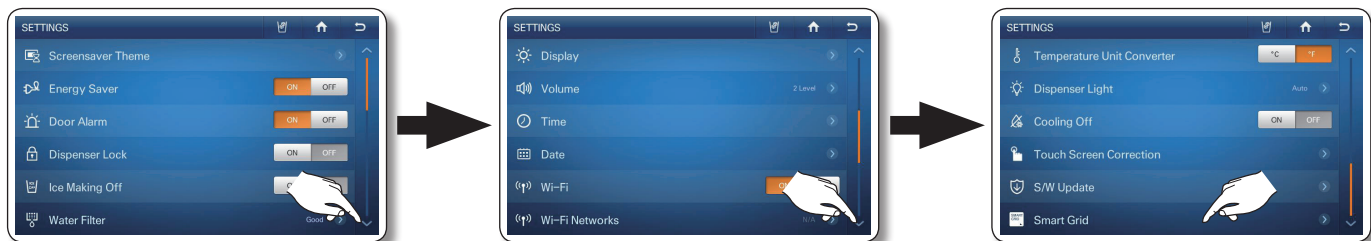

3. Cuando se conecta un módem Smart Grid, se puede comprobar el nivel DR recibido desde la empresa de suministro eléctrico. El nivel DR (respuesta a la demanda) indica el rango con el que la compañía eléctrica está gestionando el consumo de electricidad.

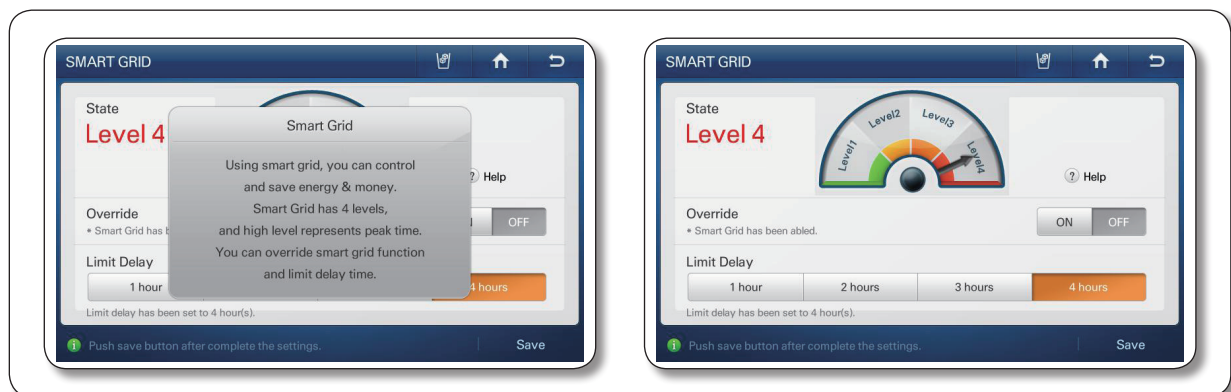

- Si presiona el botón de ayuda o el texto de cada nivel, puede ver información sobre la función Smart Grid. El nivel superior se refiere al tiempo máximo superior al de los niveles inferiores.

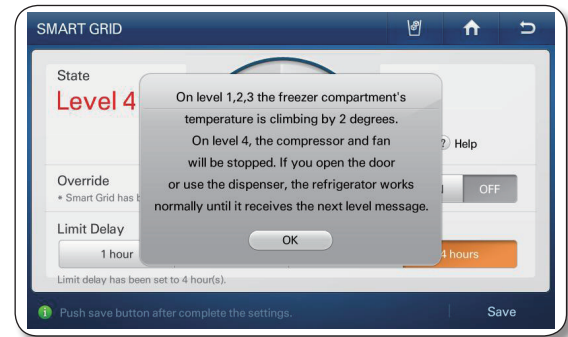

- Si el módem no está conectado, aparece el siguiente mensaje.

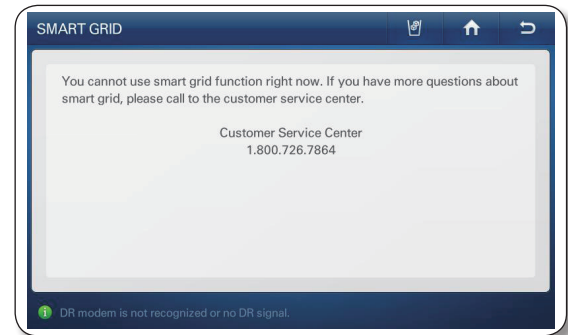
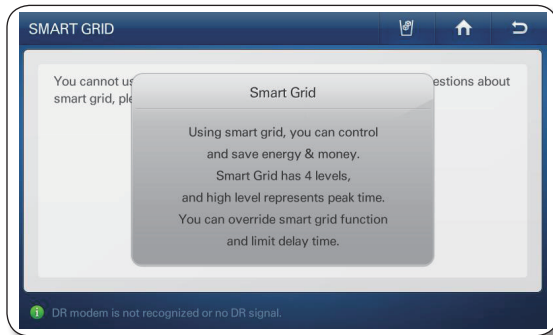

Cómo anular el control Smart Grid

- Presione el botón  dos veces en el margen inferior derecho de la lista de Settings (Ajustes).
- Seleccione Smart Grid en la lista de Settings (Ajustes).

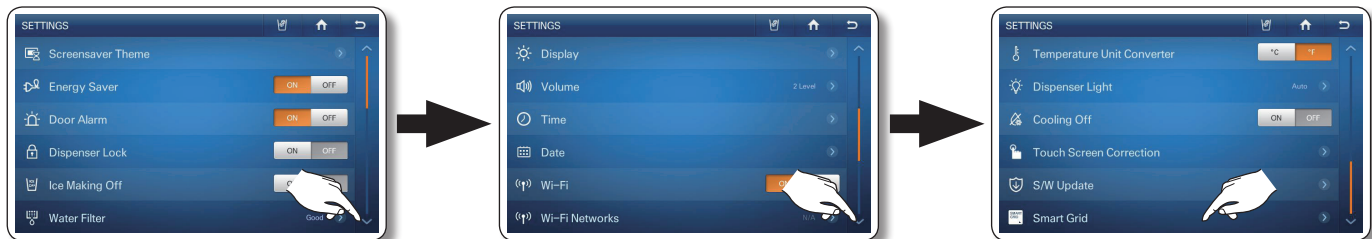

- Si desea que los electrodomésticos funcionen de acuerdo con el nivel-DR (o Smart Grid), presione el botón "Off" (Apagado) de Override (Anular). Si desea que los electrodomésticos funcionen independientemente del nivel-DR (o Smart Grid), presione el botón "On" (Encendido) de Override (Anular).



4. Puede establecer el tiempo de Override (Anular) desde 1 hora hasta 24 horas. Una vez establecido el tiempo, la función Override (Anular) se apaga y se inicia el control de Smart Grid. Si se selecciona "Permanently (Definitivamente)", la función Override (Anular) funciona continuamente hasta que ésta se desactiva manualmente o en el tiempo establecido.

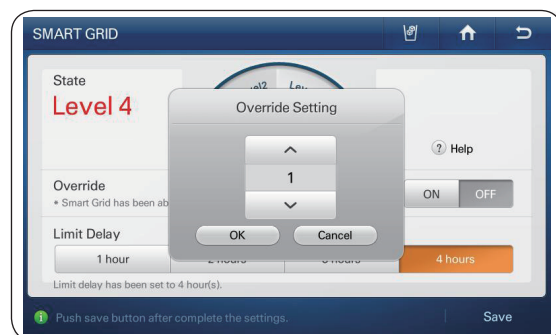

5. Seleccione el botón Save (Guardar).



- Si "Permanently" (Definitivamente) no se desactiva, la función Override (Anular) operará constantemente.
- Si cree que la temperatura del frigorífico está demasiado alta, deberá utilizar la función "Override (Anular)".
- Si cree que no hay suficiente hielo, es necesario utilizar la función "Override" (Anular).

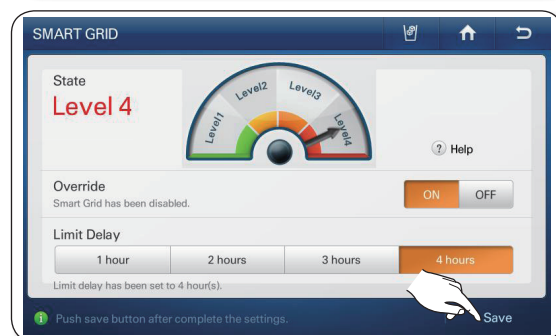

Cómo seleccionar el tiempo de demora límite en Smart Grid

1. Presione el botón  dos veces en el margen inferior derecho de la lista de Settings (Ajustes).
2. Seleccione Smart Grid en la lista de Settings (Ajustes).

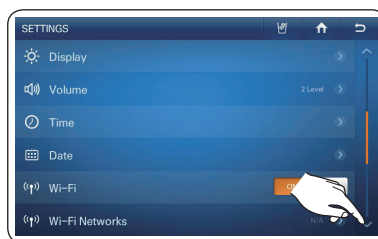
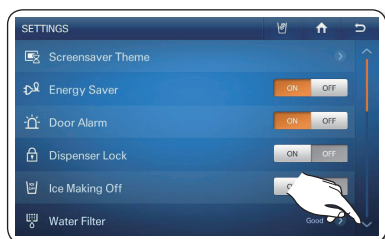

3. Seleccione el tiempo de demora límite entre 1 hora y 4 horas. "Limit Delay Time" ("Tiempo de demora límite") se refiere al tiempo durante el cual opera el control Smart Grid.

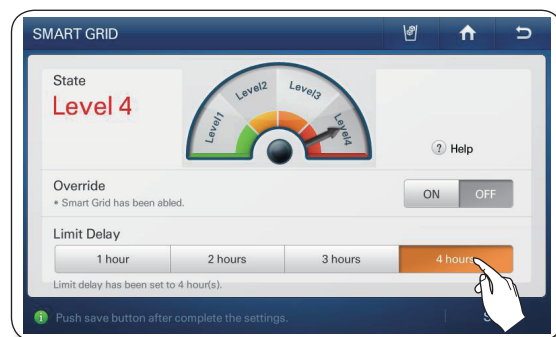

4. Seleccione el botón Save (Guardar).



- Si no selecciona la opción "Limit Delay Time" (Tiempo de demora límite), funcionará la opción de 4 horas por defecto.

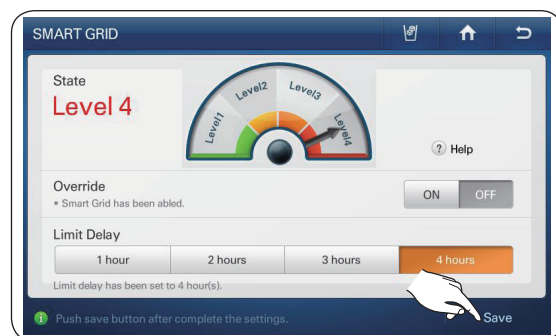

CÓMO UTILIZAR EL DISPENSADOR

Presione sobre el estado del dispensador en la pantalla de inicio para seleccionar el tipo de dispensador que desea. Coloque el vaso debajo del dispensador de hielo y empuje con suavidad contra la palanca del dispensador. Asegúrese de que el vaso esté alineado con el dispensador para impedir que se caiga el hielo. Cuando selecciona el modo de hielo Cubed (En cubos) después de utilizar el modo de hielo Crushed (Triturado), puede producirse una pequeña cantidad de hielo triturado residual.



PRECAUCIÓN Espere 2 segundos antes de retirar el vaso del dispensador para evitar derrames.

Si se abre la puerta del refrigerador, el dispensador no funciona.

- No jale de la palanca. Se podría dañar o romper el resorte de la palanca.
- Para limpiar el cajón/cubeta de hielo, utilice un detergente suave, enjuague y seque bien. No utilice limpiadores ni solventes abrasivos.

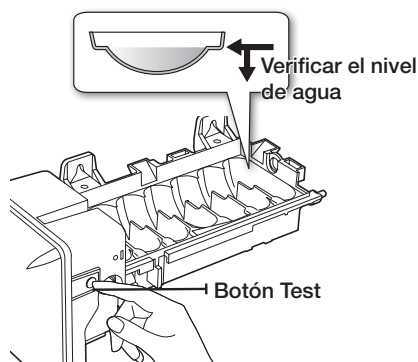

- Si no llegara a salir el hielo, extraiga la cubeta y presione el botón Test (Probar) ubicado a la derecha de la fábrica de hielo.
- No presione el botón Test (Probar) continuamente cuando la charola está llena de hielo o agua. El agua se puede desbordar o el hielo puede atascar la cubeta.

- Cuando presione el botón Test (Probar), escuchará el repique del refrigerador (talán, talán). Cuando escuche el sonido, suelte el botón Test (Probar).
- Se escuchará automáticamente un sonido que indica que la máquina de hielo está funcionando correctamente.

PRECAUCIÓN

En caso de corte de energía, los cubos de hielo pueden derretirse y luego congelarse cuando vuelve la energía, provocando que el dispensador deje de funcionar. Para impedir que esto suceda, después de un corte de energía, extraiga la cubeta de hielo, elimine el hielo y el agua residual.

PRECAUCIÓN

Después de haber eliminado el hielo de la cubeta, deberá presionar la palanca del dispensador una vez con la función de hielo CUBED (EN CUBOS) o CRUSHED (TRITURADO) encendida.



La fábrica de hielo producirá nuevo hielo más rápido cuando vuelva a colocar la cubeta en el refrigerador.

- Uso normal

Para llenar la cubeta de hielo hasta su capacidad máxima después de la instalación, lleve a cabo los siguientes pasos:

1. Deje que el refrigerador funcione y se enfríe durante 24 horas (o un día entero).
 - Si espera 24 horas la fábrica de hielo enfriará correctamente.
2. Vierta de 4 a 6 cubos de hielo en el vaso.
3. Después de 8, y luego 16 horas, llene un vaso completo.

USO DEL DISPENSADOR DE DOS PALANCAS

pulse el botón del tipo de hielo adecuado para seleccionar lo que desea

Uso de la palanca de hielo (1)

Empuje levemente la palanca del dispensador de hielo (1) con el vaso.

Se puede elegir el tipo de hielo (consulte AJUSTES DEL DISPENSADOR)

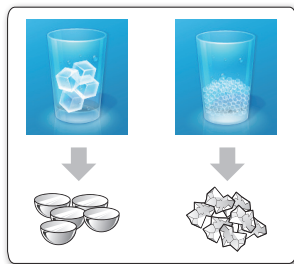

Uso de la palanca de agua (2)

Empuje levemente la palanca del dispensador de agua (2) con el vaso. El hielo saldrá del dispensador.



Aunque empuje las palancas de agua y hielo simultáneamente, el dispensador activará sólo la opción que se haya seleccionado o presionado en primer lugar.

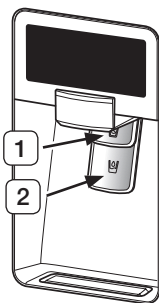

Uso simultáneo del dispensador de hielo y agua

Para obtener hielo y agua, empuje primero la palanca del hielo (1) para obtener hielo y a continuación mueva el vaso hacia abajo y empuje la palanca del dispensador de agua (2) para obtener agua.



Si utiliza todo el hielo de una sola vez, repita los Pasos 2 y 3 de la página anterior. Sin embargo, espere solamente 8 horas antes de extraer los primeros 4 a 6 cubos. Este procedimiento repondrá cubos de hielo y garantizará su máxima producción.

USO DE LA FUNCIÓN "ICE OFF"

Cuando selecciona el modo Ice Off, retire todos los cubos de hielo de la cubeta. Si no está utilizando el dispensador de hielo,

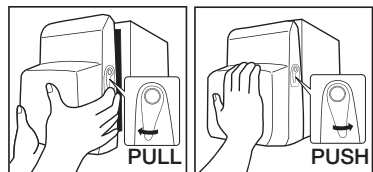

es posible que los cubos se amontonen. tire de la palanca de cierre hacia adelante para retirar la cubeta. Elimine los cubos de hielo o la masa de hielo. Empuje la cubeta hacia atrás hasta que escuche un clic.



PRECAUCIÓN

Utilice solamente la fábrica de hielo del refrigerador. Sólo una persona adecuadamente calificada deberá instalar/conectar el suministro de agua al refrigerador.

Conéctelo sólo a un suministro de agua potable. Para que la fábrica de hielo funcione correctamente, se necesita una presión de agua de 138 ~ 862Kpa. Si viaja por vacaciones o negocios y no utilizará los dispensadores de agua o hielo por un período prolongado:

- Cierre la llave de paso. Si no lo hace, pueden producirse fugas.
- Retire todos los alimentos.
- Desenchufe el refrigerador.
- Retire el exceso de humedad del interior del refrigerador y deje las puertas abiertas. Si no lo hace, pueden aparecer olores y moho.

No coloque los dedos, las manos ni cualquier otro objeto inapropiado en el recipiente o en la cubeta de la fábrica de hielo.

- Es posible que provoque lesiones personales o daños materiales.

Nunca coloque los dedos ni objetos en la abertura del dispensador.

- Puede provocar lesiones.

No intente desarmar la fábrica de hielo. No limpie ni pulverice la cubeta de hielo con agua mientras está dentro del refrigerador. Retírela para limpiarla.

El fenómeno de turbidez del agua



El agua que ingresa al refrigerador circula a través del filtro principal que es un filtro para agua alcalina. En el proceso de filtrado, la presión del agua que sale del filtro aumenta, y el agua se satura con oxígeno y nitrógeno. Cuando ésta se pone en contacto con el aire, la presión desciende rápidamente y el oxígeno y el nitrógeno se sobresaturan y generan burbujas de gas. temporariamente, el agua puede tener una apariencia turbia debido a estas burbujas de oxígeno. Después de unos segundos, el agua será incolora.



Espere 1 segundo antes de retirar el vaso después de llenarlo de agua para evitar derrames. No extraiga el dispensador de palanca después de recibir hielo o agua. Vuelve automáticamente. El hielo se fabrica en cubos. Cuando selecciona "Crushed", la fábrica de hielo tritura los cubos para obtener hielo triturado.

CAMBIO DEL FILTRO DE AGUA



Para reducir el riesgo de daños materiales, **NO** utilice filtros de agua de marcas genéricas en su frigorífico SAMSUNG. **UTILICE SÓLO FILTROS DE LA MARCA SAMSUNG.** SAMSUNG no aceptará ninguna responsabilidad legal por los daños materiales incluidos, pero no limitado a ellos, aquellos causados por fugas de agua debidas al uso de un filtro de agua genérico. Los frigoríficos SAMSUNG están diseñados para funcionar **SÓLO CON FILTROS DE AGUA SAMSUNG.**

La luz de Filter cambia a rojo para indicar que se debe cambiar el cartucho del filtro de agua.



(Rojo)

A fin de que tenga tiempo suficiente para adquirir un filtro nuevo, la luz roja se enciende justo antes de que la capacidad del filtro actual se acabe. Cambiar el filtro a tiempo le permite obtener agua más fresca y limpia de su refrigerador.

1. Cierre el suministro de agua. Luego, gire el filtro de agua (**1**) aproximadamente 1/4 de vuelta, en el sentido contrario de las agujas del reloj.
2. Extraiga el filtro del agua (**1**) del compartimento (**2**).

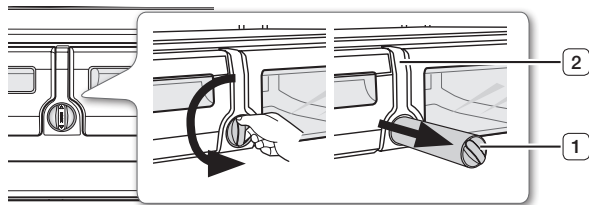

- Para cambiar el filtro del agua más fácilmente, cierre la válvula del suministro de agua.
 - A veces, no es sencillo desarmar el filtro del agua ya que las impurezas del agua hacen que se atasque. Si tiene dificultades para retirarlo, sostenga el filtro con firmeza y tire con fuerza.
 - Cuando retira el filtro de agua, puede caer algo de agua de la abertura. Esto es normal. Para reducir las fugas de agua, mantenga el cartucho del filtro en posición horizontal cuando tira de él.
 - Para impedir derrames, vacíe el filtro de agua de la charola (**3**) y seque alrededor del compartimento del filtro (**2**).
3. Inserte el nuevo filtro en el compartimento (**4**)
 4. Empuje el filtro y luego gírelo en el sentido de las agujas del reloj hasta que cierre.

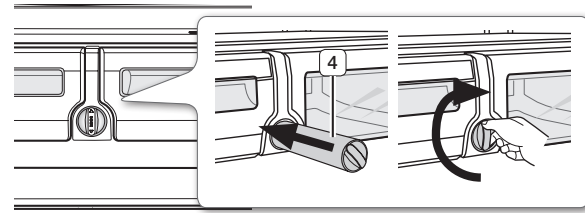
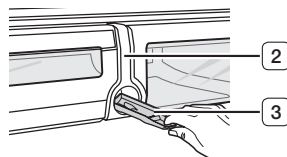

- Si tiene dificultades para insertar el filtro del agua debido a la alta presión de ésta, cierre la válvula de suministro de agua.

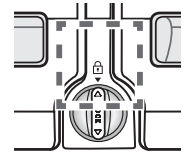

- El símbolo de cierre debe estar alineado con la línea del indicador.
5. Una vez reemplazado, presione y mantenga presionado "Reset the water filter" ("Restablecer el filtro de agua") simultáneamente durante 3 segundos o más en el centro de la pantalla. Consulte el apartado "FILTRO DEL AGUA" de este manual.

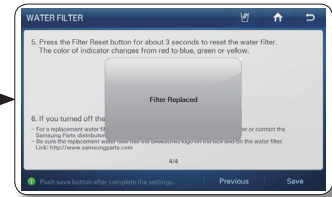
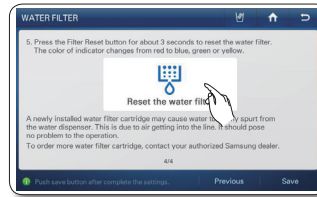

6. Si ha cerrado la válvula de suministro de agua, vuelva a abrirla.



- Para reemplazar el filtro del agua, puede visitar su centro de pruebas local o comunicarse con el distribuidor de piezas Samsung. Asegúrese de que el filtro de agua de reemplazo lleve el logo SAMSUNG en la caja y en el filtro. Enlace: <http://www.samsungparts.com>

Remoción de los materiales residuales que se encuentran dentro de la tubería de suministro del agua después de instalar el filtro del agua.

1. Encienda el suministro de agua principal para obtener agua de la tubería de suministro de agua.
2. Deje correr agua por el dispensador hasta que se vea incolora (aproximadamente de 6 a 7 minutos). Este procedimiento limpiará el sistema de suministro de agua y eliminará el aire de las tuberías.
3. Es posible que se necesite realizar una limpieza adicional en algunos hogares.
4. Abra la puerta del refrigerador y asegúrese de que no haya fugas de agua del filtro.

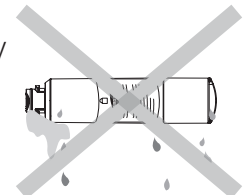

- Limpie muy bien el dispensador, de lo contrario puede filtrar agua. Esto significa que todavía hay aire en la tubería.

Suministro del agua por ósmosis inversa

IMPORTANTE : La presión del suministro del agua que sale de un sistema por ósmosis inversa que se dirige a la válvula de entrada de agua del refrigerador debe ser de 35 a 120 psi (241 a 827 kPa).

Si el sistema de filtrado de agua por ósmosis inversa está conectado al suministro de agua fría, la presión del agua para el sistema por ósmosis inversa que se necesita será de 40 a 60 psi (276 a 414 kPa) como mínimo.

Si la presión del agua para el sistema por ósmosis inversa es inferior de 40 a 60 psi (276 a 414 kPa):

- Verifique si el filtro de sedimentos en el sistema por ósmosis inversa está bloqueado. Reemplace el filtro si es necesario.

- Deje que el tanque de almacenamiento en el sistema por ósmosis inversa se llene después de haberlo usado intensamente.
- Si su refrigerador cuenta con un filtro de agua, es posible que reduzca aún más la presión del agua cuando se lo utiliza junto con un sistema por ósmosis inversa. Retire el filtro de agua.

Si tiene alguna pregunta acerca de la presión del agua, comuníquese con un fontanero calificado y con licencia.

PIEZAS Y FUNCIONES

Utilice esta página para familiarizarse con las piezas y las funciones del refrigerador.

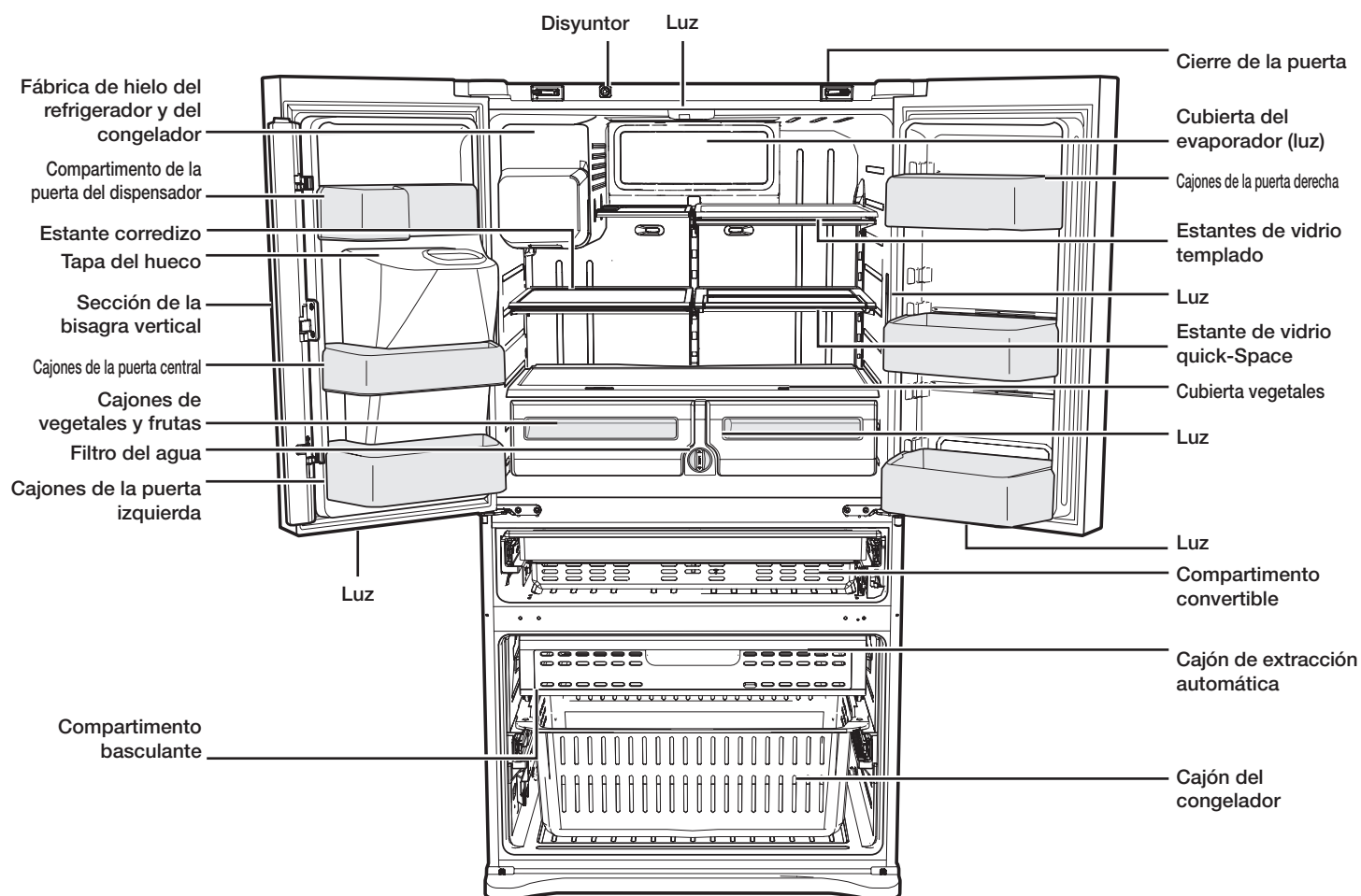

- Al cerrar la puerta, asegúrese de que la sección de la bisagra vertical se encuentre en la posición correcta para impedir que se raye con la otra puerta. Si la sección de la bisagra vertical está invertida, colóquela en la posición correcta y cierre la puerta. Algunas veces puede aparecer humedad en esta sección.
La manija de la puerta puede aflojarse con el tiempo. Si esto sucede, ajuste los tornillos que se encuentran dentro de la puerta.
Si la cierra con mucha fuerza, la otra puerta puede abrirse.

- Cuando se abre la puerta, el disyuntor apaga automáticamente el motor sinfín de la fábrica de hielo por razones de seguridad.

- Si el LED interior o exterior se ha apagado, comuníquese con los agentes de servicio técnico.

USO DEL CAJÓN FLEX ZONE

El Flex Zone es un cajón completo con control de temperatura regulable. Puede utilizarse para grandes bandejas de fiestas, comidas selectas, vinos, pizzas, bebidas o artículos varios. Cuenta con un sensor de temperatura que le permite regular la cantidad de aire frío permitido en este cajón. Los botones de control se encuentran en el centro de la cara superior interna de la puerta.

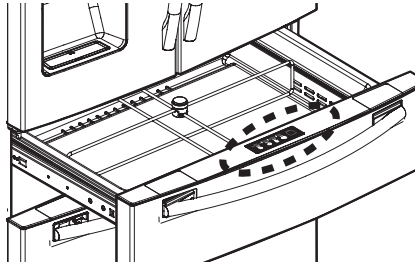

- Pulse el botón temp varias veces hasta que se ilumine el modo deseado.
- Cada vez que pulsa este botón, se cambia el modo en este orden: Modo Meat/Fish (29°F), modo Cold Drinks (33°F), modo Deli/Snack (37°F), Wine/Party Dishes (42°F). En primer lugar, se selecciona el modo Cold Drinks. El refrigerador regulará automáticamente la temperatura en el Flex Zone según lo que se haya seleccionado.
- El indicador Flex Zone temp. puede cambiar según la cantidad de artículos almacenados, su ubicación, la temperatura ambiente y la frecuencia con la que se abre la puerta.

Temperatura

Puede seleccionar la temperatura del Flex Zone del modo Meat/Fish (29°F), modo Cold Drinks (33°F) y Deli/Snack (37°F) o modo Wine/Party Dishes (42°F).

Botón de selección

- Cuando se selecciona **“Wine/Party Dishes”**, la temperatura del Flex Zone se mantendrá alrededor de los 42°F (5°C). Esta función resulta útil para mantener los alimentos frescos durante mucho tiempo.

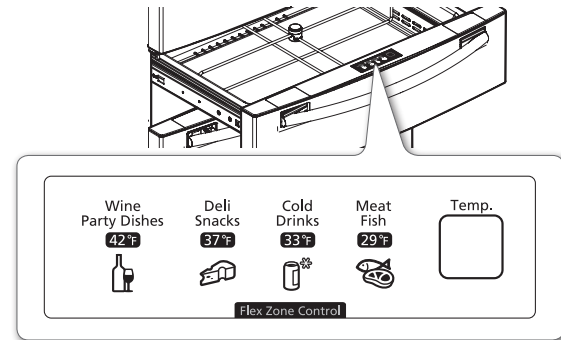

- Cuando se selecciona **“Deli/Snack”**, la temperatura del Flex Zone se mantendrá alrededor de los 37°F (3°C). Esta función resulta útil para mantener los alimentos frescos durante mucho más tiempo.
- Cuando se selecciona **“Cold Drink”**, la temperatura del Flex Zone se mantendrá alrededor de los 33°F (1°C). Esta función también resulta útil para mantener las bebidas frías y para conservar su sabor.
- Cuando se selecciona **“Meat/Fish”**, la temperatura del Flex Zone se mantendrá alrededor de los 29°F (-1°C). Esta función resulta útil para mantener la carne o el pescado fresco durante mucho más tiempo.

Vino platos para fiestas	Comidas selectas Aperitivos	Bebidas frías	Carne pescado
• vino	• piñas	• agua embotellada	• bistec
• cóctel	• limones	• jugo	• fiambres
• pasteles	• galletas	• refrescos	• tocino
• quesos	• papas	• cerveza	• perros calientes con chile

- Las frutas y los vegetales pueden descomponerse si se selecciona la opción Meat/Fish. No almacene lechuga u otros vegetales de hoja en el cajón Flex Zone.



PRECAUCIÓN

No almacene botellas de vidrio en la Flex Zone bajo las configuraciones “Cold Drinks (bebidas frías)” o “Meat Fish (Carne/Pescado)”. Si se congelan, pueden romperse y provocar lesiones personales.

REMOCIÓN DE LOS ACCESORIOS DEL REFRIGERADOR

1. Compartimentos de las puertas y de los lácteos

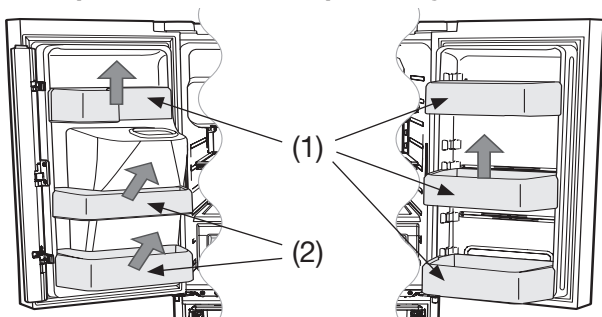

- **Compartimentos de las puertas (1)**
Para retirarlos: simplemente levante la bandeja y jale hacia afuera.
Para volver atrás : deslícelos por encima de la ubicación deseada y empuje hacia abajo hasta que se traben.
- **Compartimentos de las puertas (2)**
Para retirarlos: quite el lado derecho del compartimento levantándolo de manera oblicua a lo largo de la guía y luego quite el lado izquierdo jalándolo de la puerta.
Para volver atrás : Deslícelos en la ubicación original y empuje hacia abajo hasta que se traben.



PRECAUCIÓN

Pueden producirse lesiones si los compartimentos de las puertas no están firmemente colocados. No permita que los niños jueguen con los compartimentos. Sus esquinas filosas pueden causar lesiones.



No ajuste un compartimento lleno de alimentos. Primero retírelos. Para eliminar el polvo, retire la protección y lave con agua.

2. Estantes de vidrio templado

Para retirarlos: incline el frente del estante hacia arriba en la dirección que se muestra en el gráfico (1) y levántelo en forma vertical (2). Extraiga el estante.

Para volver atrás : incline el frente del estante hacia arriba y deslice los ganchos del estante dentro de las ranuras a la altura deseada. Luego baje el frente del estante de manera tal que los ganchos caigan dentro de las ranuras.

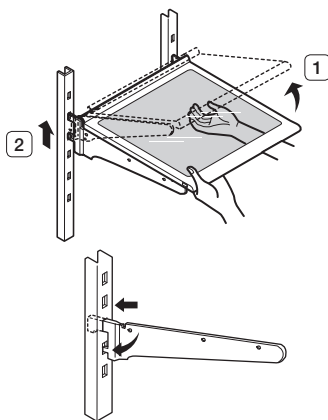

PRECAUCIÓN

Los estantes de vidrio templado son pesados. Tenga mucho cuidado cuando los retire.

3. Cajones de vegetales y frutas

Para retirarlos : extraiga el cajón totalmente. Incline el frente del cajón hacia arriba y retírelo.

Para volver atrás : inserte el cajón dentro de los rieles y empujelo hasta colocarlo nuevamente en su lugar.



PRECAUCIÓN

Se deben retirar los cajones antes de levantar el estante de vidrio que se encuentra sobre ellos.

4. Flex Zone

Para retirarlo: extraiga totalmente la puerta del cajón. Levante el cajón Flex Zone y tire hacia adelante con ambas manos.

Para volver a colocar la Flex Zone (Zona flexible) : Abra completamente la puerta Flex. Levante el frontal de la Flex Zone, coloque la parte posterior de la Flex Zone sobre los rieles y baje el frontal hasta que toda la zona descansa sobre los rieles.

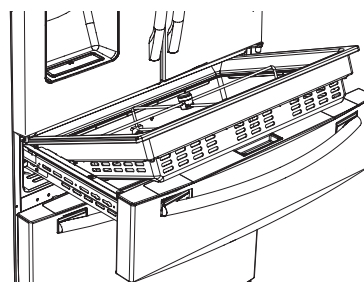

Cuando el Flex Zone o la luz de LED no funcionan, compruebe si hay grietas o fugas en los conectores [(1) , (2) como se muestra a continuación].

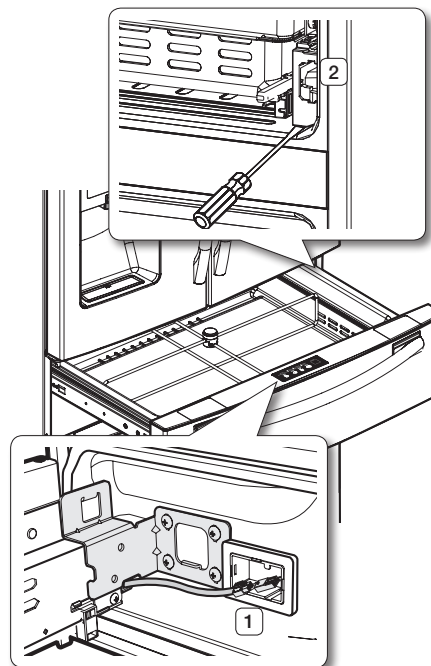

1. Consulte la página 8 para obtener instrucciones sobre cómo desarmarlo.
2. Abra la tapa con un destornillador de punta chata.

USO DE LAS PUERTAS

Asegúrese de que las puertas cierren completamente y están bien selladas.

Cuando la puerta del refrigerador está parcialmente abierta, se cerrará automáticamente. Sin embargo, la puerta quedará abierta si su ángulo de abertura está fuera del alcance del cierre automático; en este caso debe cerrarse manualmente.

USO DEL COMPARTIMENTO BASCULANTE

Se puede utilizar el compartimento basculante para almacenar hasta una pizza de 16" si la coloca como se muestra en la ilustración.

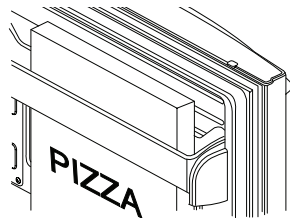

REMOCIÓN DE LOS ACCESORIOS DEL CONGELADOR

1. Compartimento basculante

Para retirarlo: Retire el compartimento basculante (**1**) tirando de ambos soportes (**2**). Retire ambos soportes tirando de ellos hasta extraerlos.

Para volver atrás: Enganche los extremos del compartimento basculante (**1**) en los soportes (**2**) y empuje hacia abajo hasta que se traben en su lugar.

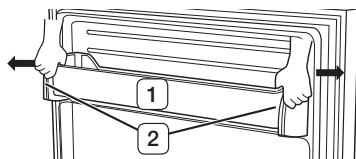

2. Cajón súper extensible

Para retirarlo: extraiga el cajón completamente. Incline la parte posterior del cajón hacia arriba, levántelo y extraígallo.

Para volver atrás: coloque el cajón sobre los rieles (**4**) inclinándolo hacia arriba. baje el cajón y colóquelo en su lugar hasta que se encuentre en posición horizontal, luego deslice el cajón hasta el (**3**) tope.

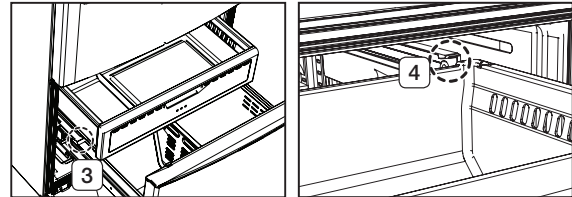

3. Cajón del congelador

Para retirar el cajón: extraiga el cajón del congelador completamente. Incline la parte posterior del cajón hacia arriba y levántelo para retirarlo.

Para volver a colocarlo: insértelo en los rieles.



PRECAUCIÓN

No permita que bebés ni niños entren en el cajón del congelador. Pueden dañar el refrigerador y lesionarse gravemente. No se siente en la puerta del congelador. No permita que los niños trepen al cajón del congelador.



PRECAUCIÓN

No retire el divisor.



ADVERTENCIA

Si un niño queda atrapado dentro se puede lesionar o morir asfixiado.

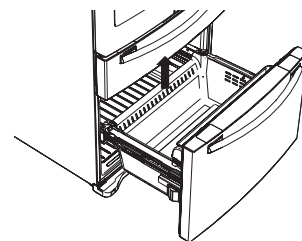

RECOMENDACIONES DE ALMACENAMIENTO DE ALIMENTOS

Alimentos	Refrigerador	Congelador	Recomendaciones de almacenamiento
LÁCTEOS			
Mantequilla	2-3 semanas	6-9 meses	Envolver o cubrir muy bien.
Leche	1-2 semanas	No recomendado	Verificar el código de fecha. La leche y casi todos los productos derivados se venden en envases de cartón con código de fecha de vencimiento del producto. Cerrar con tapa o envolver muy bien. No volver a colocar el producto que no se ha ingerido en el envase original.
Queso crema, alimentos que contienen queso y queso untable	2-4 semanas	No recomendado	Verificar el código de fecha. Mantener el queso envuelto firmemente evitando que se filtre la humedad.
Queso duro (sin abrir)	3-4 meses	6 meses	
Queso duro (abierto)	2 meses	No recomendado	
Requesón	10-15 días	No recomendado	
Crema	7-10 días	2 meses	Verificar el código de fecha. La mayoría de los yogures, cremas y productos similares se venden en envases de cartón con código de fecha de vencimiento del producto. Volver a cerrar o cubrir muy bien. No volver a colocar el producto que no se ha ingerido en el envase original.
Crema agria	2 semanas	No recomendado	
Salsas de crema (abiertas)	1 semana	No recomendado	
Yogur	10-14 días	No recomendado	Verificar el código de fecha. Mantener tapado.
Yogur congelado	N/A	2 meses	
HUEVOS			
Huevos (crudos)	3-4 semanas	No recomendado	Verificar el código de fecha. Almacenar los huevos en el sector más frío del refrigerador y en su recipiente original.
Huevos (cocidos)	1 semana	No recomendado	Almacenar en un recipiente tapado
Sobras de comidas con huevo	3-4 días	No recomendado	Almacenar en un recipiente tapado
FRUTAS FRESCAS			
Manzanas	1 mes	No recomendado	Si se las almacena en el refrigerador, no las lave antes de guardarlas. Almacenar en bolsas o recipientes resistentes a la humedad. Envolver las frutas cortadas. Algunas frutas se oscurecen cuando se las enfría.
Plátanos	2-4 días	No recomendado	
Duraznos, melones, peras, aguacates	3-5 días	No recomendado	
Moras y cerezas	2-3 días	12 meses	
Chabacanos	3-5 días	No recomendado	
Uvas	2-5 días	N/A	
Piña (entera)	2-3 días	No recomendado	
Piña (cortada)	5-7 días	6-12 meses	
Cítricos	1-2 semanas	No recomendado	Almacenar sin tapa.
Jugo	6 días	No recomendado	Verificar el código de fecha y volver a almacenar cerrado en su recipiente original. No volver a colocar el producto que no se ha ingerido en el envase original.
Jugo congelado	Se descongela solamente	12 meses	Verificar el código de fecha. No volver a congelar.

Alimentos	Refrigerador	Congelador	Recomendaciones de almacenamiento
PESCADOS Y MARISCOS			
Pescados			
Pescado graso (caballa, trucha, salmón)	1-2 días	2-3 meses	Mantener en el envoltorio original y almacenar en el sector más frío del refrigerador. Envolver con un material resistente a la humedad y al vapor para el congelador. Congelar a 0°F. Descongelar en el refrigerador o verificar el código de fecha. Congelar en su envoltorio original.
Pescado magro (bacalao, platija, etc.)	1-2 días	6 meses	
Congelado o empanado	N/A	3 meses	
Mariscos			
Camarones (crudos)	1-2 días	12 meses	Para congelar, envolver en un recipiente resistente a la humedad y al vapor.
Cangrejo	3-5 días	10 meses	
Pescado o mariscos cocidos	2-3 días	3 meses	
CARNE			
Fresca, cruda			
Chuletas	2-4 días	6-12 meses	Verificar el código de fecha antes de usar. Almacenar en el sector más frío del refrigerador en su envoltorio original. Colocar dentro de un recipiente resistente al vapor y a la humedad para congelar. La temperatura recomendada para el refrigerador es de 33°F a 36°F y para el congelador de 0°F a 2°F
Molida	1 día	3-4 meses	
Asada	2-4 días	6-12 meses	
Tocino	1-2 semanas	1-2 meses	
Salchichas	1-2 días	1-2 meses	
Bistec	2-4 días	6-9 meses	
Aves	1 día	12 meses	
Fiambres	3-5 días	1 mes	
Cocida			
Carne	2-3 días	2-3 meses	Verificar el código de fecha antes de usar. Almacenar en el sector más frío del refrigerador en su envoltorio original. Colocar dentro de un recipiente resistente al vapor y a la humedad para congelar.
Aves	2-3 días	4-5 meses	
Jamón	1-2 semanas	1-2 meses	

Fuentes:

American Meat Institute Foundation. 1994. Páginas amarillas: respuestas a preguntas previsibles que los consumidores realizan con respecto a la carne y a las aves. American Meat Institute Food Marketing Institute. 1999. The food keeper. Food Marketing Institute, Washington, D.C. Freeland-Graves, J.H. y G.C. Peckham. 1996. Foundations of food preparation, 6th ed. Prentice-Hall, Inc. Englewood Cliffs, NJ. Hillers, V.N. 1993. Storing foods at home. Washington State University Cooperative Extension, Pullman, WA. Publ. EB 1205. National Restaurant Association. 2001. Be cool-chill out! Refrigerate promptly. National Restaurant Association Education Foundation's International Food Safety Council, Washington, D.C. USDA. 1997. Basics for handling food safely. U.S. Department of Agriculture, Food Safety and Inspection Service, Washington, D.C.

LIMPIEZA DEL REFRIGERADOR

El cuidado del refrigerador de puerta francesa Samsung prolonga su vida útil y ayuda a que no se filtren olores ni gérmenes.

Limpieza del interior

Limpie las paredes internas y los accesorios con un detergente suave, luego seque con un paño suave. Puede retirar los cajones y estantes para limpiar a fondo.

Asegúrese de secar los cajones y estantes antes de colocarlos nuevamente en su lugar.

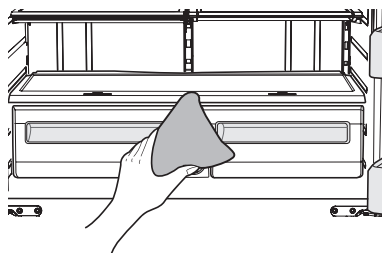

Limpieza del exterior

Limpie el panel de control y el visor digital con un paño húmedo, limpio y suave. No pulverice con agua directamente sobre la superficie del refrigerador.

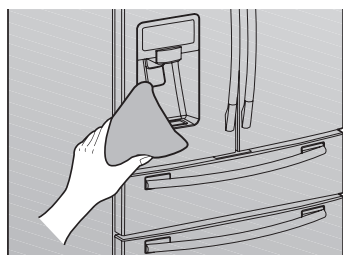

Las puertas, manijas y las superficies del gabinete se deben limpiar con un detergente suave y luego secar con un paño suave.

Para que el refrigerador luzca mejor que nunca, recomendamos pulir el exterior una o dos veces al año.

 **PRECAUCIÓN** No pulverice agua directamente ni tampoco use un paño mojado o húmedo.

 **PRECAUCIÓN** No utilice bencina, solvente o Clorox para limpiarlo. Pueden dañar la superficie del refrigerador y provocar un incendio.

 **PRECAUCIÓN** Las letras impresas en el visor pueden borrarse si se aplica directamente el limpiador de acero inoxidable sobre la zona.



Limpieza del dispensador de hielo / agua

Empuje hacia abajo un extremo de la charola del dispensador y retírela. Limpie el dispensador de hielo / agua con un paño limpio y suave.

 **PRECAUCIÓN**

Cuando se utilice la selección de hielo triturado del dispensador es posible que en el recipiente de hielo se comiencen a acumular fragmentos de hielo residual. Para impedir que este hielo residual se derrita y sobresalga del recipiente, se deberá limpiar el hielo residual cuando se vea que empieza a acumularse en el recipiente del hielo.

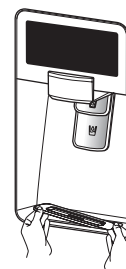

Limpieza de los burletes de goma de la puerta

Si los burletes de goma de la puerta están sucios, es posible que las puertas no cierren correctamente, y el refrigerador no funcionará como corresponde. Mantenga los burletes libres de polvo o manchas limpiando las puertas con un detergente suave y un paño húmedo. Seque con un paño limpio y suave.

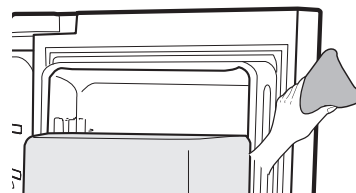

 **PRECAUCIÓN**

No limpie el refrigerador con bencina, solvente o detergente para automóviles ya que puede provocar un incendio.

Limpieza de la parte posterior del refrigerador

Para mantener los cables y las partes expuestas libres de polvo y suciedad aspire la parte posterior del refrigerador una o dos veces por año.

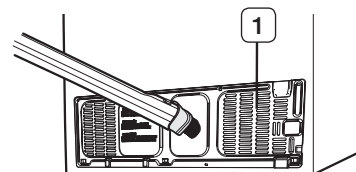

 **PRECAUCIÓN**

No retire la tapa posterior (**1**). Podría sufrir una descarga eléctrica.

solución de problemas

PROBLEMA	SOLUCIÓN
El refrigerador no funciona para nada o no enfría lo suficiente.	<ul style="list-style-type: none"> • Verifique que el enchufe esté correctamente conectado. • ¿El control de temperatura en el panel del visor está ajustado a la temperatura correcta? Intente ajustarlo a una temperatura inferior. • ¿El refrigerador está ubicado directamente al sol o demasiado cerca de una fuente de calor? • ¿La parte posterior del refrigerador está demasiado cerca de la pared y por lo tanto no permite la circulación del aire?
La comida en el congelador está congelada.	<ul style="list-style-type: none"> • ¿El control de temperatura en el panel del visor está ajustado a la temperatura correcta? Intente ajustarlo a una temperatura más alta. • ¿La temperatura de la habitación es muy baja? • ¿Colocó comida con elevado contenido de agua en la parte más fría del refrigerador?
Escucha ruidos o sonidos fuera de lo normal.	<ul style="list-style-type: none"> • Verifique que el refrigerador esté nivelado y estable. • ¿La parte posterior del refrigerador está demasiado cerca de la pared y por lo tanto no permite la circulación del aire? • ¿Cayó algo detrás o debajo del refrigerador? • Se oye un "tic" proveniente del interior del refrigerador. Es normal y ocurre porque varios accesorios se contraen o expanden según la temperatura del interior del refrigerador.
Las esquinas frontales del refrigerador están calientes y se está generando condensación.	<ul style="list-style-type: none"> • Es normal que se genere algo de calor ya que los anticondensadores están instalados en las esquinas frontales del refrigerador para impedir la condensación. • ¿Está la puerta del refrigerador entreabierta? Puede producirse condensación cuando deja la puerta abierta por mucho tiempo.
El hielo no sale.	<ul style="list-style-type: none"> • ¿Esperó 12 horas luego de haber instalado la tubería de suministro de agua antes de hacer hielo? • ¿Está conectado el suministro de agua y abierta la válvula de cierre? • ¿Detuvo manualmente la función para hacer hielo? Asegúrese de que Ice Type (Tipo de hielo) está ajustado en Cubed (En cubos) o Crushed (Triturado). • ¿Hay cubitos pegados entre sí en el depósito del fabricante de cubitos de hielo? • ¿Está demasiado alta la temperatura del congelador? Baje la temperatura del congelador.
Puede que se generen burbujas de agua dentro del refrigerador.	<ul style="list-style-type: none"> • Esto es normal. Las burbujas pertenecen al líquido refrigerante que circula a través del refrigerador.
Hay mal olor en el refrigerador.	<ul style="list-style-type: none"> • ¿Se ha descompuesto algún alimento? • Asegúrese de que los alimentos con olor fuerte (como por ejemplo el pescado) estén envueltos herméticamente. • Limpie el refrigerador periódicamente y deseche los alimentos descompuestos o que considera que pueden descomponerse.
Se forma escarcha en las paredes del congelador.	<ul style="list-style-type: none"> • ¿Está bloqueada la ventilación de aire? Quite cualquier obstrucción de modo que el aire pueda circular libremente • Deje espacio suficiente entre los alimentos guardados para la correcta circulación del aire. • ¿La puerta del congelador está correctamente cerrada?
El dispensador de agua no funciona.	<ul style="list-style-type: none"> • ¿Está conectado el suministro de agua y abierta la válvula de cierre? • ¿Está la tubería de suministro de agua aplastada o enroscada? Asegúrese de que la tubería esté libre y sin obstrucciones. • ¿Está congelado el tanque de agua porque la temperatura del refrigerador está demasiado baja? Seleccione una temperatura más alta en el panel principal del visor.

PROBLEMA	SOLUCIÓN
El visor no funciona.	<ul style="list-style-type: none"> • Presione el botón Reset (Restablecer) durante un segundo para restablecer la memoria. De esta manera, la información del usuario no se deberá configurar nuevamente.
No se ven las fotografías cuando la tarjeta de memoria está conectada.	<ul style="list-style-type: none"> • Si no aparecen los mensajes "A SD/MMC card is connected" (Una tarjeta SD/MMC está conectada), verifique que el tipo de memoria sea SD/SDHC/MMC/HS MMC. • Verifique que haya fotografías o imágenes almacenadas en la tarjeta de memoria. • Verifique que el formato de las imágenes en la tarjeta de memoria sea JPEG (JPG).
La pantalla LCD se apaga con frecuencia.	<ul style="list-style-type: none"> • Se trata de una función para ahorrar energía y es completamente normal. • Puede establecer el tiempo de ejecución del protector de pantalla en Settings (Ajustes), Display (Visor), Screensaver Running Time (Tiempo de ejecución del protector de pantalla).
Hay una persistencia de imagen o una línea en el borde de la pantalla.	<ul style="list-style-type: none"> • Las imágenes fijas en la pantalla pueden dañar el LCD de forma permanente. Por lo tanto, cuando seleccione un protector de pantalla, elija tantos temas como sea posible. NOTA: La garantía de fábrica no cubrirá los defectos ocasionados de esta manera.
El punto de entrada de la pantalla táctil no es correcto.	<ul style="list-style-type: none"> • Ejecute la función Touch Screen Calibration (Calibración de la pantalla táctil) en Settings (Ajustes).
No se detecta ningún punto de acceso inalámbrico.	<ul style="list-style-type: none"> • Verifique el encendido del punto de acceso inalámbrico. • Verifique que el punto de acceso inalámbrico admita IEEE 802.11 b/g. • Si el punto de acceso inalámbrico está ubicado lejos del refrigerador, acérquelo y verifique entonces su detección. • Apague y encienda nuevamente el punto de acceso inalámbrico y el refrigerador.
Imposible conectarse con el punto de acceso inalámbrico.	<ul style="list-style-type: none"> • Verifique que el punto de acceso inalámbrico admita IEEE 802.11 b/g. • Verifique el estado de la conexión a Internet del punto de acceso inalámbrico. • Compruebe si su tarifa actual de internet cubre la conexión de red inalámbrica. Si es así, compruebe para cuántas conexiones tiene permiso. • Su frigorífico quizás no se pueda conectar a Internet debido a que su ISP ha registrado permanentemente una dirección MAC (un número de identificación exclusivo) de su PC o módem, que se autentica cada vez que se conecta a Internet para impedir accesos no autorizados. Dado que su frigorífico tiene una dirección MAC diferente, su ISP no puede autenticar su dirección MAC y el frigorífico no se puede conectar. Para solucionar este problema, pregunte a su proveedor de servicios cuáles son los procedimientos requeridos para conectar a Internet los dispositivos que no sean un PC (como su frigorífico). (Para encontrar la dirección MAC del frigorífico, toque Settings (Configuración) --->WiFi Networks (Redes Wi-Fi), y busque en la parte inferior de la pantalla las listas de conexiones de red disponibles. • Apague y encienda la alimentación del PA inalámbrico y del frigorífico.
No recuerdo la contraseña para la conexión con el punto de acceso inalámbrico.	<ul style="list-style-type: none"> • Consulte el manual del punto de acceso inalámbrico y vuelva a configurar la contraseña.
Las funciones que utilizan la red inalámbrica (Wi-Fi) no funcionan.	<ul style="list-style-type: none"> • Las funciones que utilizan la red inalámbrica (Wi-Fi), tales como Epicurious, Calendar, WeatherBug, AP News, Pandora y Twitter, sólo pueden usarse con los electrodomésticos que utilizan la red inalámbrica (Wi-Fi). • Si hay otros dispositivos conectados a la red inalámbrica, verifique el estado de la conexión del dispositivo. • Dado que estos servicios dependen de los datos descargados desde Internet, la actualización de la información se puede demorar o cortar según el estado de la conexión de Internet. • Apague y encienda nuevamente el punto de acceso inalámbrico y el refrigerador.
Imposible conectarse a los dispositivos externos detectados.	<ul style="list-style-type: none"> • Si la conexión de red de un dispositivo externo que detecta el frigorífico se ha cortado anormalmente (por un corte de energía o por estar fuera de cobertura, etc.) la información de la red del dispositivo permanecerá en la lista de redes (como estipulan las especificaciones DLNA), pero la conexión no estará disponible. • Seleccione la función de Photos (Fotografías), All Share (Compartir todo), y busque los dispositivos nuevamente.

GARANTÍA DEL REFRIGERADOR SAMSUNG

GARANTÍA LIMITADA PARA EL COMPRADOR ORIGINAL

Este producto de marca Samsung, suministrado y distribuido por Samsung Electronics America, Inc. (Samsung) y entregado nuevo, en su caja de fábrica al comprador original, está garantizado por Samsung ante defectos de fabricación relacionados con los materiales y la mano de obra durante un período de garantía limitado a:

Un (1) año para las piezas y la mano de obra del refrigerador

Cinco (5) años para las piezas y la mano de obra exclusivamente del sistema hermético de refrigeración*

(*Compresor, evaporador, condensador, deshumidificador, tuberías de conexión)

Esta garantía limitada entra en vigencia en la fecha original de compra y sólo es válida para productos adquiridos y utilizados en los Estados Unidos. Para recibir el servicio técnico bajo garantía, el comprador debe comunicarse con Samsung para determinar la naturaleza del problema y proceder a repararlo. El servicio de garantía sólo puede realizarse a través de un Centro de Servicio autorizado Samsung. Debe presentarse la factura original de venta bajo solicitud de Samsung o del Centro de Servicio autorizado Samsung como prueba de compra.

Samsung reparará o reemplazará cualquier pieza considerada defectuosa, a nuestra entera discreción y sin cargo, según lo estipulado en este documento, por piezas nuevas o reparadas durante el período de garantía limitada especificado anteriormente. Todas las piezas y productos reemplazados son de propiedad de Samsung y deben devolverse a Samsung. Las piezas y los productos de repuesto quedarán bajo el período restante de garantía original, o noventa (90) días, el que sea más extenso.

La prestación de servicios en el hogar se realizará durante el período de garantía de la mano de obra, sujeto a disponibilidad dentro de los Estados Unidos. La prestación de servicios en el hogar no está disponible en todas las zonas. Para recibir la prestación de servicio en el hogar, el producto debe estar despejado y ser accesible al nivel del piso para el personal de servicio técnico. Si durante la prestación de servicios en el hogar, no pudiera llevarse a cabo la reparación, podría ser necesario realizar el traslado, reparación y posterior devolución del producto. Si la prestación de servicios en el hogar no está disponible, Samsung podría escoger, a nuestra entera discreción, proporcionar transporte a nuestra elección hasta y desde el Centro de Servicio autorizado Samsung. De lo contrario, el transporte hasta y desde el Centro de Servicio autorizado Samsung estará a cargo del comprador.

Esta garantía limitada cubre defectos de fabricación en materiales y mano de obra bajo condiciones de uso normal, no comercial, del producto y no se aplicará en los siguientes casos, incluidos, aunque no limitados a: daños ocasionados durante el transporte; entrega e instalación; aplicaciones y usos para los que el producto no fue diseñado; producto o números de serie alterados; daños externos o del acabado exterior; accidentes, mal uso, negligencia, incendio, agua, rayos u otros fenómenos naturales; uso de productos, equipamiento, sistemas, servicios públicos, servicios generales, piezas, suministros, accesorios, aplicaciones, instalaciones, reparaciones, tuberías externas y fugas, cableado externo, disyuntores, fusibles o conectores no suministrados ni autorizados por Samsung o que dañen este producto u ocasionen problemas de servicio; voltaje incorrecto, fluctuaciones y sobrevoltaje del suministro eléctrico; adaptaciones y fallas por parte del cliente en el cumplimiento de las instrucciones de funcionamiento, limpieza, mantenimiento y cuidado del medio ambiente que se incluyen y establecen en el manual de instrucciones; pérdida de alimentos por descomposición; consumibles incluyendo filtros y focos de iluminación.

NO EXISTEN OTRAS GARANTÍAS EXPLÍCITAS APARTE DE LAS MENCIONADAS Y DESCRITAS ANTERIORMENTE, ASÍ COMO TAMPOCO EXISTEN OTRAS GARANTÍAS EXPLÍCITAS O IMPLÍCITAS, INCLUYENDO SIN LIMITACIÓN A TODAS LAS GARANTÍAS IMPLÍCITAS DE COMERCIABILIDAD O IDONEIDAD PARA UN FIN CONCRETO Y QUE SEAN PERTINENTES TRAS LOS PERÍODOS DE GARANTÍA EXPLÍCITA INDICADOS CON ANTERIORIDAD, Y NINGUNA GARANTÍA EXPLÍCITA U OFRECIDA POR PERSONAS, FIRMAS O EMPRESAS EN RELACIÓN A ESTE PRODUCTO SERÁN LEGALMENTE VINCULANTES PARA SAMSUNG. SAMSUNG NO SERÁ LEGALMENTE RESPONSABLE DE LA PÉRDIDA DE INGRESOS O BENEFICIOS, LA FALTA DE AHORROS U OTROS BENEFICIOS, O DE NINGÚN OTRO DAÑO RESULTANTE ESPECIAL, ACCIDENTAL O INDIRECTO OCASIONADO POR EL USO, ABUSO O INCAPACIDAD DE USO DE ESTE PRODUCTO, INDEPENDIEMENTE DE LA TEORÍA LEGAL SOBRE LA QUE SE BASE EL RECLAMO, INCLUSO SI SAMSUNG HA SIDO ADVERTIDO DE LA POSIBILIDAD DE TALES DAÑOS. ASIMISMO, CUALQUIER TIPO DE INDEMNIZACIÓN EXIGIDA A SAMSUNG NO SUPERARÁ EL PRECIO DE COMPRA DEL PRODUCTO VENDIDO POR SAMSUNG Y QUE HAYA OCASIONADO EL SUPUESTO DAÑO. SIN LIMITAR LO INDICADO ANTERIORMENTE, EL COMPRADOR ASUME TODO EL RIESGO Y RESPONSABILIDAD DE CUALQUIER PÉRDIDA, DAÑO O LESIÓN AL SÍ MISMO O A SU PROPIEDAD, ASÍ COMO A TERCEROS Y A SU PROPIEDAD, OCASIONADOS POR EL USO, ABUSO O INCAPACIDAD DE USO DE ESTE PRODUCTO VENDIDO POR SAMSUNG QUE NO HAYAN SIDO CAUSADOS DIRECTAMENTE POR NEGLIGENCIA DE SAMSUNG. ESTA GARANTÍA LIMITADA NO SERÁ VÁLIDA PARA PERSONAS AJENAS AL COMPRADOR ORIGINAL DE ESTE PRODUCTO, ADEMÁS ES INTRANSFERIBLE Y CONSTITUYE SU RECURSO EXCLUSIVO.

Ciertos estados no permiten limitaciones en cuanto a la vigencia de una garantía implícita o la exclusión o limitación de daños accidentales o indirectos, de tal forma que las limitaciones o excepciones mencionadas tal vez no se apliquen a usted en particular. Esta garantía

le otorga derechos legales específicos, e incluso puede otorgarle otros derechos que varían de un estado a otro.

Para obtener el servicio de garantía, pónganse en contacto con Samsung en el:

CENTRO DE ASISTENCIA AL CLIENTE DE SAMSUNG

Samsung Electronics America, Inc. 85 Challenger Road Ridgefield Park, NJ 07660

1-800-SAMSUNG (1-800-726-7864) y www.samsung.com

memo



QUESTIONS OR COMMENTS?

COUNTRY	CALL	OR VISIT US ONLINE AT	WRITE
U.S	800-SAMSUNG (800-726-7864)	www.samsung.com	Samsung Electronics America, Inc. 85 Challenger Road Ridgefield Park, NJ 07660
CANADA	800-SAMSUNG (800-726-7864)	www.samsung.com/ca	Samsung Electronics Canada Inc. Customer Service, 55 Standish Court Mississauga, Ontario L5R 4B2 Canada



Como esfuerzo por ayudar al medio ambiente, este manual de usuario fue impreso en papel reciclado.

Code No. DA68-02520A REV(0.4)