

# Instructions d'installation

DishDrawer®

Modèles DD24DT

**Fisher & Paykel**  
innovative living

US CA (FR)

## Important !

### CONSERVEZ CES INSTRUCTIONS

Les modèles illustrés dans ce document peuvent ne pas être offerts par tous les détaillants et sont sujets à modifications sans préavis. Pour les plus récentes informations sur la disponibilité des modèles et des caractéristiques dans votre pays, veuillez visiter notre site Web [www.fisherpaykel.com](http://www.fisherpaykel.com) ou contacter votre détaillant Fisher & Paykel local.

## ① CONSIGNES DE SÉCURITÉ ET MISES EN GARDE

### ⚠ AVERTISSEMENT !

#### Risque de chocs électriques

Avant d'installer le DishDrawer®, retirez le fusible de la maison ou coupez le courant au disjoncteur.

Si le DishDrawer® doit être raccordé de façon permanente, assurez-vous que l'alimentation est isolée et que le DishDrawer® est débranché.

#### MISE A LA TERRE

Cet appareil doit être mis à la terre. En cas de bris ou de problème de fonctionnement, la mise à la terre réduit les risques d'électrocution en offrant un trajet de moindre résistance au courant électrique. Cet appareil est équipé d'un cordon d'alimentation muni d'un conducteur et d'une fiche avec mise à la terre. Cette fiche doit être branchée dans une prise appropriée correctement installée et mise à la terre en respectant toutes les réglementations locales. AVERTISSEMENT - Le raccordement inadéquat du conducteur de mise à la terre de cet appareil peut accroître le risque de chocs électriques. Contactez un électricien ou un représentant de service qualifié si vous n'êtes pas certain que l'appareil est correctement mis à la terre.

Si le DishDrawer® est raccordé à demeure:

MISE A LA TERRE - Cet appareil doit être relié à une canalisation électrique métallique fixe ou la dérivation doit comporter un conducteur de terre connecté à la borne ou au fil de terre de l'appareil.

Ne modifiez pas la fiche fournie avec l'appareil - si vous ne parvenez pas à l'insérer dans la prise murale, faites installer une prise adéquate par un électricien qualifié. N'utilisez pas de rallonge, de fiche d'adaptation ou de boîtier à prises multiples.

Le fait de ne pas se conformer à ces instructions peut entraîner un choc électrique ou la mort.



### ⚠ AVERTISSEMENT !

#### Risque de coupure

Attention, les bords du panneau sont tranchants.

Le fait de ne pas se conformer à ces instructions peut causer des blessures ou des coupures.



### Consignes de sécurité importantes !

- L'installation de ce DishDrawer® nécessite des connaissances de base dans les domaines de la mécanique et l'électricité.
- Assurez-vous de remettre ces instructions au client.
- L'installation doit être conforme aux règlements de construction et codes d'électricité locaux.
- Une fois l'installation du DishDrawer® terminée, l'installateur doit remplir la liste de vérification finale.
- Retirez tous les matériaux d'emballage fournis avec le DishDrawer®.
- Ce DishDrawer® est conçu uniquement pour une utilisation à l'intérieur.
- Assurez-vous que tous les raccordements d'eau sont fermés (OFF). Le plombier et l'électricien ont la responsabilité de s'assurer que chaque installation est conforme à tous les codes et règlements.
- Le DishDrawer® DOIT être installé de façon à permettre son retrait de l'installation lorsqu'une réparation est nécessaire.
- La prise de courant commandée par interrupteur doit se trouver à l'extérieur de la cavité du DishDrawer® afin qu'elle demeure accessible après l'installation.
- Prenez toutes les précautions nécessaires lors de l'installation ou le retrait de l'appareil pour éviter d'endommager le cordon d'alimentation.
- Si le DishDrawer® doit être déplacé d'un endroit à un autre, transportez-le à la verticale pour éviter les dommages causés par les déversements d'eau.
- Assurez-vous d'effectuer les raccordements en utilisant uniquement des tuyaux neufs (fournis avec le DishDrawer®). Les tuyaux usés ne doivent pas être réutilisés.
- Le fait de ne pas installer le DishDrawer® correctement peut entraîner l'annulation de la garantie et de toute réclamation de responsabilité.
- Si le produit est installé dans un véhicule à moteur, un bateau ou une installation mobile similaire, vous devez apporter le véhicule, le bateau ou l'installation mobile contenant le produit à l'atelier d'entretien, et ce, à vos frais, ou payer le déplacement du technicien d'entretien à l'endroit où se trouve le produit.

## ② DIMENSIONS DU PRODUIT

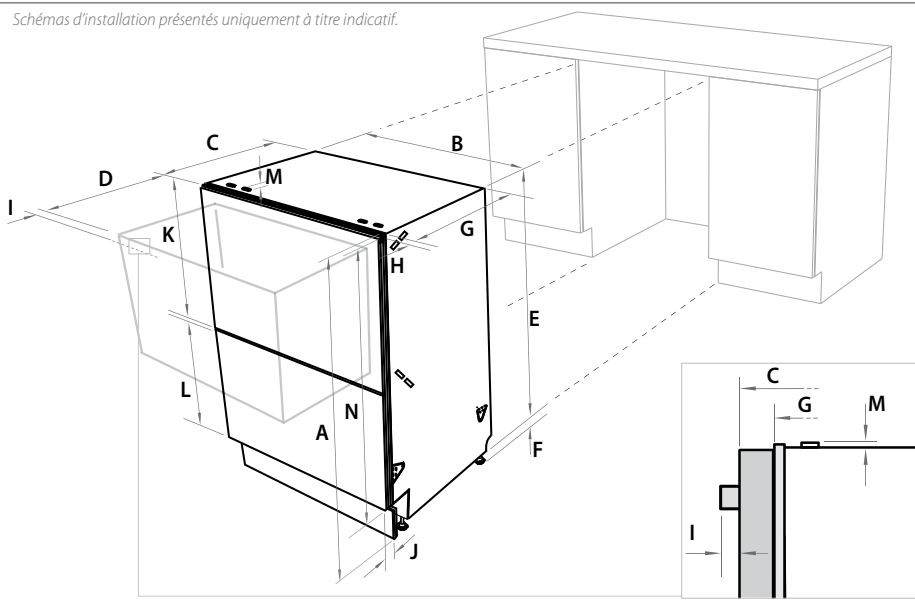

Dimensions du produit (pouces [mm])

	Préfini Afficheur ACL DD24DT	Préfini Porte plate DD24DT	Intégré DD24DT
A hauteur hors tout* du produit	34 - 36 <sup>3</sup> / <sub>8</sub> po (863.5- 923.5)	34 - 36 <sup>3</sup> / <sub>8</sub> po (863.5- 923.5)	34 - 36 <sup>3</sup> / <sub>8</sub> po (863.5- 923.5)
B largeur hors tout du produit	23 <sup>5</sup> / <sub>16</sub> po (599)	23 <sup>5</sup> / <sub>16</sub> po (599)	23 <sup>5</sup> / <sub>16</sub> po (599)
C profondeur hors tout du produit (excluant la partie incurvée/poignée)	22 <sup>7</sup> / <sub>16</sub> po (570)	22 <sup>7</sup> / <sub>16</sub> po (570)	22 <sup>7</sup> / <sub>16</sub> po (570)
D profondeur du tiroir (ouvert) (excluant la partie incurvée/poignée)	21 <sup>3</sup> / <sub>16</sub> po (538)	21 <sup>3</sup> / <sub>16</sub> po (538)	21 <sup>3</sup> / <sub>16</sub> po (538)
E hauteur* du châssis	33 <sup>5</sup> / <sub>16</sub> po (853)	33 <sup>5</sup> / <sub>16</sub> po (853)	33 <sup>5</sup> / <sub>16</sub> po (853)
F hauteur ajustable des pieds de mise à niveau	2 <sup>3</sup> / <sub>8</sub> po (60)	2 <sup>3</sup> / <sub>8</sub> po (60)	2 <sup>3</sup> / <sub>8</sub> po (60)
G profondeur du châssis (joint de la moulure compris)	21 <sup>3</sup> / <sub>4</sub> po (552)	21 <sup>3</sup> / <sub>4</sub> po (552)	21 <sup>3</sup> / <sub>4</sub> po (552)
H profondeur du panneau avant du tiroir (excluant la partie incurvée/poignée)	1 <sup>1</sup> / <sub>16</sub> po (18)	1 <sup>1</sup> / <sub>16</sub> po (18)	1 <sup>1</sup> / <sub>16</sub> po (18)
I profondeur de la partie incurvée ou poignée	7 <sup>1</sup> / <sub>16</sub> po (11)	1 <sup>5</sup> / <sub>8</sub> po (41)	n.d.
J profondeur de la plinthe	2 - 4 <sup>5</sup> / <sub>16</sub> po (50 - 110)	2 - 4 <sup>5</sup> / <sub>16</sub> po (50 - 110)	2 <sup>5</sup> / <sub>8</sub> - 5 po (67 - 127)**
K hauteur à l'avant du tiroir supérieur	17 <sup>1</sup> / <sub>4</sub> po (438)	17 <sup>3</sup> / <sub>8</sub> po (442)	17 <sup>3</sup> / <sub>8</sub> po (442) min.
L hauteur à l'avant du tiroir inférieur	12 <sup>5</sup> / <sub>16</sub> po (312)	12 <sup>5</sup> / <sub>16</sub> po (312)	12 <sup>5</sup> / <sub>16</sub> po (312) min
M hauteur des fentes d'installation pour pièces de fixation (sur le châssis)	1 <sup>1</sup> / <sub>16</sub> po (2)	1 <sup>1</sup> / <sub>16</sub> po (2)	1 <sup>1</sup> / <sub>16</sub> po (2)
N hauteur à l'avant des tiroirs	29 <sup>5</sup> / <sub>16</sub> po (751)	30 <sup>1</sup> / <sub>16</sub> po (764)	30 po (762) min.

\* Les hauteurs du châssis incluent les fentes pour pièces de fixation.

\*\* moins l'épaisseur du panneau de plinthe (l'épaisseur minimum du panneau avec les vis fournies est de 3 <sup>5</sup>/<sub>8</sub> po [9 mm]).

Remarque: pour les modèles préfinis à porte plate, la hauteur du dessus de la poignée jusqu'au dessus de la porte est de 2 <sup>1</sup>/<sub>2</sub> po (64 mm).

## ③ DIMENSIONS DES ARMOIRES

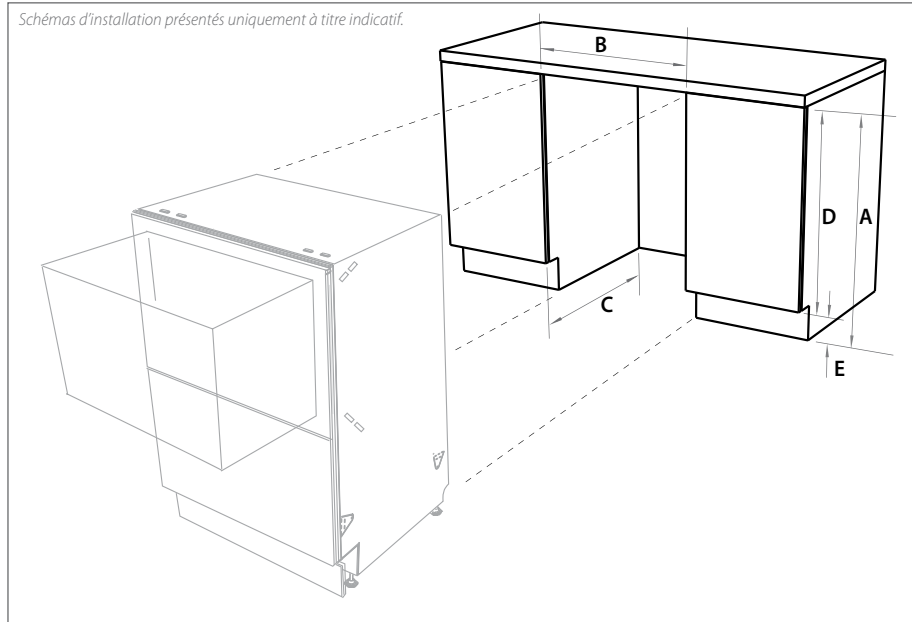







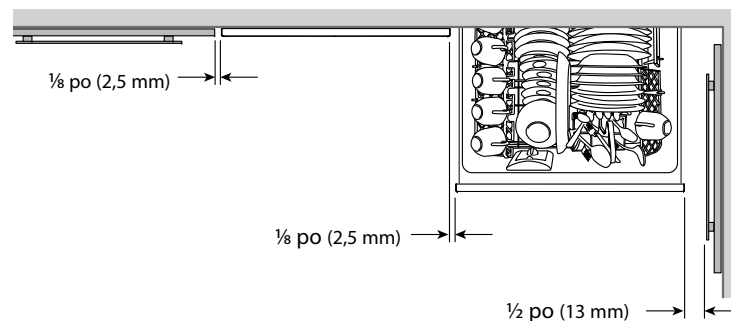



Dimensions des armoires (pouces [mm])

	Préfini Afficheur ACL DD24DT	Préfini Porte plate DD24DT	Intégré DD24DT
A hauteur de l'intérieur de la cavité	34 - 36 <sup>1</sup> / <sub>2</sub> po (864 - 926.5)	34 - 36 <sup>1</sup> / <sub>2</sub> po (864 - 926.5)	34 - 36 <sup>1</sup> / <sub>2</sub> po (864 - 926.5)
B largeur de l'intérieur de la cavité	23 <sup>5</sup> / <sub>16</sub> po (600)	23 <sup>5</sup> / <sub>16</sub> po (600)	23 <sup>5</sup> / <sub>16</sub> po (600)
C profondeur de l'intérieur de la cavité (intérieur)	22 <sup>7</sup> / <sub>16</sub> po (580)	22 <sup>7</sup> / <sub>16</sub> po (580)	22 <sup>7</sup> / <sub>16</sub> po (580)
D hauteur de l'armoire adjacente	30 po (762)	30 po (762)	min. 30 po (762)
E hauteur de l'espace de la plinthe	3 <sup>15</sup> / <sub>16</sub> po- 6 <sup>5</sup> / <sub>16</sub> po (100-160)	3 <sup>15</sup> / <sub>16</sub> po- 6 <sup>5</sup> / <sub>16</sub> po (100-160)	3 <sup>15</sup> / <sub>16</sub> po- 6 <sup>5</sup> / <sub>16</sub> po (100-160)

Dégagement minimal (pouces [mm])

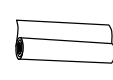

## 4 PIÈCES FOURNIES

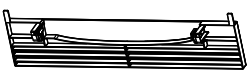
											
Support pour tuyau d'évacuation (1)	Raccord pour tuyau d'évacuation (1)	Attache métallique (2)	Serre-câble (1)	Ensemble de pièces de fixation latérales (A et B) (2)	Pièces de fixation supérieures (2)	Vis à tête étoilée de 16 mm (9)	Rondelle (1)	Ruban à l'épreuve de l'humidité (1) (pour prévenir les dommages causés par l'humidité)	Protecteur de rebord (1) (si le trou pour raccords est dans une cloison métallique)	Douille hexagonale (2) (longue et courte)	Plinthe préfinie (1) blanche ou noire
OPTIONNEL											

Si le ou les tuyaux d'évacuation fournis ne sont pas suffisamment longs pour être raccordés, vous devez utiliser un ensemble de rallonge pour tuyau d'évacuation (pièce n° 525798), qui permet d'allonger le(s) tuyau(x) d'évacuation de 3,6 m (11 pi 10 po). Vous pouvez vous procurer cet ensemble en contactant un représentant Fisher & Paykel autorisé dans votre région, en composant sans frais le 1.888.936.7872 ou en visitant le site [www.fisherpaykel.com](http://www.fisherpaykel.com).

## 5 PRÉPARATION DE LA CAVITÉ

### Important!

Assurez-vous que les rebords du trou pour raccords électriques et de plomberie sont lisses ou recouverts. Si le trou des raccords se trouve dans une cloison métallique, vous devez apposer le protecteur de rebord fourni pour éviter d'endommager le cordon d'alimentation ou les tuyaux.

- ◆ Ces repères indiquent les emplacements pour les vis des pièces de fixation.
- \* Emplacement recommandé. Si le dégagement est suffisant, le trou pour raccords peut être situé au-dessus de la plinthe. Si le trou est plus haut, assurez-vous que le ou les tuyaux d'évacuation sont raccordés en ligne droite dans le raccord de vidange.
- **Raccordement d'eau**  
Raccordement d'eau **CHAUDE** recommandé (maximum 140 °F/60 °C). Le tuyau fourni doit être compatible avec le raccord à compression mâle de 3/8 po (9 mm).
- **Pression d'eau**

	Max.	Min.
Modèles avec adoucisseur d'eau	1 MPa (145 psi)	0,1 MPa (14,5 psi)
Autres modèles	1 MPa (145 psi)	0,03 MPa (4,3 psi)
- Les tuyaux d'évacuation devront être séparés pour répondre aux exigences des installations casher. Nous vous conseillons de consulter votre rabbin pour connaître les normes relatives aux installations casher.

Hauteur maximale des tuyaux et du cordon à partir du rebord du châssis	Côté gauche		Côté droit	
Tuyau d'évacuation	78 1/2 po (2000 mm)	70 1/2 po (1800 mm)		
Tuyau d'alimentation	64 3/4 po (1650 mm)	49 po (1250 mm)		
Cordon d'alimentation (excluant la fiche)	29 1/2 po (750 mm)	27 1/2 po (700 mm)		

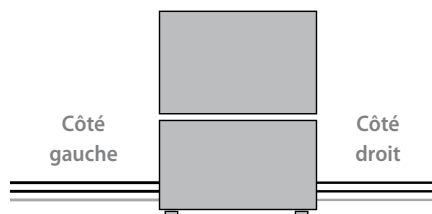

En absence de cloison latérale, utilisez une pièce de renforcement.

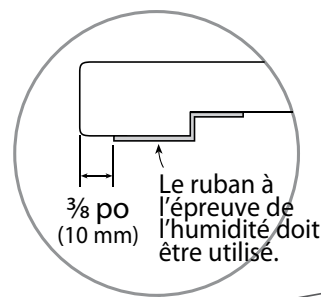
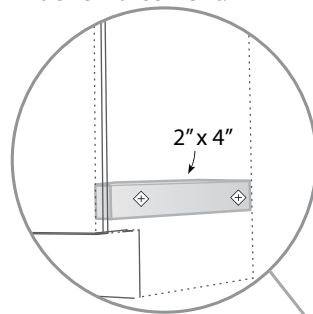

Le ruban à l'épreuve de l'humidité doit être utilisé.

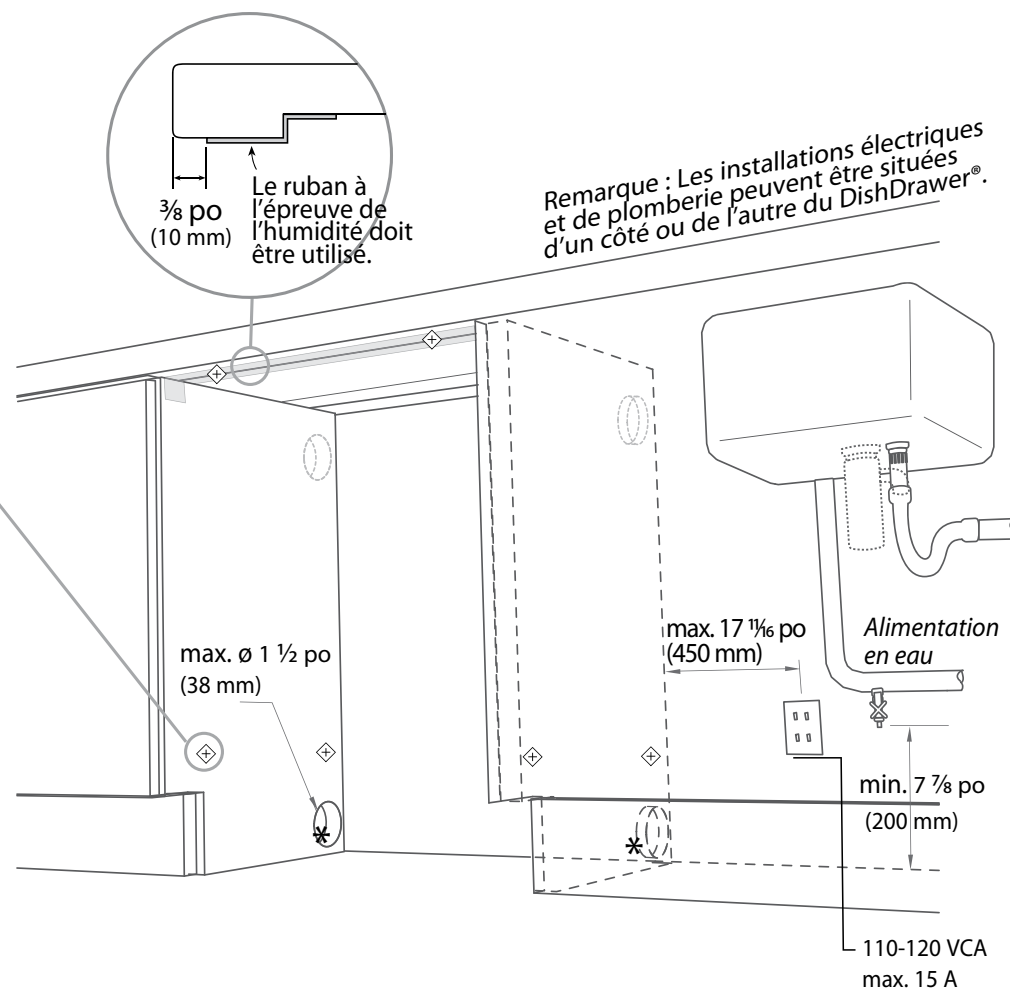

Remarque : Les installations électriques et de plomberie peuvent être situées d'un côté ou de l'autre du DishDrawer®.

## ⑥ RACCORDEMENT OPTIONNEL DU PRODUIT

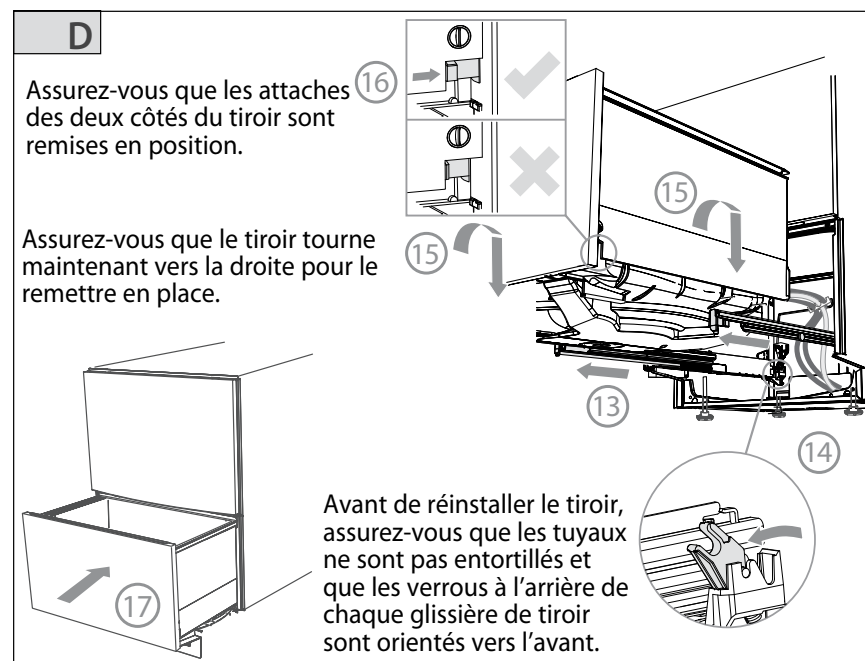
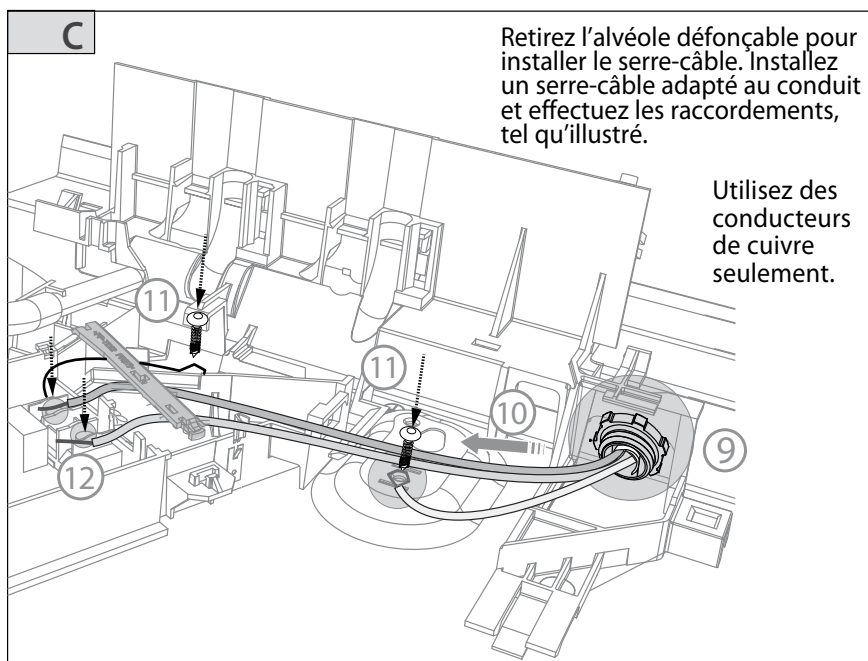
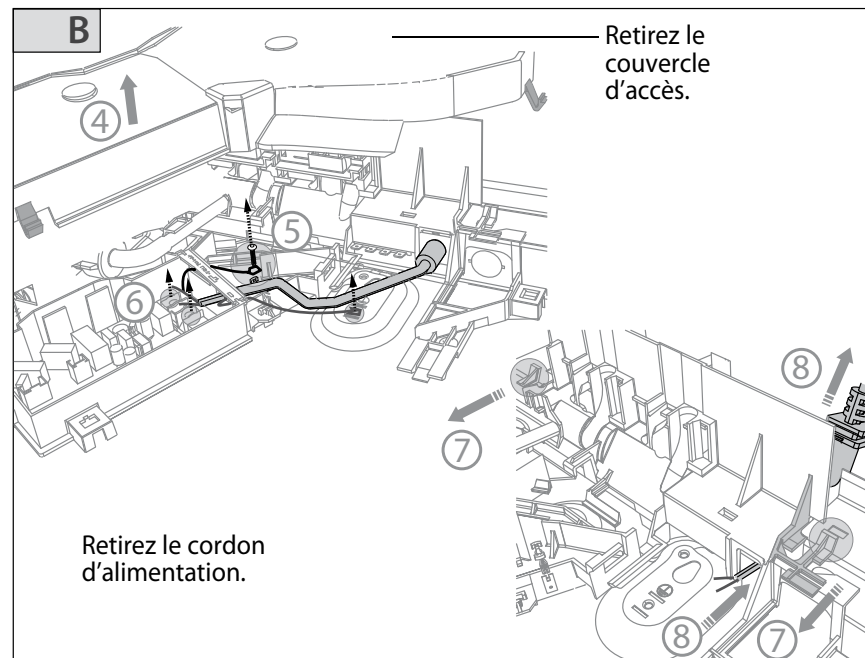
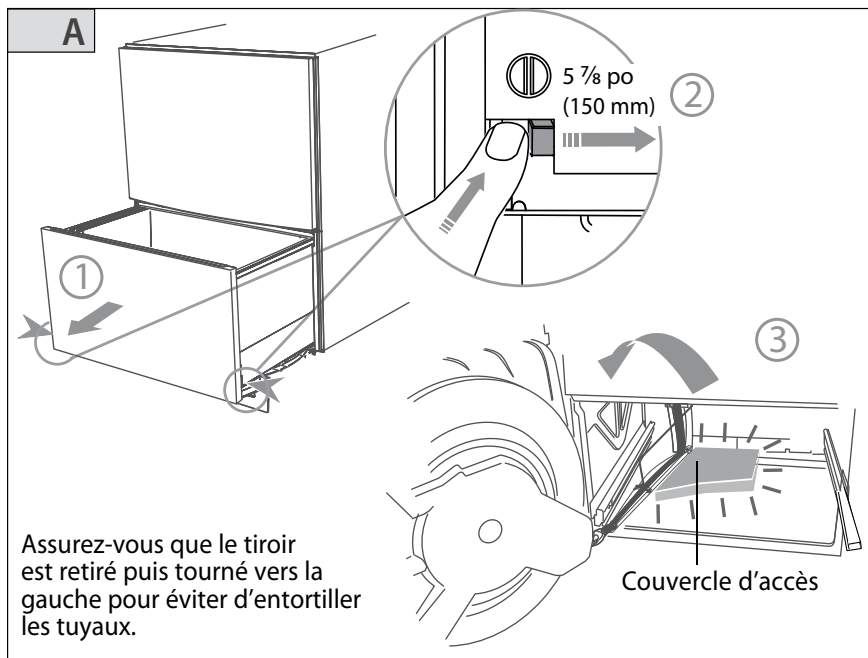

## ⑦ ACHEMINEZ LES TUYAUX

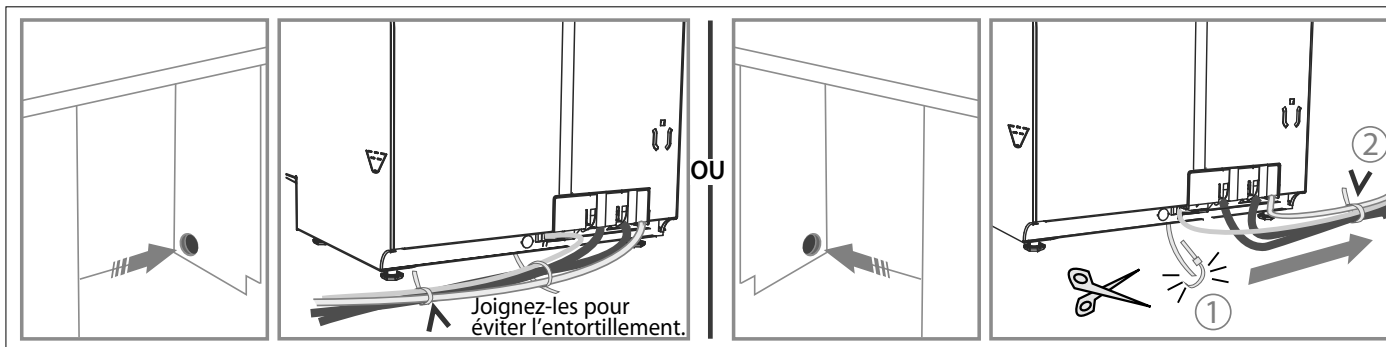

### FIXATION AVEC RETRAIT DU TIROIR

## 8 INSTALLEZ LE PRODUIT DANS LA CAVITÉ

Si vous utilisez les pièces de fixation supérieures, assurez-vous qu'elles sont installées solidement avant d'insérer l'appareil dans la cavité.

Assurez-vous que les tuyaux et le cordon ne sont pas entortillés ou pliés.

optionnel

Desserrez uniquement les pieds et assurez-vous de ne pas les plier en poussant l'appareil dans la cavité.

## 9 RETIREZ LE TIROIR

Assurez-vous que le tiroir est retiré, puis tourné vers la gauche pour éviter d'entortiller les tuyaux.

5 7/8 po (150 mm)

### FIXATION SANS RETRAIT DU TIROIR (UNIQUEMENT POUR LES ARMOIRES SANS MONTANT)

## 8 INSTALLEZ LES PIÈCES DE FIXATION LATÉRALES

Insérez les quatre pièces de fixation latérales dans leur fente en utilisant un tournevis à lame plate. Veillez à ce qu'elles soient fixées solidement avant d'insérer l'appareil dans la cavité.

Les fentes de fixation sont regroupées par paires de chaque côté de l'appareil, à la diagonale. La pièce A doit être insérée dans la fente A, et la pièce B, dans la fente B.

## 9 INSTALLEZ LE PRODUIT DANS LA CAVITÉ

Si vous utilisez les pièces de fixation supérieures, assurez-vous qu'elles sont installées solidement avant d'insérer l'appareil dans la cavité.

Assurez-vous que les tuyaux et le cordon ne sont pas entortillés ou pliés.

optionnel (x2)

Lorsque les pieds sont allongés, assurez-vous de ne pas les plier en poussant l'appareil dans la cavité.

### 10 METTEZ LE PRODUIT AU NIVEAU ET FIXEZ-LE

Assurez-vous que l'appareil est au niveau et aligné avec les armoires. En utilisant la douille hexagonale dont la longueur convient le mieux, réglez les pieds de mise au niveau à la main, de façon à obtenir la hauteur souhaitée.

Douille hexagonale

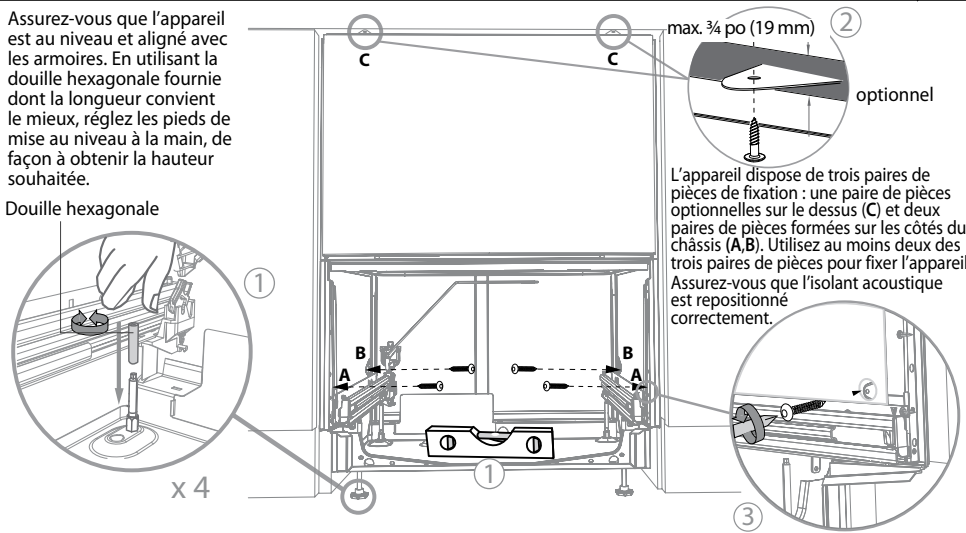

### 10 FIXEZ LE PRODUIT

Ouvrez le tiroir supérieur à moitié. Utilisez un tournevis à lame plate pour retirer le bouchon en plastique gris de la moulure.

Passez un petit tournevis à tête étoilée dans la moulure pour visser les pièces de fixation latérales à l'armoire. N'endommagez pas le joint en caoutchouc de la moulure.

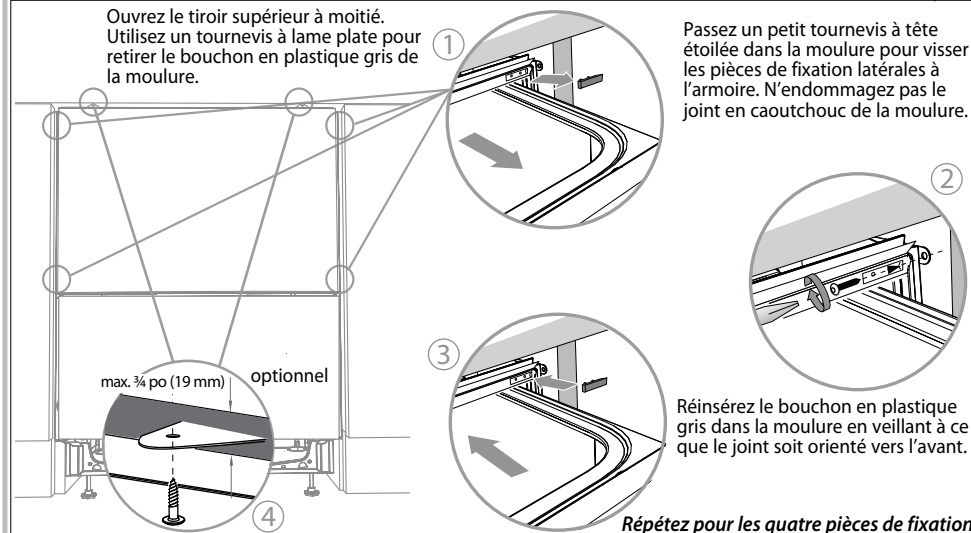

### 11 RÉINSTALLEZ LE TIROIR

Assurez-vous que les attaches des deux côtés du tiroir sont remises en position.

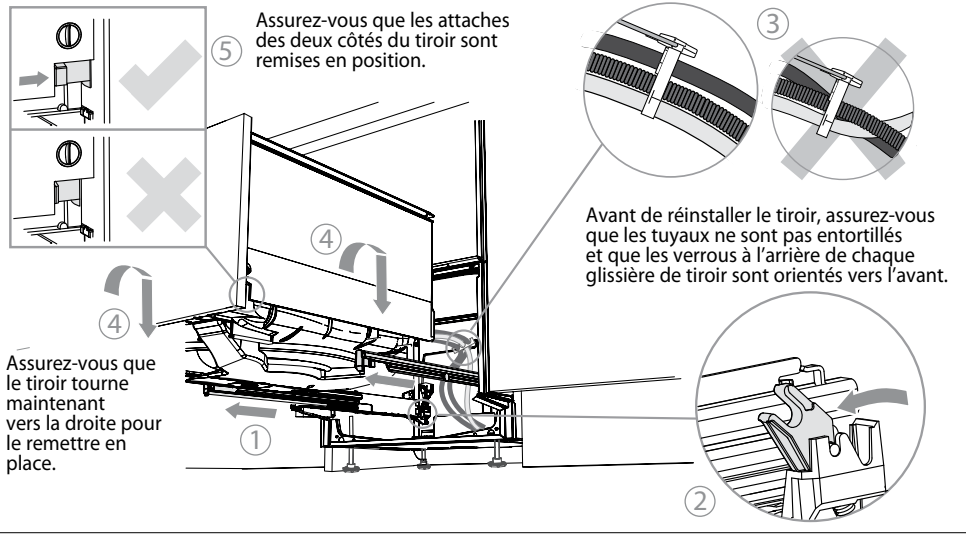

### FINALEMENT, POUR LES DEUX MÉTHODES, INSTALLEZ LA PLINTHE

Le point limite se situe à l'endroit où la plinthe rencontre le fond de la cuve.

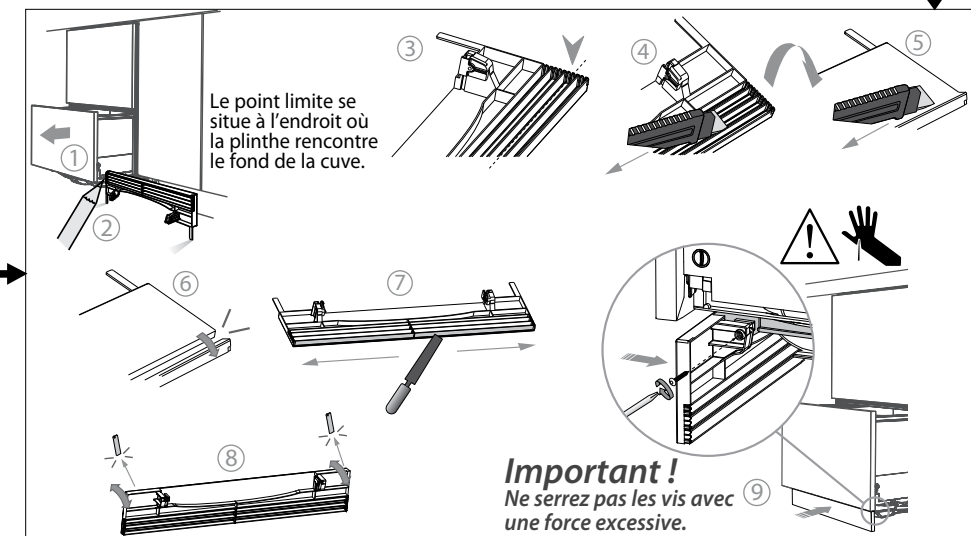

# 12 OPTIONS DE PLOMBERIE ET D'ÉVACUATION

**A DishDrawer® avec évacuation des déchets**

Si l'espace est limité pour l'installation, poussez le tuyau dans le support pour obtenir la hauteur requise.

29 1/2" - 34 3/4" (750 - 882,5 mm)

BOUCLE SUPÉRIEURE min. 6 po (150 mm)

min. R 8 po (200 mm)

Raccord pour tuyau d'évacuation fourni (té d'évacuation ø 3/4 po [19 mm])

3

**B DishDrawer® avec coupure anti-refoulement et raccord pour tuyau d'évacuation**

Raccord pour tuyau d'évacuation fourni (té d'évacuation ø 3/4 po [19 mm])

Coupure anti-refoulement

1

37 3/8 po (950 mm) Hauteur maximale jusqu'au dessus de la coupure anti-refoulement (montée sur le comptoir ou au mur)

**C DishDrawer® et conduite verticale ø 1 1/2 po (38 mm)**

Si l'espace est limité pour l'installation, poussez le tuyau dans le support pour obtenir la hauteur requise.

29 1/2" - 34 3/4" (750 - 882,5 mm)

max. 4 3/4" (120 mm)

ø 1 1/2" (38 mm)

Évacuation des déchets (en option)

min. R 8 po (200 mm)

Assurez-vous que les tuyaux s'insèrent en ligne droite dans le raccord. Enlevez tout excédent de tuyau, si nécessaire.

Installez la rondelle fournie.

4

180°

5

6

7

Assurez-vous que les tuyaux s'insèrent en ligne droite dans le raccord. Enlevez tout excédent de tuyau, si nécessaire.

Installez la rondelle fournie.

4

180°

5

6

7

Assurez-vous que les tuyaux s'insèrent en ligne droite dans le raccord. Enlevez tout excédent de tuyau, si nécessaire.

Installez la rondelle fournie.

4

180°

5

6

7



## 13 LISTE DE VÉRIFICATION FINALE



- Assurez-vous que toutes les pièces sont installées.
- Assurez-vous que l'appareil est au niveau, qu'il est fixé solidement aux armoires et qu'il s'ouvre et se ferme facilement. Le DishDrawer® doit pouvoir se fermer entièrement et sans aucune résistance.
- Assurez-vous que le tuyau d'entrée d'eau est pourvu d'une rondelle en caoutchouc et qu'il est serré un demi-tour après le contact d'étanchéité.
- Assurez-vous que les alvéoles défonçables ou les bouchons des raccords d'évacuation ont été percés et que les raccordements ont été effectués.
- Le raccord du tuyau d'évacuation ne doit pas soutenir le poids des tuyaux. Allongez les tuyaux autant que possible pour éviter qu'ils ne s'affaissent. Placez tout excédent de tuyau du côté du DishDrawer® par rapport à la boucle supérieure.
- Si l'OPTION A est sélectionnée pour la plomberie et l'évacuation, assurez-vous que la boucle supérieure se trouve à une distance d'au moins 6 po (150 mm) au-dessus du raccord du tuyau d'évacuation.
- Rétablissez le courant et ouvrez la valve d'eau. Appuyez ensuite sur la touche Power (alimentation) (⏻) pour mettre le DishDrawer® en marche. Le DishDrawer® doit émettre un bip sonore et allumer les voyants du programme de lavage.
- Assurez-vous que le bras gicleur est en place et qu'il peut tourner librement.

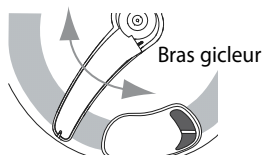

- Ajoutez trois tasses d'eau dans le DishDrawer®. Sélectionnez Rinse (rinçage) sur le panneau de sélection du programme de lavage, puis fermez le(s) tiroir(s). Démarrez le programme en appuyant sur la touche Start/Pause (marche/pause) (▶||).
- Une fois le rinçage terminé, assurez-vous que l'appareil a fonctionné et évacué l'eau correctement.
- Vérifiez si les raccords d'évacuation et d'alimentation en eau présentent des fuites.

**Répétez pour chaque tiroir.**

## 14 DÉPANNAGE

- **Il y a un excédent d'eau au-dessus de la plaque de filtration après le cycle de rinçage.**  
Vérifiez si les tuyaux d'évacuation sont déformés ou si des raccords sont obstrués, si la boucle supérieure est mal installée ou si les tuyaux d'évacuation sont raccordés de façon inadéquate.
- **Aucune alimentation en eau (⊗ s'affiche uniquement sur les modèles munis d'un afficheur ACL).**  
Assurez-vous que l'alimentation en eau est raccordée, que la valve est ouverte et que le ou les bras gicleurs sont bien installés et capables de tourner librement.
- **Aucun voyant ne s'allume lorsque le tiroir est ouvert.**  
Assurez-vous que le cordon d'alimentation est branché et que l'appareil est en marche. Vérifiez si l'option Auto Power (alimentation automatique) est activée.
- **Il y a de l'eau autour des raccords d'alimentation et d'évacuation.**  
Assurez-vous que les raccords, la plomberie existante et les tuyaux ne présentent aucune fuite. Assurez-vous que les rondelles et les colliers de serrage sont installés correctement.
- **L'appareil bascule.**  
Assurez-vous que l'appareil est fixé aux armoires.
- **Les panneaux avant sont désalignés.**  
Vérifiez le niveau de l'appareil pour le corriger au besoin. Assurez-vous que les armoires sont à l'équerre.
- **Le(s) tiroir(s) ne se ferme(nt) pas correctement.**  
Assurez-vous qu'aucun élément n'empêche la fermeture (ex. : isolant acoustique, tuyaux ou verrous de tiroir).
- En cas de problème de fonctionnement, consultez la section Dépannage du guide de l'utilisateur.
- Si vous avez toujours besoin d'assistance après la vérification de ces points, reportez-vous au manuel d'entretien et de garantie pour obtenir des informations sur la garantie et les coordonnées de l'atelier de service autorisé le plus près. Vous pouvez également communiquer avec nous par le biais de notre site [www.fisherpaykel.com](http://www.fisherpaykel.com).