

Quick-Start Guide

LinkLogic™ Range Hood Wall Remote Control

For LinkLogic™ enabled or capable range hoods.

The Range Hood Wall Remote Control allows you to remotely control your range hood and room light at the touch of a button.



PREPARATION

Installation should be performed by a qualified electrician or by a homeowner who is familiar with electrical circuitry. If there are any questions, consult an electrician.

Tools you will need:

• Flat-blade screwdriver • Phillips screwdriver • Wire cutter/stripper • Voltage tester (to identify wire inside the junction box) • Optional: #1 Phillips screwdriver (to change paddle color - sold separately)

If range hood is LinkLogic™ capable, then a Model ACBLL must be purchased separately.

INSTALLATION

Step 1.

At the circuit breaker or fuse panel, disconnect the power for all of the circuits in the switch junction box.

Step 2. (existing construction only)

Remove the faceplate from the device junction box, then unscrew the switch or outlet and pull it out of the junction box.

Step 3. (existing construction only)

Disconnect the wires from the switch you are replacing and ensure you have 1/2" of bare wire on the ends.

Step 4.

If you are installing the control into a **two-way circuit** (where one switch controls the load), follow the diagram below to identify and connect the LINE, LOAD, NEUTRAL, and GROUND wires. If the colors of the wires do not match the diagram, be sure you have identified the wires correctly before connecting them.

Step 5.

If you are installing the control into a **multi-way circuit** (where more than one switch controls the load), consult the User's Guide.

Step 6.

Ensure that all wire connectors (included) are firmly attached and that there is no exposed copper except for the GROUND wire.

Step 7.

Orient the control with the ON button on top, place it into the junction box, and screw it in place.

Step 8.

Turn the circuit breaker back on or reinstall the fuse.

Step 9. (If you have the control attached to a room light)

Test that it is working properly. Turn the light on and off by pressing the Room Light ON and OFF buttons.

Step 10.

Reinstall the faceplate.

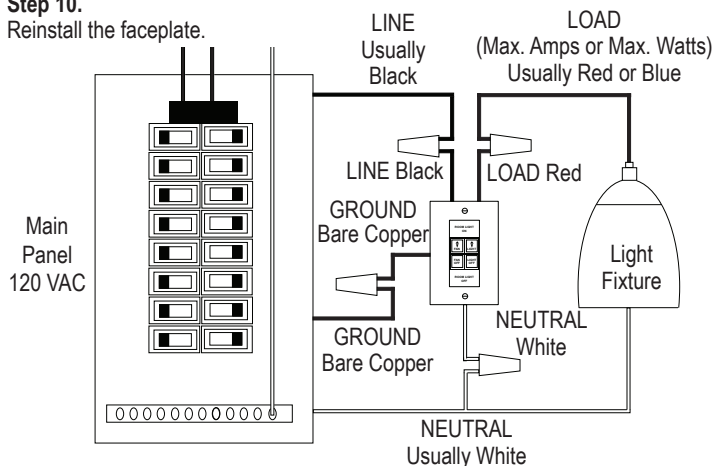

SETTING UP WALL REMOTE CONTROL

Step 1.

Verify that PLM Board is installed in range hood. If not, purchase and install a Model ACBLL.

Step 2.

Press and maintain the "Link-Mode" push-button on the Range Hood for 2 seconds; Link Mode should be activated. On some Hood models an icon of the Interface should be turned ON. See hood manual.

Step 3.

At this point it is possible to link a LinkLogic™ control to the Range Hood or Erase all the linked devices.

Link Remote Control to a Range Hood

(1) **On the Remote Control** - Press and maintain the "Light Off" push-button for 10 seconds or until its backlighting flashes ("beep" should also be heard).

(2) **On the Range Hood** - Push and release the "Link-Mode" push-button to start the linking process (On some hood models flashing "A" will be visible on the Interface until link is done).

Step 4.

On the Range Hood - Press and maintain the "Link-Mode" push-button for 2 seconds to exit "Link" mode or wait 4 minutes.

NOTE: To link more than one control, restart from step 1.

Step 5.

Test that the remote control is working properly by turning ON and OFF the blower and the RangeHood lights - and if applicable, the room light.

If link did not work - erase all the linked devices following Steps 5 & 6 - then go back to Step 1.

Step 6.

On the Range Hood - Push the "Erase Link" push button for 2 seconds to start the "Erase-link" process, (on some hood models flashing "E" will be visible on the Interface until links are erased.)

Step 7.

To initialize the Control: Lift and release the SET Button tab, then **push it** for 3 seconds or until "beep" is heard. When the tab is released the remote control, confirms initialization by turning ON the backlight of the "ROOM LIGHT ON and OFF" button. Press the "ROOM LIGHT OFF" button to stop the flashing. Initialization of the remote control is now completed.

USING WALL REMOTE CONTROL

- **Tap** the ROOM LIGHT ON button to turn the room light on (if applicable).
- **Tap** the ROOM LIGHT OFF button to turn the room light off (if applicable).
- **Tap** the FAN button to turn the Range Hood fan on.
- **When the Fan is on, tap** the FAN button to increase the fan speed.
- **Tap** the FAN OFF button to turn the fan off.
- **Tap** the LIGHT button to turn the Range Hood light on.
- **When the Lights are on, tap** the LIGHT button to increase the light intensity.
- **Tap** the LIGHT OFF button to turn the Range Hood light off.

NOTE: The Range Hood requires a 3-second pause between presses of the same button on the remote control. If two successive presses of the same button occur inside those 3 seconds, only one press will be taken care of. This doesn't apply to presses of different buttons on the remote control or on the same button from 2 different remote controls.

NOTE

The NEUTRAL wire will not normally be connected to the switch you are replacing. If there is no NEUTRAL wire in the junction box, please consult an electrician or call: 800-558-1711

Need Help? For assistance, call 800-558-1711

Guide de démarrage rapide

LinkLogic™ Télécommande murale pour hotte de cuisine

Pour les hottes de cuisine compatibles à LinkLogic™.

La télécommande murale pour hotte de cuisine vous permet de commander votre hotte à distance sur la simple touche d'un bouton.

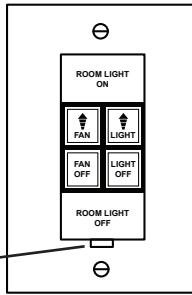

PRÉPARATION

L'installation doit être effectuée par un électricien qualifié ou par un propriétaire familier avec les circuits électriques. Pour toute question, consultez un électricien.

Outils nécessaires :

- Tournevis plat • Tournevis cruciforme • Pincettes coupantes et à dénuder • Testeur de tension (pour identifier les fils à l'intérieur de la boîte de jonction)

Si la hotte de cuisine est compatible à LinkLogic™, un modèle ACBLL doit être acheté séparément.

INSTALLATION

Étape 1.

Dans le panneau de disjoncteurs ou de fusibles, coupez l'alimentation de tous les circuits présents dans la boîte de jonction.

Étape 2. (habitation déjà construite seulement)

Enlevez la plaque de façade de la boîte de jonction de l'appareil, puis dévissez l'interrupteur ou la prise et sortez-le de la boîte.

Étape 3. (habitation déjà construite seulement)

Déconnectez les fils de l'interrupteur que vous remplacez et assurez-vous qu'il sont dénudés sur 1,3 cm (1/2 po) aux extrémités.

Étape 4.

Si vous installez la commande dans un **circuit à deux voies** (où un interrupteur commande la charge), suivez le schéma ci-dessous pour identifier et connecter les fils de TENSION, CHARGE, NEUTRE et TERRE. Si les couleurs des fils ne correspondent pas à celles du schéma, assurez-vous d'identifier correctement les fils avant de les connecter.

Étape 5.

Si vous installez la commande dans un **circuit à voies multiples** (où plusieurs interrupteurs commandent la charge), consultez le Guide de l'utilisateur.

Étape 6.

Assurez-vous que les connecteurs (inclus) sont fermement fixés et qu'il n'y a aucune partie en cuivre d'exposée parmi les fils, à l'exception du fil de TERRE.

Étape 7.

Placez la commande de sorte que le bouton ON (marche) soit en haut, insérez-la dans la boîte de jonction et vissez-la.

Étape 8.

Réenclenchez le disjoncteur ou remettez le fusible.

Étape 9. (Si la commande est jumelée à l'éclairage de la pièce)

Vérifiez si la commande fonctionne correctement. Allumez et éteignez l'éclairage à l'aide des boutons ON et OFF (marche et arrêt).

Étape 10.

Reposez la plaque de façade.

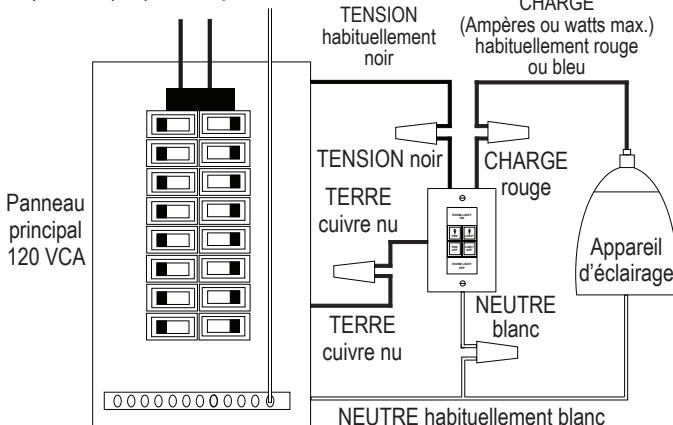

CONFIGURATION DE LA TÉLÉCOMMANDE MURALE

Étape 1.

Vérifiez que le circuit PLM est installé dans la hotte. Dans le cas contraire, achetez et installez un modèle ACBLL.

Étape 2.

Maintenez enfoncé le bouton « Link-Mode » (mode liaison) sur la hotte pendant 2 secondes; le mode liaison est alors activé. Sur certains modèles de hotte, une icône de l'interface doit être ACTIVÉE. Consultez le manuel de la hotte.

Étape 3.

Il est possible à cette étape de lier une commande LinkLogic™ à la hotte ou d'effacer tous les dispositifs de liaison.

Liaison de la télécommande à la hotte de cuisine

(1) Sur la télécommande - maintenez enfoncé le bouton « Light Off » (éteindre éclairage) pendant 10 secondes ou jusqu'à ce que le rétroéclairage clignote (un « bip » se fait entendre).

(2) Sur la hotte - appuyez sur le bouton « Link-Mode » (mode liaison) puis relâchez-le pour commencer le processus de liaison (sur certains modèles, un « A » clignotant apparaît sur l'interface jusqu'à ce que la liaison soit établie).

Étape 4.

Sur la hotte - maintenez enfoncé le bouton « Link-Mode » (mode liaison) pendant 2 secondes pour quitter le mode liaison ou attendez 4 minutes. **REMARQUE :** Pour lier plusieurs télécommandes, recommencez à l'étape 1.

Étape 5.

Vérifiez si la télécommande fonctionne correctement en allumant et éteignant le ventilateur et l'éclairage de la hotte – et, le cas échéant, l'éclairage de la pièce.

Si la liaison ne fonctionne pas - effacez tous les dispositifs liés après les étapes 5 et 6, puis reprenez à l'étape 1.

Étape 6.

Sur la hotte - appuyez sur le bouton « Erase-Link » (effacer la liaison) pendant 2 secondes pour amorcer le processus d'effacement, (sur certains modèles, un « E » clignotant apparaît sur l'interface jusqu'à ce que les liaisons soient effacées).

Étape 7.

Pour initialiser la télécommande : Soulevez et relâchez l'onglet du bouton CONFIGURATION, puis maintenez-le enfoncé pendant 3 secondes ou jusqu'à ce qu'un « bip » se fasse entendre. Lorsque vous relâchez l'onglet, la télécommande confirme l'initialisation en allumant le rétroéclairage du bouton « ROOM LIGHT ON / OFF » (éclairer / éteindre la pièce).

UTILISATION DE LA TÉLÉCOMMANDE MURALE

- **Appuyez** sur le bouton ROOM LIGHT ON pour allumer l'éclairage de la pièce (le cas échéant).
- **Appuyez** sur le bouton ROOM LIGHT OFF pour éteindre l'éclairage de la pièce (le cas échéant).
- **Appuyez** sur le bouton FAN pour actionner le ventilateur de la hotte.
- **Le ventilateur étant en marche**, appuyez sur le bouton FAN (ventilateur) pour augmenter sa vitesse.
- **Appuyez** sur le bouton FAN OFF (pour arrêter le ventilateur).
- **Appuyez** sur le bouton LIGHT pour allumer l'éclairage de la hotte.
- **L'éclairage étant allumé**, appuyez sur le bouton LIGHT pour augmenter l'intensité de l'éclairage.
- **Appuyez** sur le bouton LIGHT OFF pour éteindre l'éclairage de la hotte.

REMARQUE : La hotte, exige une pause de 3 secondes avant que vous appuyez sur le même bouton de la télécommande. Cette remarque s'applique uniquement aux pressions multiples d'un même bouton sur la même télécommande.

REMARQUE

Normalement, le fil NEUTRE n'est pas connecté à l'interrupteur que vous remplacez. S'il n'y a pas de fil NEUTRE dans la boîte de jonction, consultez un électricien ou appelez au : 800-558-1711

Guía de inicio rápido

LinkLogic™ Control remoto de pared para la campana

Para campanas habilitadas o compatibles con LinkLogic™.

El control remoto de pared para la campana le permite controlar a distancia su campana con sólo tocar un botón.

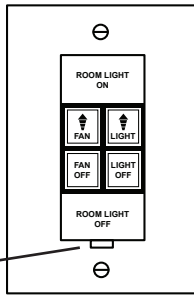

BOTÓN PARA CONFIGURAR

PREPARACIÓN

La instalación debe realizarla un electricista calificado o el propietario de la vivienda, si está familiarizado con los circuitos eléctricos. Si tiene alguna pregunta, consulte a un electricista.

Herramientas que va a necesitar:

- Destornillador plano • Destornillador Phillips • Cortador/desforrador de cables • Probador de voltaje (para identificar el cable dentro de la caja de conexiones)

Si su campana es compatible con LinkLogic™, entonces debe comprar un modelo ACBLL por separado.

INSTALACIÓN

Paso 1.

En el panel de interruptores de circuitos o de fusibles, desconecte la electricidad para todos los circuitos en la caja de conexiones.

Paso 2. (sólo en construcciones ya existentes)

Retire la placa frontal de la caja de conexiones del dispositivo, y luego desatornille el interruptor o el tomacorriente y sáquelo de la caja de conexiones.

Paso 3. (sólo en construcciones ya existentes)

Desconecte los cables del interruptor que está reemplazando y asegúrese de tener 1.3 cm (1/2 pulg.) de cable desnudo en los extremos.

Paso 4.

Si va a instalar el control en un **circuito de dos vías** (donde un interruptor controla la carga), siga el diagrama que encontrará más abajo para identificar y conectar los cables de LÍNEA, CARGA, NEUTRO y TIERRA. Si los colores de los cables no coinciden con el diagrama, asegúrese de haber identificado los cables correctamente antes de conectarlos.

Paso 5.

Si instala el control en un **circuito de múltiples vías** (donde más de un interruptor controla la carga), consulte la Guía del Usuario.

Paso 6.

Asegúrese de que todos los conectores de cables (incluidos) estén bien firmes y que no haya cobre expuesto, excepto para el cable a TIERRA.

Paso 7.

Oriente el control con el botón ON (encendido) en la parte superior, colóquelo en la caja de conexiones y atomíllelo en su lugar.

Paso 8.

Encienda otra vez el interruptor de circuitos o reinstale el fusible.

Paso 9. (Si tiene el control conectado a una luz de habitación)

Pruebe que funcione adecuadamente. Encienda y apague la luz oprimiendo los botones Room Light ON y OFF (encendido y apagado).

Paso 10.

Reinstale la placa frontal.

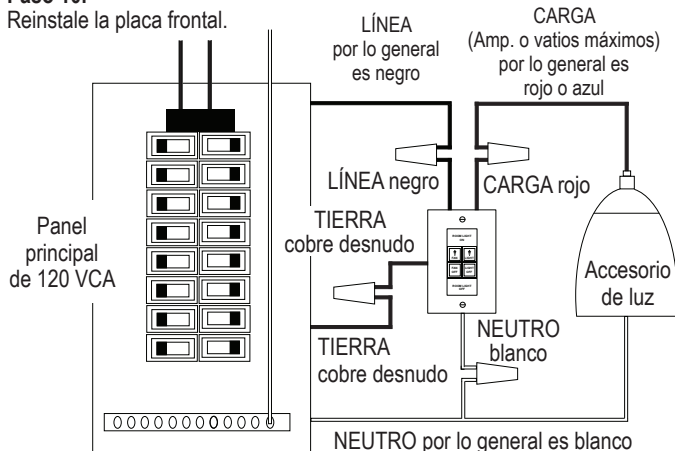

CONFIGURACIÓN DEL CONTROL REMOTO DE PARED

Paso 1.

Verifique que el tablero del PLM esté instalado en la campana. Si no es así, compre e instale un modelo ACBLL.

Paso 2.

Oprima y sostenga el botón "Link-Mode" (modo de enlace) de la campana durante 2 segundos; el modo de enlace debe activarse. En algunos modelos de campana se debe ENCENDER un icono de la interfaz. Vea el manual de la campana.

Paso 3.

En este punto es posible enlazar un control LinkLogic™ con la campana o borrar todos los dispositivos enlazados.

Enlace del control remoto a una campana

(1) **En el control remoto**, oprima y sostenga el botón "Light Off" (luz apagada) durante 10 segundos, o hasta que la luz de fondo parpadee (también debe escucharse un sonido).

(2) **En la campana**, oprima y suelte el botón "Link-Mode" (modo de enlace) para iniciar el proceso de enlace (en algunos modelos de campana podrá ver una "A" parpadeando en la interfaz hasta que se termine el enlace).

Paso 4.

En la campana, oprima y sostenga el botón "Link-Mode" (modo de enlace) durante 2 segundos para salir del modo de enlace, o espere 4 minutos.

NOTA: Para enlazar más de un control, vuelva a comenzar desde el paso 1.

Paso 5.

Pruebe que el control remoto funcione adecuadamente encendiendo y apagando el ventilador y las luces de la campana; si corresponde, también la luz de la habitación.

Si el enlace no funcionó, borre todos los dispositivos enlazados siguiendo los pasos 5 y 6; después regrese al paso 1.

Paso 6.

En la campana, oprima el botón "Erase-Link" (borrar enlace) durante 2 segundos para comenzar el proceso de borrar el enlace (en algunos modelos de campana podrá ver una "E" parpadeando en la interfaz hasta que se borren los enlaces).

Paso 7.

Para inicializar el control remoto: Levante y suelte la pestaña del botón SET (configurar) y luego **presiónela** durante 3 segundos o hasta que escuche un sonido. Cuando suelte la pestaña, se confirma la inicialización al encender la luz de fondo del botón "ROOM LIGHT ON / OFF".

USO DEL CONTROL REMOTO DE PARED

- **Toque** el botón ROOM LIGHT ON para encender la luz de la habitación (si corresponde).
- **Toque** el botón ROOM LIGHT OFF para apagar la luz de la habitación (si corresponde).
- **Toque** el botón FAN para encender el ventilador de la campana.
- **Cuando el ventilador esté encendido, toque** el botón FAN para aumentar la velocidad del ventilador.
- **Toque** el botón FAN OFF para apagar el ventilador.
- **Toque** el botón LIGHT para encender la luz de la campana.
- **Cuando las luces estén encendidas, toque** el botón LIGHT para aumentar la intensidad de la luz.
- **Toque** el botón LIGHT OFF para apagar la luz de la campana.

NOTA: La campana requiere una pausa de 3 segundos entre una presión y otra del mismo botón en el control remoto. Esto sólo se aplica cuando oprima sucesivamente el mismo botón en el mismo control remoto.

NOTA

El cable NEUTRO no estará conectado normalmente al interruptor que está reemplazando. Si no hay un cable NEUTRO en la caja de conexiones, consulte con un electricista o llame al: 800-558-1711

BROAN-NUTONE ONE YEAR LIMITED WARRANTY

Broan-NuTone warrants to the original consumer purchaser of its products that such products will be free from defects in materials or workmanship for a period of one year from the date of original purchase. THERE ARE NO OTHER WARRANTIES, EXPRESS OR IMPLIED, INCLUDING, BUT NOT LIMITED TO, IMPLIED WARRANTIES OF MERCHANTABILITY OR FITNESS FOR A PARTICULAR PURPOSE.

During this one-year period, Broan-NuTone will, at its option, repair or replace, without charge, any product or part which is found to be defective under normal use and service.

THIS WARRANTY DOES NOT EXTEND TO FLUORESCENT LAMP STARTERS AND TUBES. This warranty does not cover (a) normal maintenance and service or (b) any products or parts which have been subject to misuse, negligence, accident, improper maintenance or repair (other than by Broan-NuTone), faulty installation or installation contrary to recommended installation instructions.

The duration of any implied warranty is limited to the one-year period as specified for the express warranty. Some states do not allow limitation on how long an implied warranty lasts, so the above limitation may not apply to you.

BROAN-NUTONE'S OBLIGATION TO REPAIR OR REPLACE, AT BROAN-NUTONE'S OPTION, SHALL BE THE PURCHASER'S SOLE AND EXCLUSIVE REMEDY UNDER THIS WARRANTY. BROAN-NUTONE SHALL NOT BE LIABLE FOR INCIDENTAL, CONSEQUENTIAL OR SPECIAL DAMAGES ARISING OUT OF OR IN CONNECTION WITH PRODUCT USE OR PERFORMANCE. Some states do not allow the exclusion or limitation of incidental or consequential damages, so the above limitation or exclusion may not apply to you.

This warranty gives you specific legal rights, and you may also have other rights, which vary from state to state. This warranty supersedes all prior warranties.

To qualify for warranty service, you must (a) notify Broan-NuTone at the address or telephone number below, (b) give the model number and part identification and (c) describe the nature of any defect in the product or part. At the time of requesting warranty service, you must present evidence of the original purchase date.

Broan-NuTone LLC Hartford, Wisconsin www.broan.com 800-558-1711

GARANTIE LIMITÉE D'UN AN BROAN-NUTONE

Broan-NuTone garantit à l'acheteur original que les produits vendus en vertu de la présente sont libres de tout vice de matériau ou de fabrication pour une période d'un an à compter de la date d'achat originale. CETTE GARANTIE NE COMPORTE AUCUNE AUTRE GARANTIE, EXPRESSE OU TACITE, Y COMPRIS, MAIS SANS S'Y LIMITER, LES GARANTIES TACITES DE VALEUR MARCHANDE OU D'ADAPTATION À UN USAGE PARTICULIER.

Durant cette période d'un an, Broan-NuTone réparera ou remplacera gratuitement, à sa discrétion, tout produit ou toute pièce jugés défectueux dans des conditions normales d'utilisation.

CETTE GARANTIE NE S'APPLIQUE PAS AUX TUBES FLUORESCENTS ET AUX DÉMARREURS. Cette garantie ne couvre pas (a) les frais d'entretien ou de service normaux ni (b) tout produit ou toute pièce soumis à un abus, une négligence, un accident, un entretien ou une réparation inadéquats (autres que ceux effectués par Broan-NuTone), une mauvaise installation ou une installation contraire aux instructions recommandées.

La durée de toute garantie tacite est limitée à la période d'un an stipulée pour la garantie expresse. Certains territoires ou provinces interdisant de limiter la durée d'une garantie tacite, la limitation ci-dessus peut ne pas s'appliquer à votre situation.

L'OBLIGATION POUR BROAN-NUTONE DE RÉPARER OU DE REMPLACER LE PRODUIT, À SA DISCRÉTION, CONSTITUE LE SEUL RECOURS DE L'ACHETEUR EN VERTU DE LA PRÉSENTE GARANTIE. BROAN-NUTONE NE PEUT ÊTRE TENUE RESPONSABLE DES DOMMAGES INDIRECTS OU CONSÉCUTIFS NI DES DOMMAGES-INTÉRÊTS PARTICULIERS DÉCOULANT DE L'UTILISATION OU DU RENDEMENT DU PRODUIT. Certains territoires ou provinces ne permettant pas la limitation ou l'exclusion des dommages indirects ou consécutifs, la limitation ci-dessus peut ne pas s'appliquer à votre situation.

La présente garantie vous confère des droits spécifiques reconnus par la loi. D'autres droits pourraient également vous être accordés selon la législation locale en vigueur. La présente garantie remplace toutes les autres garanties précédentes.

Pour vous prévaloir de cette garantie, vous devez (a) aviser Broan-NuTone à l'adresse ou au numéro de téléphone indiqués ci-dessous, (b) donner le numéro de modèle du produit et le numéro d'identification de la pièce et (c) décrire la nature de la défectuosité du produit ou de la pièce. Lors de votre demande de garantie, vous devez présenter une preuve de la date d'achat originale.

Broan-NuTone LLC Hartford, Wisconsin www.broan.com 800-558-1711

GARANTÍA LIMITADA DE UN AÑO DE BROAN-NUTONE

Broan-NuTone garantiza al consumidor comprador original de sus productos que dichos productos estarán libres de defectos en materiales o mano de obra durante un período de un año a partir de la fecha de la compra original. NO EXISTEN OTRAS GARANTÍAS, EXPLÍCITAS O IMPLÍCITAS, INCLUYENDO, ENTRE OTRAS, GARANTÍAS IMPLÍCITAS DE COMERCIALIZACIÓN O APTITUD PARA UN PROPÓSITO PARTICULAR.

Durante este período de un año, Broan-NuTone, a su criterio, reparará o reemplazará sin cargo alguno cualquier pieza o producto que se encuentre defectuoso bajo condiciones normales de uso y servicio.

ESTA GARANTÍA NO SE APLICA A TUBOS Y ARRANCADORES DE LÁMPARAS FLUORESCENTES. Esta garantía no cubre (a) mantenimiento y servicio normales, ni (b) ningún producto o piezas que se hayan sometido a uso inadecuado, negligencia, accidente, mantenimiento o reparación inadecuada (no hecha por Broan-NuTone), instalación incorrecta o instalación en contra de las instrucciones de instalación recomendadas.

La duración de cualquier garantía implícita se limita a un período de un año, como se especifica en la garantía expresa. Algunos estados no permiten limitaciones en cuanto al tiempo de vencimiento de una garantía implícita, por lo que la limitación antes mencionada podría no aplicarse a usted.

LA OBLIGACIÓN DE BROAN-NUTONE DE REPARAR O REEMPLAZAR, A OPCIÓN DE BROAN-NUTONE, SERÁ EL ÚNICO Y EXCLUSIVO RECURSO DEL COMPRADOR BAJO ESTA GARANTÍA. BROAN-NUTONE NO SERÁ RESPONSABLE POR DAÑOS INCIDENTALES, RESULTANTES O ESPECIALES QUE SURJAN DE O EN RELACIÓN CON EL USO O DESEMPEÑO DEL PRODUCTO. Algunos estados no permiten la exclusión o limitación de daños incidentales o consecuentes, por lo que la limitación antes mencionada podría no aplicarse a usted.

Esta garantía le da derechos legales específicos, y usted podría tener otros derechos que varían entre estados. Esta garantía sustituye todas las garantías anteriores.

Para tener derecho al servicio de la garantía, usted debe (a) notificar a Broan NuTone a la dirección y número de teléfono que aparecen abajo, (b) proporcionar el número de modelo y la identificación de la pieza y (c) describir la naturaleza de cualquier defecto en el producto o pieza. En el momento de solicitar servicio cubierto por la garantía, usted debe de presentar un comprobante de la fecha original de compra.

Broan-NuTone LLC Hartford, Wisconsin www.broan.com 800-558-1711