

---

# MANUEL D' EMPLOI ET D' ENTRETIEN

---

## Sommaire

- 2 Garantie
- 3 Enregistrement du produit
- 3 Sons normaux
- 3 Emballage
- 4 Consignes de sécurité importantes
- 4 Fonctionnement du dispositif actuel
- 5-10 Utilisation du climatiseur
- 5-10 Fonctions du climatiseur
- 11 Entretien et nettoyage
- 11 Suggestions pour économiser de l'énergie
- 12 Eviter la Liste d'vérification de Service

**REMARQUE :** Le présent Manuel d'utilisation fournit des instructions de fonctionnement spécifiques à votre modèle. Utilisez le climatiseur uniquement comme indiqué dans ce manuel. Ces instructions n'ont pas pour but de couvrir toutes les conditions et situations possibles. Vous devez faire preuve de bon sens et de prudence lorsque vous installez, utilisez et entretenez tout appareil.

VEUILLEZ LIRE ATTENTIVEMENT CES INSTRUCTIONS ET  
LES CONSERVER EN LIEU SÛR

## **MOYENNE CAPACITÉ ET GRANDE CAPACITÉ CLIMATISEUR A COMMANDES ELECTRONIQUES**

# GARANTIE DU CLIMATISEUR

*Votre produit est protégé par cette garantie*

Votre appareil est garanti par Electrolux. Electrolux a autorisé Frigidaire Consumer Services et leurs techniciens agréés à procéder aux réparations dans le cadre de cette garantie. Electrolux n'autorise personne d'autre à changer ces obligations ou à en ajouter dans le cadre de cette garantie. Toutes les obligations concernant la réparation et les pièces détachées couvertes par cette garantie doivent être réalisées par Frigidaire Consumer Services ou un technicien agréé par Frigidaire.

	Période de garantie	Responsabilités de Frigidaire, via ses techniciens:	Responsabilité du consommateur:
<b>Garantie totale d'un an</b>	Un an à compter de la date d'achat initiale.	S'acquitter de tous les frais de réparation ou de remplacement des pièces présentant un défaut de pièce ou de fabrication.	Coûts des interventions énumérées à la section <b>RESPONSABILITÉS NORMALES DE L'UTILISATEUR.*</b>
<b>GARANTIE de 2 à 5 ANS LIMITEE (Système Scellé)</b>	Seconde à cinquième année suivant la date d'achat initiale.	Réparer ou remplacer toutes les pièces du système de réfrigération fermé (compresseur, condensateur, évaporateur et tubes) présentant un défaut de pièce ou de fabrication.	Coûts de diagnostic et de tout retrait, transport et réinstallation nécessaires pour procéder à la réparation. Coûts de la main d'œuvre, des pièces et du transport autres que ceux concernant le Système de réfrigération fermé.

## \*RESPONSABILITÉS NORMALES DE L'UTILISATEUR

**Cette garantie s'applique uniquement aux produits utilisés par des particuliers, et l'utilisateur est responsable des éléments suivants :**

1. Utilisation correcte de l'appareil conformément aux instructions fournies avec le produit.
2. Installation correcte par un technicien agréé conformément aux instructions fournies avec l'appareil et conformément aux codes de plomberie, d'électricité et/ou de gaz locaux.
3. Raccordement correct à une prise électrique mise à la terre de tension suffisante, remplacement des fusibles grillés, réparation des connexions desserrées ou des défauts de câblage de la maison.
4. Dépenses permettant de rendre l'appareil accessible à la réparation, comme retirer les placards, étagères, etc. qui n'ont pas été fournis avec l'appareil.
5. Endommagement de la finition après l'installation.
6. Remplacement des ampoules et/ou des tubes fluorescents (le cas échéant).

## EXCLUSIONS

**Cette garantie ne couvre pas les éléments suivants :**

1. DOMMAGES INDIRECTS OU CONSÉCUTIFS TELS QUE LES DOMMAGES MATÉRIELS ET LES DÉPENSES RÉSULTANT DE LA VIOLATION DE CETTE GARANTIE ÉCRITE OU DE TOUTE GARANTIE IMPLICITE.  
Remarque : Certains états ne permettent pas l'exclusion ou la limitation des dommages indirects ou consécutifs. Dans ce cas, cette exclusion ne s'applique pas.
2. Les interventions qui ne concernent pas un dysfonctionnement ou des défauts de pièce ou de fabrication, ou qui concernent des appareils qui ne sont pas utilisés par des particuliers. L'utilisateur devra dans ce cas payer l'intervention.
3. Les dommages causés par une intervention par des personnes autres que des techniciens agréés par Frigidaire ; l'utilisation de pièces autres que les pièces détachées d'origine de Frigidaire ; obtenues auprès de personnes autres que des techniciens ; ou des causes externes tels que des abus, des mésusages, une alimentation électrique inadéquate ou des catastrophes naturelles.
4. Les produits dont les numéros de série d'origine ont été retirés ou modifiés et ne peuvent être déterminés.

## EN CAS DE BESOIN D'ENTRETIEN

Gardez votre ticket, votre bordereau de livraison, ou tout autre preuve d'achat valide. La date indiquée sur le bordereau établit la période de garantie. En cas d'intervention, il est de votre intérêt d'obtenir et de garder tous les reçus. Cette garantie écrite vous donne des droits spécifiques. Vous pouvez également bénéficier de droits supplémentaires selon votre état de résidence. Les réparations réalisées dans le cadre de cette garantie doivent être obtenues en suivant les étapes suivantes, dans l'ordre indiqué :

1. Contactez Frigidaire Consumer Services ou un technicien agréé par Frigidaire.
2. Si vous ne savez pas où vous adresser, contactez notre service des relations clients à :

Frigidaire  
P.O. Box 212378  
Augusta, GA 30917  
**800-444-4944**

CANADA  
Electrolux Canada Group  
6150 McLaughlin Road  
Mississauga, Ontario L5R 4C2  
**1-866-213-9397**

Les fonctions et spécifications produits décrites ou illustrées sont sujettes à modifications sans avis préalable. Toutes les garanties sont faites par Electrolux. Cette garantie s'applique uniquement aux 50 états des États-Unis, Puerto Rico et le Canada.

**POUR LE SERVICE APPELEZ LE 1-800-444-4944.**

## ENREGISTREMENT DU PRODUIT

### Notez le modèle et le numéro de série

Enregistrer dans l'espace qui se trouve en dessous du modèle et des numéros de série. Sur tous les modèles, la plaque du numéro de série est située à l'extérieur du boîtier.

Numéro de modèle \_\_\_\_\_

Numéro de série \_\_\_\_\_

### Enregistrez votre produit

La CARTE D'ENREGISTREMENT DU PRODUIT auto-adressée doit être remplie entièrement, signée et retournée à Frigidaire Company.

## Emballage

Enlever toute emballage dedans l'unité et aussi toutes insertions placées dans les auvents du coté.

*Emballage + SANGLES*



*Emballage INSERTIONS*



## Sons normaux

### Son aigu

Les compresseurs haute performance d'aujourd'hui peuvent mettre un son aigu pendant le cycle de refroidissement

### Vibration

L'appareil peut vibrer et faire du bruit si les murs ou les fenêtres sont mal conçus ou si l'appareil n'a pas été installé correctement.

### Bruit de vent

À l'avant de l'appareil, il est possible que vous entendiez un bruit de vent provoqué par l'air déplacé par le ventilateur.



### Gargouillements/sifflements

Peuvent être dus au frigorigène passant par le système d'évaporation pendant le fonctionnement normal.

### Cliquetis ou bruissements

Des gouttes d'eau tombant sur le condensateur pendant le fonctionnement normal de l'appareil peuvent provoquer des cliquetis ou des bruissements.



## Consignes de sécurité importantes

**REMARQUE** Le cordon d'alimentation avec le climatiseur contient un dispositif de détection de courant conçu pour réduire le risque de feu.

Veillez vous reporter à la section "Fonctionnement du dispositif de courant" pour de plus amples informations.

Si le cordon d'alimentation est endommagé, il ne peut pas être réparé et doit être remplacé avec un cordon du fabricant du produit.

**WARNING** Évitez les risques d'incendie et d'électrocution. N'utilisez pas de rallonge ni d'adaptateur. Ne retirez pas de broche du cordon d'alimentation.

Prise murale reliée à la terre

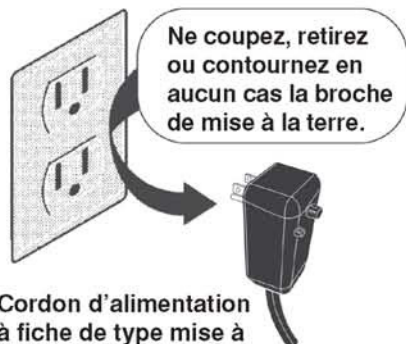

Cordon d'alimentation à fiche de type mise à la terre à 3 broches et dispositif de détection

Veillez lire toutes ces consignes avant d'utiliser le climatiseur.

### **WARNING** Pour votre sécurité

Ne stockez ni n'utilisez d'essence ou d'autres vapeurs et liquides inflammables à proximité de cet appareil ou de tout autre appareil. Lisez les étiquettes des produits concernant l'inflammabilité, ainsi les autres mises en garde.

### **WARNING** Pour éviter les accidents

Pour réduire le risque d'incendie, d'électrocution ou de blessure corporelle lorsque vous utilisez le climatiseur, prenez les précautions de base suivantes :

- Assurez-vous que l'alimentation électrique est adéquate pour le modèle que vous avez choisi. Ces informations sont disponibles sur la plaque du numéro de série, qui se trouve sur le côté du boîtier et derrière la grille.
- Si le climatiseur doit être installé sur une fenêtre, il est conseillé de laver au préalable les deux côtés des vitres. Si la fenêtre est de type "triple-track" avec un écran, retirez complètement l'écran avant de procéder à l'installation.
- Assurez-vous que le climatiseur a été correctement et solidement installé conformément aux instructions d'installation fournies avec ce manuel. Conservez ce manuel et les instructions d'installation pour une éventuelle utilisation future (retrait ou réinstallation de l'appareil).
- Lorsque vous manipulez le climatiseur, attention à ne pas vous couper avec les parties métalliques tranchantes des bobines avant et arrière.

### **WARNING** Informations électriques

Les caractéristiques électriques complètes de votre nouveau climatiseur sont indiquées sur la plaque du numéro de série. Reportez-vous à ces caractéristiques lorsque vous vérifiez les exigences électriques.

- Vérifiez que le climatiseur est correctement mis à la terre. Pour réduire les risques d'électrocution et d'incendie, la mise à la terre correcte est primordiale. Le cordon d'alimentation est équipé d'une prise de terre à trois broches pour assurer la protection contre les risques d'électrocution.
- Votre climatiseur doit être utilisé avec une prise murale correctement reliée à la terre. Si la prise murale que vous comptez utiliser n'est pas correctement reliée à la terre ou protégée par un fusible temporisé ou un disjoncteur, demandez à un électricien qualifié d'installer la prise murale correcte.
- N'utilisez pas le climatiseur en laissant le capot externe en place. Ceci risquerait de provoquer des dommages mécaniques à l'intérieur du climatiseur.
- **N'utilisez pas de rallonge ni d'adaptateur.**

## LISEZ CETTE SECTION AVANT DE TENTER D'UTILISER LE CLIMATISEUR.

### Fonctionnement du dispositif actuel



Le cordon d'alimentation contient un dispositif de courant qui détecte la détérioration du cordon d'alimentation. Pour tester votre cordon d'alimentation procédez comme suit:

1. Branchez le Climatiseur.
2. Le cordon d'alimentation aura DEUX boutons sur la tête de prise. Appuyez sur le bouton TEST. Vous noterez un clic tandis que le bouton REINITIALISER sort.
3. Appuyez sur le bouton REINITIALISER Vous noterez encore une fois un clic tandis que le bouton s'enclenche.
4. Le cordon d'alimentation fournit maintenant de l'électricité à l'unité. (Sur certains produits ceci est aussi indiqué par un voyant sur la tête de prise).

#### REMARQUES :

- N'utilisez pas ce dispositif pour mettre sous/hors tension l'unité.
- Toujours assurez vous que le bouton REINITIALISER est enfoncé pour un fonctionnement correct.
- Le cordon d'alimentation doit être remplacé s'il échoue à réinitialiser lorsque ou bien le bouton TEST est poussé, ou qu'il ne pas être réinitialisé. Un nouveau cordon est disponible chez le fabricant du produit.
- Si le cordon d'alimentation a été endommagé, il NE PEUT PAS être réparé. Il DOIT être remplacé par un nouveau disponible chez le fabricant du produit.

# Fonctions du climatiseur

**INSTRUCTIONS DE FONCTIONNEMENT DE LA COMMANDE ÉLECTRONIQUE**  
 Avant de commencer, familiarisez vous bien avec le panneau de commandes et la télécommande illustrée et toutes ses fonctions, puis suivez le symbole de la fonction souhaitée. L'appareil peut être commandé à partir du pavé tactile ou de la télécommande.

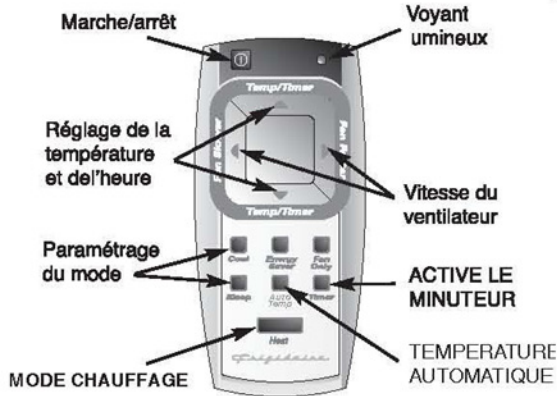
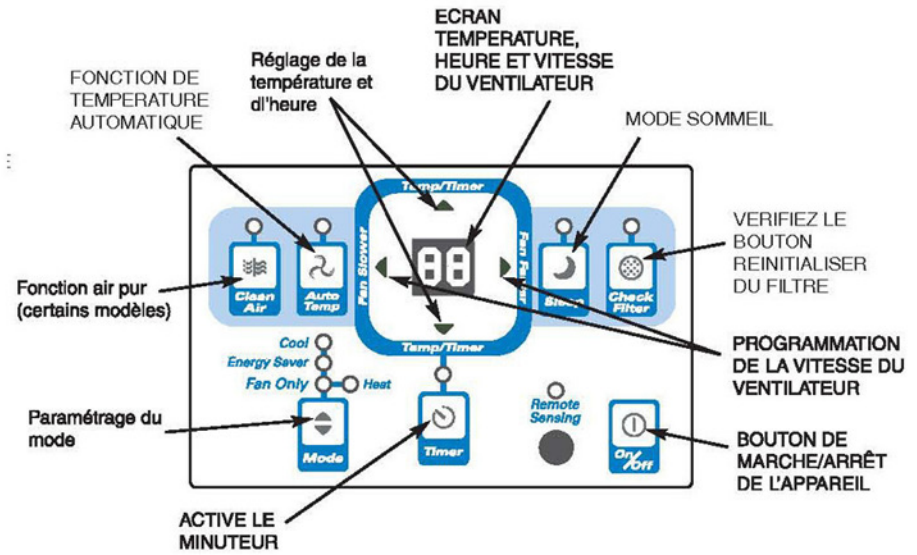
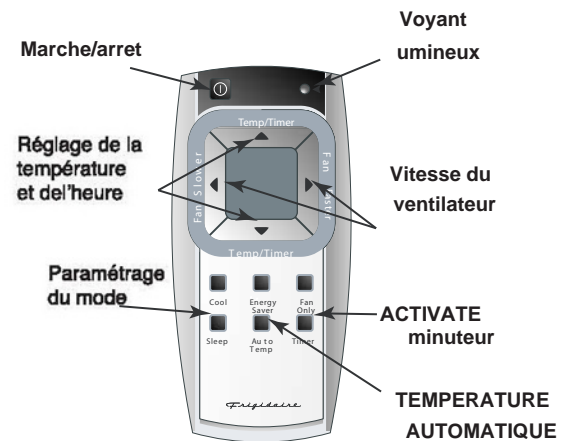

Fig. "A" Télécommande sur MODE CHAUFFAGES



## PANNEAU DE COMMANDE



**REMARQUE:** Les instructions suivantes représentent le Pavé Tactile, les mêmes instructions peuvent être utilisées pour la Télécommande.

### MISE EN MARCHÉ DE L'APPAREIL :

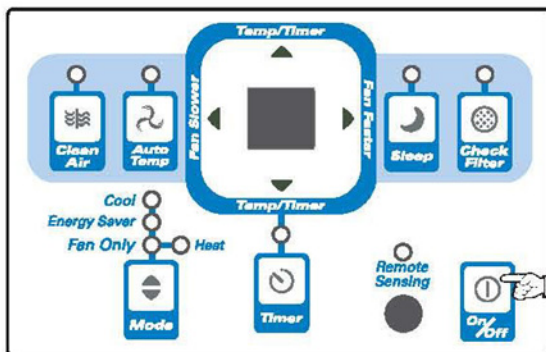

**ACTION :**  
 APPUYEZ SUR LE BOUTON DE MARCHÉ/ARRÊT

### CE QUI APPARAÎT :

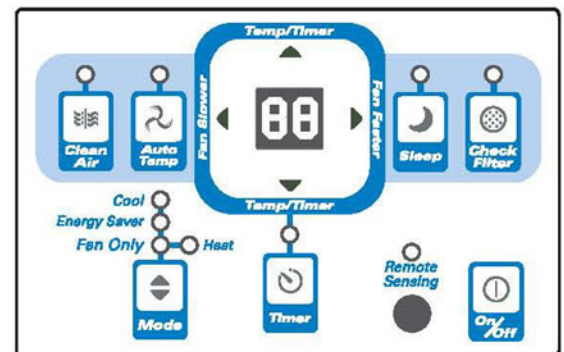



# Fonctions du climatiseur

(suite)

## POUR CHANGER LE PARAMÈTRE DE TEMPÉRATURE :

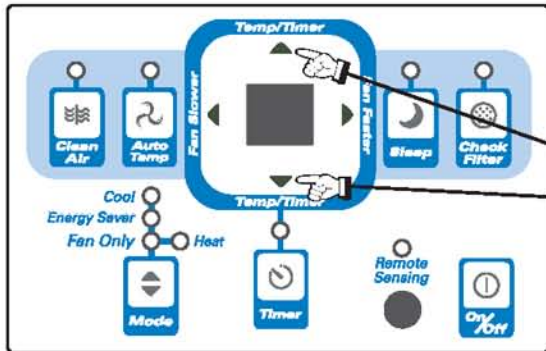

**ACTION :**  
 APPUYEZ ICI POUR AUGMENTER  
 APPUYEZ ICI POUR RÉDUIRE

## CE QUI APPARAÎT :

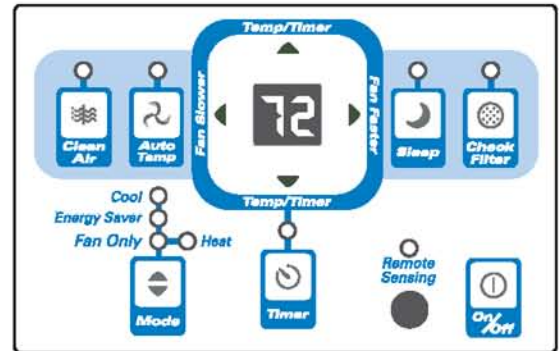

**Remarque :** Appuyez sur les touches vers le haut (▲) ou vers le bas (▼) ou maintenez-les enfoncées jusqu'à ce que la température souhaitée apparaisse à l'écran. Cette température sera automatiquement maintenue entre 16°C (60°F) et 32°C (90°F). La température sera automatiquement maintenue n'importe où entre 55°F (13°C) et 80°F (27°C) en mode chauffage. Si vous souhaitez que l'écran affiche la température réelle de la pièce, suivez "à sélectionner ventilateur uniquement" en page 7.

## POUR RÉGLER LA TEMPÉRATURE DU VENTILATEUR :

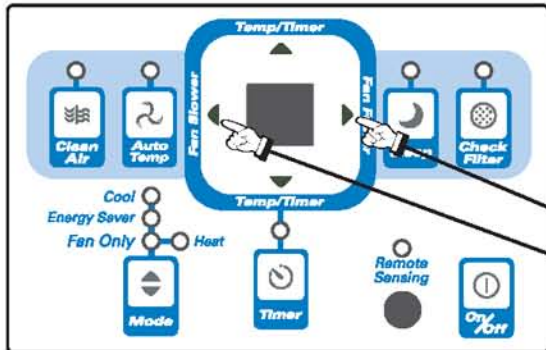

**ACTION :**  
 APPUYEZ ICI POUR SÉLECTIONNER UNE VITESSE PLUS RAPIDE OU PLUS LENTE

## CE QUI APPARAÎT : (10-99):

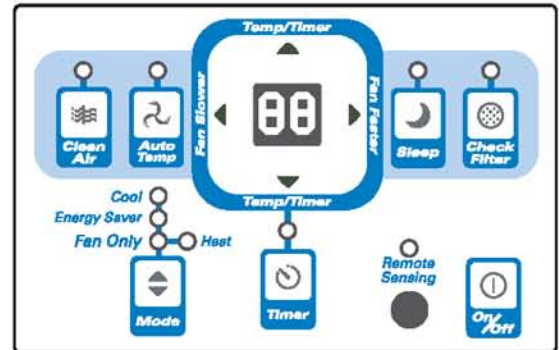

Un affichage à 2 chiffres est utilisé pour indiquer le réglage de la Vitesse du Ventilateur, de 10 à 99. Lorsque le bouton "PLUS LENT" est pressé la vitesse du moteur ralentira à des intervalles multiples (90 réglages distincts), jusqu'au réglage minimum de 10. Pour accélérer le moteur, appuyez sur le bouton "PLUS RAPIDE". La vitesse augmentera à des intervalles multiples jusqu'à un réglage maximum de 99. Après 5 secondes le contrôle reviendra automatiquement à l'affichage de la température réglée.

## POUR UTILISER LA FONCTION DE TEMPÉRATURE AUTOMATIQUE :

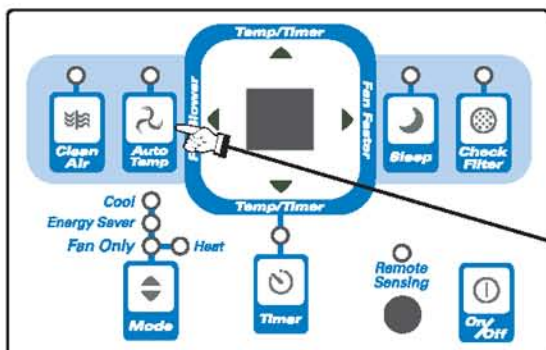

**ACTION :**  
 APPUYEZ SUR TEMPÉRATURE AUTOMATIQUE

## CE QUI APPARAÎT :

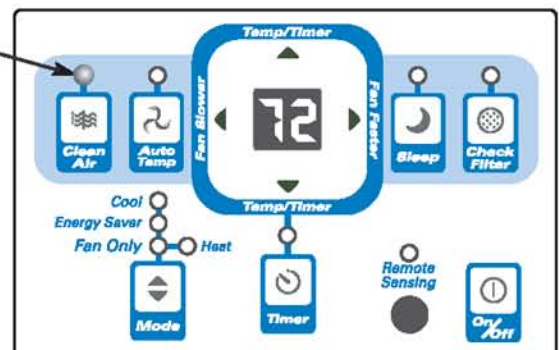

**Remarque :** Le ventilateur démarre à Haute Vitesse et s'ajuste à une vitesse plus lente selon ce que dicte la température ambiante. Par exemple si la pièce ne devient pas trop chaude, il restera à la vitesse la plus lente. Si la température ambiante augmente rapidement, par exemple si une porte est ouverte, il ira automatiquement à la vitesse la plus élevée. La vitesse du ventilateur se réajustera à la vitesse la plus lente tandis que la température ambiante retourne à la température pré-réglée d'origine. Appuyez soit sur le bouton plus lent du ventilateur soit sur plus rapide pour régler la vitesse du ventilateur manuellement.



# Fonctions du climatiseur

(suite)

**POUR UTILISER UNIQUEMENT LE VENTILATEUR :**

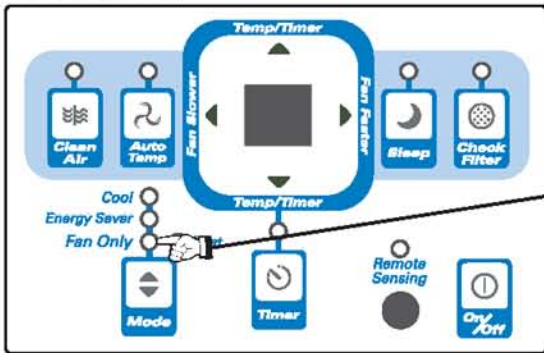

**VOYANT ALLUMÉ**

**ACTION:**  
 APPUYEZ SUR LE BOUTON DE MARCHÉ  
 SÉLECTIONNEZ FAN (VENTILATEUR) SEULEMENT

**CE QUI APPARAÎT :**

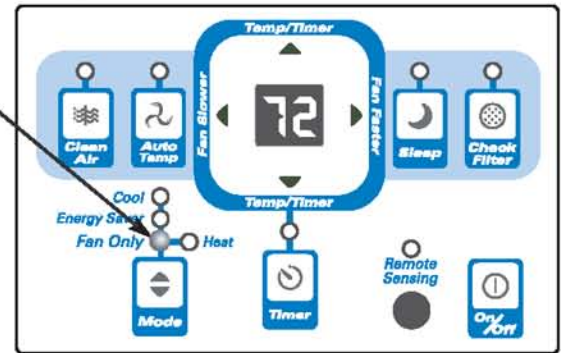

**Remarque :** Utilisez cette fonction lorsque vous ne cherchez pas à climatiser la pièce, par exemple si vous souhaitez faire circuler l'air ou évacuer l'air vicié. (Se souvenir d'ouvrir l'aérateur durant cette fonction, le mais garder fermer durant le refroidissement pour une efficacité maximale de refroidissement). Vous pouvez choisir n'importe quelle vitesse de ventilateur. Lorsque cette fonction est activée, la température courante réelle apparaît à l'écran, et non la température définie dans le mode de climatisation.

**POUR UTILISER LA CARACTERISTIQUE ECONOMISEUR D'ENERGIE :**

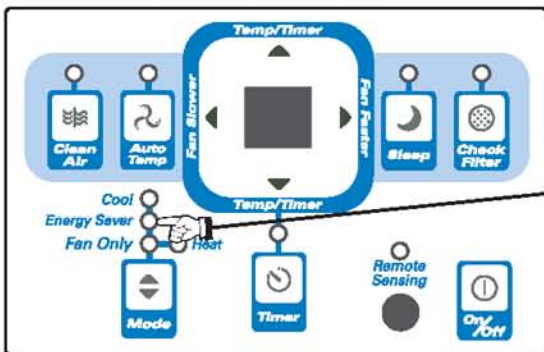

**VOYANT ALLUMÉ**

**ACTION:**  
 APPUYER SUR LE BOUTON DE MODE  
 CHOISIR ECONOMISEUR D'ENERGIE

**CE QUI APPARAÎT :**

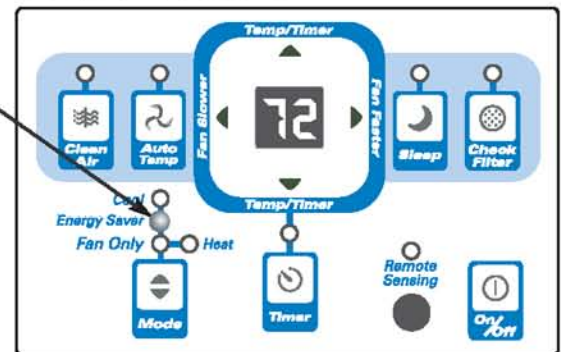

**Remarque :** Dans ce mode, le ventilateur continuera à fonctionner pendant 3 minutes après que le compresseur s'éteigne. Le ventilateur se met ensuite en marche pendant 2 minutes à des intervalles de 10 minutes jusqu'à ce que la température ambiante soit plus élevée que la température réglée, à ce moment le compresseur se remet en marche et le refroidissement commence.

**TEMPORISATEUR : FONCTION DE PROGRAMMATION DU DEBUT/L'ARET**

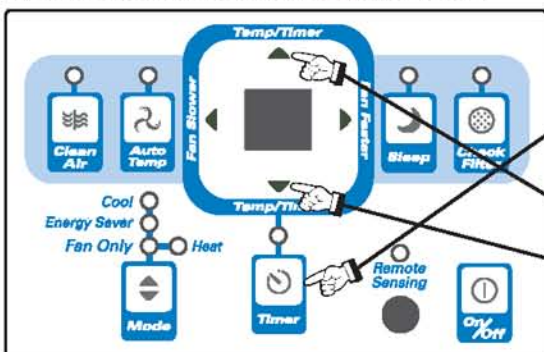

**VOYANT ALLUMÉ**

**ACTION :**  
 APPUYEZ SUR LE BOUTON TIMER

**ACTION :**  
 APPUYEZ SUR LE BOUTON TIME/TIMER

**CE QUI APPARAÎT :**

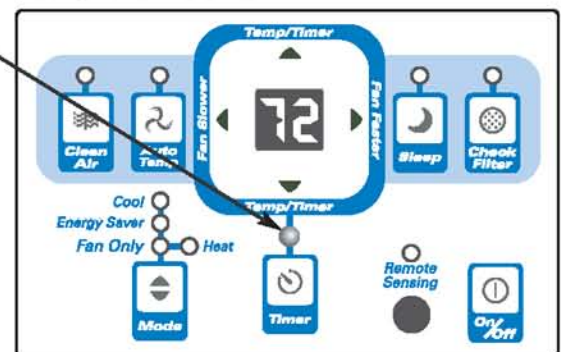

**Remarque:** Pour lancer la programmation, l'appareil doit être éteint.

**Remarque:** Pour arrêter la programmation, l'appareil doit être allumé.

Pour ajuster le réglage du minuteur, touchez ou maintenez la flèche HAUT (▲) ou BAS (▼) pour changer le délai du minuteur par incréments de 0,5 heures, jusqu'à 10 heures, ensuite par incréments de 1 heure jusqu'à 24 heures. Le contrôle décomptera le temps restant au démarrage (8, 7.5, 7, etc.). Le mode de démarrage de la programmation sélectionne automatiquement la climatisation avec la vitesse de ventilation maximale. La température maintenue sera la même que celle définie précédemment. Pour changer la température définie, appuyez sur "COOL" puis sur les flèches vers le haut et le bas, jusqu'à ce que la température souhaitée apparaisse à l'écran. Après cinq secondes, le nombre d'heures restantes réapparaît automatiquement, jusqu'à ce que l'appareil démarre ou s'arrête. Si vous allumez ou éteignez l'appareil à tout moment, la fonction de programmation est annulée. La fonction Retarder Marche/Arrêt fonctionnement jusqu'à ce qu'il l'unité marche ou s'arrête. Une fois que ceci se produit les étapes ci-dessus doivent être répétées à nouveau.

# Fonctions du climatiseur

(suite)

FONCTION DEL FILTRE DE CHEQUE :

CE QUI APPARAÎT :

VOYANT ALLUMÉ

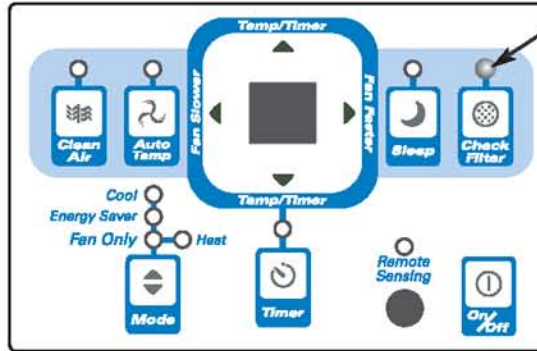

**Remarque :** Cette fonction est un rappel de nettoyage du filtre à air (voir la section Entretien et nettoyage) pour maximiser le fonctionnement et la climatisation. Le voyant s’allumera après 250 heures de fonctionnement. Pour réinitialiser la fonction après le nettoyage du filtre, appuyez sur le bouton “Check Filter” (nettoyage du filtre), et le voyant s’éteint.

FONCTION AIR PROPRE (sur certains modèles) :

VOYANT ALLUMÉ

CE QUI APPARAÎT :

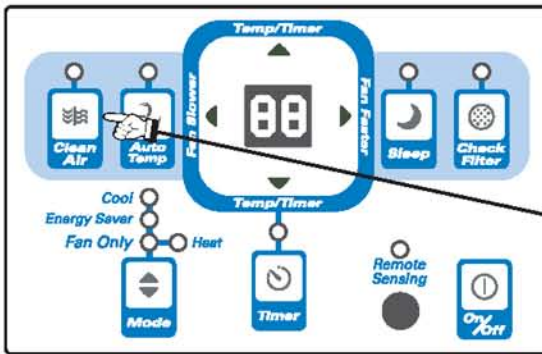

**ACTION :**  
APPUYEZ SUR LE BOUTON DE AIR PROPRE

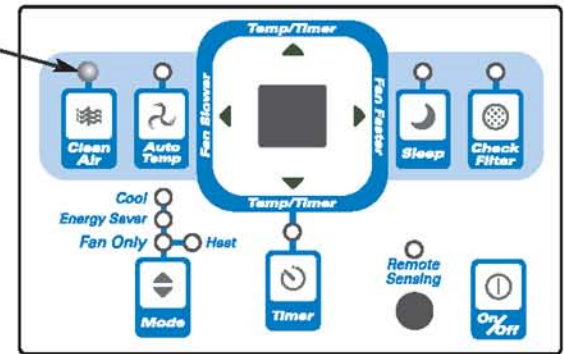

**Remarque :** Lorsque cette fonction est activée, le générateur d’ions aide à supprimer le pollen et les impuretés de l’ air, et les emprisonne dans le filtre. Pour annuler cette fonction, appuyez sur le bouton de Clean Air (Air Propre) et le voyant lumineux s’éteindra.

**Remarque :** Cette fonction peut être activé e UNIQUEMENT à partir de la télécommande.

FONCTION DE VEILLE :

CE QUI APPARAÎT :

VOYANT ALLUMÉ

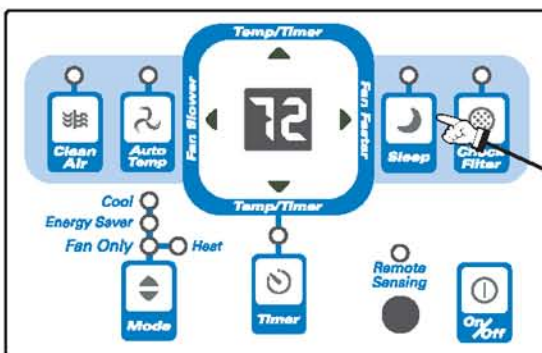

**ACTION :**  
APPUYEZ SUR LA TOUCHE DE VEILLE

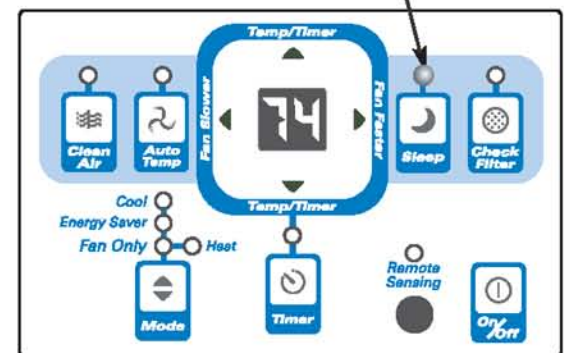

**Remarque :** Avec ce mode, la température définie augmente de deux 1,1° C 30 minutes après que vous sélectionnez le mode. La température augmente ensuite encore de 1,1° après 30 minutes. Cette nouvelle température est ensuite maintenue pendant sept heures avant de revenir à la température sélectionnée initialement. Ceci met fin au mode de “Sleep”, et l’appareil continue à fonctionner comme programmé à l’origine. Le programme MODE “Sleep” peut être annulé à tout moment pendant le fonctionnement en appuyant une seconde fois sur le bouton “Sleep”.



# Fonctions du climatiseur

(suite)

## FONCTION DE DETECTION A DISTANCE (sur certains modèles) :



**DO THIS:**  
PRESS REMOTE SENSING BUTTON ON

## VOYANT PULSING ON/OFF D'INTERMITTEMENT (MARCHE/ARRÊT)

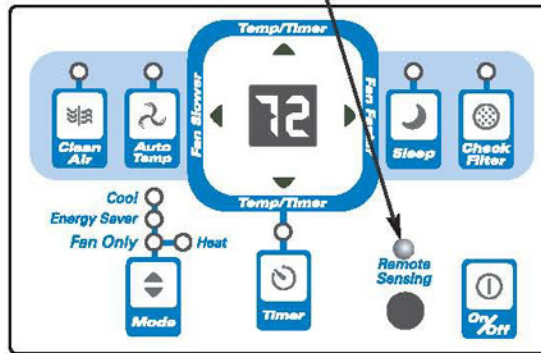

**REMARQUE:** L'affichage de l'unité montre la température "réglée"

**REMARQUE:** L'affichage à distance ne représente que la température réelle à la télécommande

**Remarque :** Cette caractéristique peut être activée à partir de la télécommande UNIQUEMENT, l'unité doit être en mode refroidissement. Pour activer la caractéristique de détection à distance, pointez la télécommande vers l'unité et appuyez sur le bouton de détection à distance. Ensuite, utilisez les boutons ▲ ▼ pour régler la température désirée à distance. (Notez que la température réglée sera uniquement affichée sur l'unité même). Le VOYANT du contrôle de l'unité clignotera pour indiquer qu'elle a reçu le signal. Le VOYANT de la télécommande clignotera chaque fois qu'elle émet un signal. Elle continuera à émettre ce signal jusqu'à ce que cette caractéristique soit désactivée en appuyant sur le bouton de détection à distance. Si l'unité ne reçoit pas le signal de détection à distance pendant un intervalle de 3 minutes, l'unité émettra un bip pour indiquer que le mode de détection à distance a terminé. L'affichage de la télécommande indique la température à la télécommande UNIQUEMENT.

## FONCTIONNALITE DE CHAUFFAGE

(sur certains modèles)

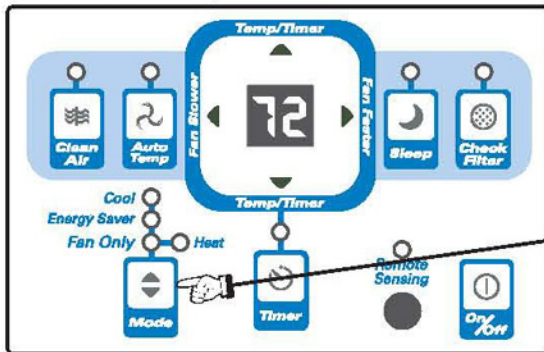

**ACTION :**  
APPUYEZ SUR LE BOUTON DE MARCHE  
SELECTIONNER CHAUFFER

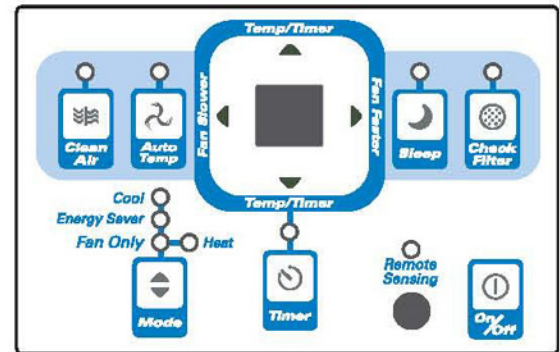

Remarque: cette fonctionnalité peut être utilisée avec n'importe quelle combinaison de vitesses de VENTILATEUR, de Modes de minuterie ou de veille. Lorsqu'il est en Mode "Chauffer", le ventilateur fonctionner de façon continue tant que l'on a besoin de chauffage. La température sera automatiquement maintenue n'importe où entre 55°F (13°C) et 80°F (27°C). Quand on atteint la température réglée, le ventilateur tourne et s'éteint pour circuler et échantillonner l'air de la pièce.

## CODES D'ERREUR

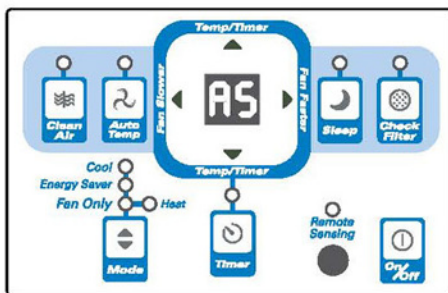

Si on lit sur l'affichage "AS", un senseur est en panne. Contacter votre centre d'entretien agréé Frigidaire.

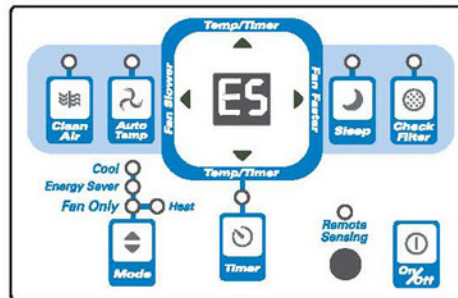

Si on lit sur l'affichage "ES", un senseur est en panne. Contacter votre centre d'entretien agréé Frigidaire.

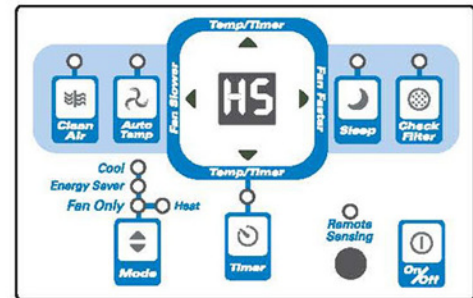

Si on lit sur l'affichage "HS", un senseur est en panne. Contacter votre centre d'entretien agréé Frigidaire.

# Fonctions du climatiseur

(suite)

## POUR ÉTEINDRE L'APPAREIL

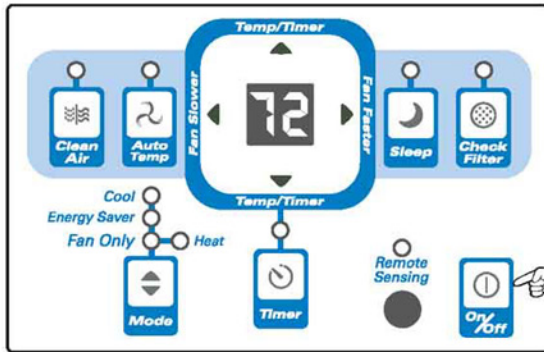

**ACTION :**  
 APPUYEZ SUR  
 LA TOUCHE  
 DE MARCHE/  
 ARRÊT

## CE QUI APPARAÎT :

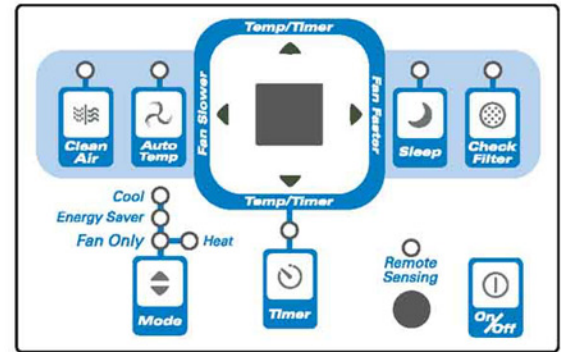

**Remarque:** Quand l'unité est Eteinte en Mode Chauffer, le ventilateur continuera à fonctionner pendant quelques secondes pour dissiper la chaleur résiduelle au sein de l'unité.

## CE QUE VOUS DEVEZ ÉGALEMENT SAVOIR

Maintenant que vous maîtrisez les procédures de fonctionnement, voici quelques fonctions supplémentaires auxquelles il convient de vous familiariser.



- Le circuit de "Cool" (refroidissement) compte automatiquement un délai de 3 minutes avant de redémarrer si l'appareil a été éteint et rallumé trop vite. Ceci permet d'éviter une surchauffe du compresseur et le déclenchement du disjoncteur. Le ventilateur continuera à fonctionner pendant cette période.



- Le contrôleur maintiendra toutes les températures définies entre 16 et 32°C (60 et 90°F).
- Le contrôleur peut afficher la température en degrés Celsius ou Fahrenheit. Pour passer de l'un à l'autre, appuyez et maintenez les touches de "TEMP/TIMER" (sélection de température) vers le haut (▲) et le bas (▼).

## Contrôle de l'évent d'air frais (sur certains modèles)

L'aérateur permet au climatiseur de :

1. Faire recirculer l'air à l'intérieur de la pièce – aérateur fermé (voir Figure 1)
2. Faire entrer de l'air frais dans la pièce - aérateur ouvert (voir Figure 2)
3. Faire sortir l'air de la pièce et faire entrer de l'air frais dans la pièce – aérateur et décharge ouverts (voir Figure 3)



Figure 1 (AÉRATEUR FERMÉ)



Figure 2 (AÉRATEUR OUVERT)

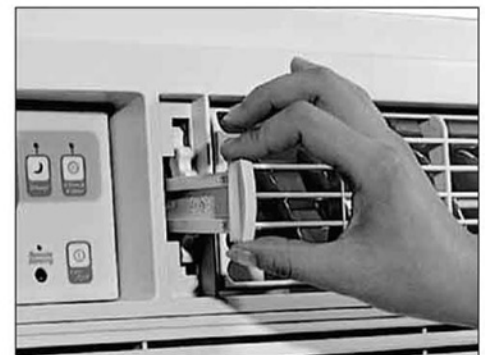

Figure 3 (AÉRATEUR ET DÉCHARGE OUVERTS)



(4-DIRECTIONS)

ROUE DE LA GRILLE

## Grilles à quatre directions Grilles directionnelles

Les grilles vous permettront de diriger le flux d'air vers le haut ou le bas et vers la gauche ou la droite dans toute la pièce selon vos besoins. Tournez la roue à auget jusqu'à ce que le sens Gauche/Droit désiré soit obtenu. Pivotez les grilles horizontales jusqu'à ce que le sens Haut/Bas désiré soit obtenu.



## Entretien et nettoyage



Nettoyez votre climatiseur occasionnellement pour le garder en bon état. **Assurez-vous de débrancher l'appareil avant de le nettoyer, afin d'éviter les risques d'électrocution et d'incendie.**

### Nettoyage du filtre à air

Le filtre à air doit être inspecté au moins une fois par mois pour vérifier si un nettoyage s'impose. Les particules emprisonnées dans le filtre peuvent s'accumuler et provoquer la formation de givre sur les bobines de refroidissement.

- Poussez la poignée de l'évent en position AERATEUR FERME. (ou applicable)
- Ouvrir le panneau de devant.
- Saisir le filtre par centre et traction haut et hors.
- Lavez le filtre en utilisant du liquide pour vaisselle et de l'eau chaude. Rincez soigneusement le filtre. Secouez doucement l'excès d'eau du filtre. Assurez-vous que le filtre est bien sec avant de le replacer.
- Au lieu de le nettoyer à l'eau, vous pouvez aspirer le filtre.

### Nettoyage du boîtier

- Assurez-vous que vous avez débranché le climatiseur afin d'éviter les risques d'électrocution et d'incendie. Le boîtier et la face avant doivent être dépoussiérés avec un chiffon non huileux ou nettoyés à l'aide d'un chiffon imprégné d'une solution d'eau chaude additionnée de liquide pour vaisselle doux. Rincez soigneusement et essuyez pour sécher.
- N'utilisez jamais de nettoyeurs agressifs, de cire ou de produit à polir sur la face avant du boîtier.
- Essorez l'excès d'eau du chiffon avant d'essuyer autour des boutons. L'excès d'eau dans ou autour des boutons risque d'endommager le climatiseur.
- Branchez le climatiseur.

### Rangement pendant l'hiver

Si vous comptez ranger le climatiseur pendant l'hiver, retirez-le soigneusement de la fenêtre en suivant les instructions d'installation. Couvrez-le de plastique ou remplacez-le dans sa boîte.

## Suggestions pour



- **Ne bloquez pas la circulation de l'air à l'intérieur par des stores, des rideaux ou des meubles; ou à l'extérieur avec des arbustes, des murs ou d'autres bâtiments.**
- La capacité du climatiseur doit être adaptée à la taille de la pièce pour permettre à l'appareil de fonctionner efficacement et correctement.
- Installez le climatiseur dans la partie ombragée de la maison, comme une fenêtre orientée vers le nord, qui est à l'ombre la plupart du temps.
- Fermez le registre de foyers, les bouches de chaleur du plancher et des murs, de façon à ce que l'air frais ne s'échappe pas par la cheminée et les tuyaux.
- Fermez les stores et les rideaux des autres fenêtres pendant la période la plus ensoleillée de la journée.
- Nettoyez le filtre à air comme indiqué à la section " Entretien et nettoyage ".
- Une bonne isolation et une bonne étanchéité de la maison permettront de conserver l'air chaud à l'extérieur et l'air frais à l'intérieur.
- L'ombrage extérieur offert par les arbustes, les plantes ou les auvents aideront à réduire la charge du climatiseur.
- Utilisez les appareils générateurs de chaleur comme les cuisinières, les machines à laver, les sèche-linge et les lave-vaisselle pendant la période la plus fraîche de la journée.

## Eviter la Liste d'vérification de Service

Avant de faire appel à un technicien, consultez cette liste. Elle peut vous faire économiser temps et argent. Cette liste comprend les situations courantes qui ne résultent pas de défaut de pièce ou de fabrication de l'appareil.

SITUATION	SOLUTION
<b>Le climatiseur ne fonctionne pas.</b>	<p>Prise murale déconnectée. Enfoncez fermement dans la prise.</p> <p>Branchez le dispositif actuel déclenché. Appuyez sur le bouton REINITIALISER.</p> <p>Fusible fondu ou disjoncteur déclenché. Remplacez le fusible avec un fusible temporisé ou réenclenchez le disjoncteur.</p> <p>Contrôle est OFF (arrêt). Mettre le Contrôle sur ON (marche) et régler sur la configuration désirée.</p>
<b>L'air de l'appareil ne semble pas assez froid</b>	<p>La température de la pièce est inférieure à 16°C (60°F). La climatisation peut ne pas démarrer avant que la température de la pièce n'atteigne 16°C (60°F).</p> <p>Élément de détection à distance touche la bobine froide, situé derrière le filtre à air. Éloigner de la bobine.</p> <p>Définissez une température plus faible.</p> <p>Le compresseur a été éteint en raison d'un changement de mode. Attendez environ trois minutes, et vérifiez que vous entendez le compresseur se mettre en route lorsque vous choisissez les modes de climatisation.</p>
<b>Le climatiseur fonctionne, mais la pièce est trop chaude. Du givre se forme sur la bobine de refroidissement, derrière la face avant.</b>	<p>La température extérieure est inférieure à 60°F (16°C). Pour dégeler la bobine, régler sur le Mode FAN ONLY (ventilation uniquement).</p> <p>Le filtre à air peut être sale. Nettoyer le filtre. Se reporter à la section Entretien et Nettoyage. Pour dégeler, régler sur le Mode FAN ONLY (ventilation uniquement).</p> <p>Température est réglée trop bas pour le refroidissement nocturne. Pour dégivrer la bobine, régler sur le mode FAN ONLY (ventilation seulement). Puis, régler la température sur une configuration supérieure.</p>
<b>Le climatiseur fonctionne, mais la pièce est trop chaude – PAS de formation de givre sur la bobine de refroidissement derrière la face avant.</b>	<p>Filtre à air sale – l'air est gêné. Nettoyez le filtre à air. Consultez la section Entretien et nettoyage.</p> <p>Température définie est trop élevée. Régler la température sur une configuration inférieure.</p> <p>Les grilles directionnelles sont mal positionnées. Repositionnez les grilles pour permettre une meilleure distribution de l'air.</p> <p>L'avant de l'appareil est bloqué par des voilages, des stores, des meubles, etc. – La distribution de l'air est gênée. Retirez ce qui bloque.</p> <p>Les portes, les fenêtres, les bouches de chaleur, etc. sont ouverts – l'air froid s'échappe. Fermez les portes, les fenêtres, les bouches de chaleur, etc.</p> <p>L'appareil a récemment été allumé dans une pièce chaude. Laissez plus de temps pour que la chaleur accumulée s'évacue des murs, du plafond, du sol et des meubles.</p>
<b>Le climatiseur s'allume et s'éteint rapidement.</b>	<p>Le filtre à air est sale – l'air est bloqué. Nettoyez le filtre à air.</p> <p>La température extérieure est extrêmement élevée. Réglez FAN sur haute vitesse pour permettre à l'air de passer par les bobines de refroidissement plus fréquemment.</p>
<b>Bruit lorsque l'appareil refroidit.</b>	<p>Bruit de vent. Ceci est normal. Si le bruit est trop fort, réglez le sélecteur à une valeur FAN plus faible.</p> <p>Vibration de la fenêtre – mauvaise installation. Consultez les instructions d'installation ou vérifiez avec l'installateur.</p>
<b>De l'eau goutte À L'INTÉRIEUR lorsque l'appareil refroidit.</b>	<p>Mauvaise installation. Tournez légèrement le climatiseur vers l'extérieur pour permettre à l'eau de s'évacuer. Consultez les instructions d'installation – vérifiez avec l'installateur.</p>
<b>De l'eau goutte À L'EXTÉRIEUR lorsque l'appareil refroidit.</b>	<p>L'appareil évacue de grandes quantités d'humidité de la pièce. Ceci est normal les jours très humides.</p>
<b>Détection à Distance Désactivée Prématurément (Certains Modèles).</b>	<p>La télécommande n'est pas située à portée. Placer la dans les 20 pieds et dans un rayon de 180° à l'avant de l'appareil</p> <p>Signal de la télécommande bloqué. Obstruction à distance.</p>
<b>Pièce Trop Froide.</b>	<p>Température définie trop basse. Augmenter la température définie.</p> <p>Détection à distance activée (sur certains modèles) et télécommande située dans un endroit extrême - Déplacer la télécommande ou désactiver la détection à distance.</p>

**Si ces solutions échouent, appelez le 1-800-444-4944 pour le Service Frigidaire.**